

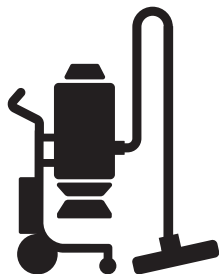

 **Pullman
Ermator**



W 70 P, W 250 P

EAC

ET	Kasutusjuhend	2-12
LT	Operatoriaus vadovas	13-22
LV	Lietošanas pamācība	23-33
RU	Руководство по эксплуатации	34-45

9. Pump
10. Pumbakaabli pistikupes
11. Pumbakaabel
12. Tühjendusvooliku adapter
13. Tühjendusklapp

14. Filtreeri
15. Roostevabast terasest sõel
16. Tagasilöögiklapp
17. Tüübisilt
18. Kasutusjuhend

Toote W 250 P ülevaade

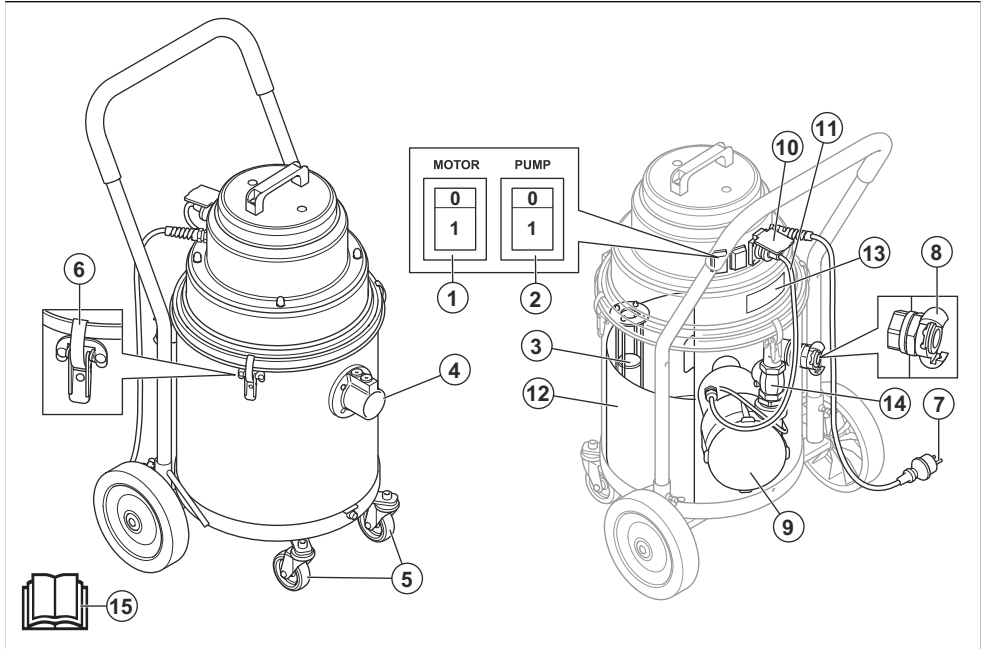

1. Mootori toitelüliti
2. Pumba toitelüliti
3. Ujuvseadis
4. Sisselaskeklapp
5. Juhtrattad
6. Riiv
7. Toitejuhe
8. Väljalaskeava
9. Pump
10. Pumbakaabli pistikupes
11. Pumbakaabel
12. Roostevabast terasest sõel
13. Tüübisilt
14. Tagasilöögiklapp
15. Kasutusjuhend

veenduge, et oleksite juhtest aru saanud.



Kasutage alati heakskiidetud hingamismaski.



Kandke alati heakskiidetud kõrvaklappe.



Kasutage alati heakskiidetud kaitseprille.

Sümbolid seadmel



Lugege enne toote kasutamist kasutusjuhend tähelepanelikult läbi ja

Tootevastutus

Tootevastutusseaduste alusel ei vastuta me tootest tingitud kahjustuste eest, kui:

- toodet on valesti parandatud;

- toote parandamisel on kasutatud osi, mis ei ole tootja poolt valmistatud või heaks kiidetud;
- tootel on kasutatud tarvikut, mis ei ole tootja poolt valmistatud või heaks kiidetud;

- toodet ei ole parandatud volitatud hoolduskeskuses või volitatud isiku poolt.

Ohutus

Ohutuse määratlused

Mõistetega „hoiatus“, „ettevaatus“ ja „märkus“ juhitakse tähelepanu eriti olulistele kohtadele kasutusjuhendis.



HOIATUS: Tähistab kasutusjuhendi juhiste eiramise korral kasutaja või kõrvalseisjate kehavigastuse või surmaga lõppeva õnnetuse ohtu.



ETTEVAATUST: Tähistab kasutusjuhendi juhiste eiramise korral seadme, muude esemete või läheduses asuvate objektide kahjustamise ohtu.

Märkus: Tähistab antud olukorras vajalikku lisateavet.

Üldised ohutuseeskirjad



HOIATUS: Enne seadme kasutamist lugege läbi hoiatusjuhised.

- Enne seadme kasutamist lugege kasutusjuhend tähelepanelikult ja põhjalikult läbi. Hoidke kõik ohutusosalased märkused ja juhised edasiseks kasutamiseks alles.
- Lugege kindlasti läbi põhitoote kasutusjuhend ja mõtestage see enda jaoks lahti, sest sellest saate teavet vajalike isikukaitsevahendite ja ohutul viisil töötamise kohta.
- Olge alati ettevaatlik ja kasutage tervet mõistust. Kui teil tuleb seadmega töötamisel ette olukord, kus te tunnete ennast ebakindlalt, küsige parem asjatundja käest nõu. Pöörduge oma edasimüüja, hooldustöökoja või kogunud kasutaja poole, et nõu küsida. Ärge võtke tööd ette, kui te ei ole selleks saanud piisavat ettevalmistust.
- Ärge unustage, et seadme kasutaja vastutab selle eest, et inimeste või nende varaga ei juhtuks õnnetust.
- Seade tuleb puhas hoida. Sildid ja kleebised peavad olema täielikult loetavad.
- Seda seadet ei tohi kasutada isikud (sh lapsed), kellel on piiratud füüsilised, sensoorsed või vaimsed võimed või puudulikud kogemused ja teadmised.
- Ärge kunagi kasutage kahjustatud seadet. Teostage ohutuskontroll ja hooldage seadet korrapäraselt, nagu käsitlemisõpetuses nõutud.

Teatud hooldustoiminguid tohib teha ainult vastava väljaõppe saanud spetsialist. Vt jaotist *Hooldamine lk 7*.

Elektriohutuse eeskirjad



HOIATUS: Enne toote kasutamist loe läbi järgnevad hoiatused.

- Toode on varustatud ohutus-termokaitsega, et vältida mootori ülekuumenemist. Kui termokaitse peaks rakenduma, tuleb masin välja lülitada, selle toitejuhe lahutada ja kontrollida, kas tolmukott on täis, vaakumtoru ummistunud või filter blokeeritud. Termokaitse lähtestamiseks võib kuluda kuni 45 minutit.
- Veenduge enne toote kasutamist, et elektritoite võimsus ja pinge vastavad seadme andmesildil esitatud andmetele (sh pikendusjuhtmed).
- Ühendage tolmuimeja ainult nõuetekohaselt maandatud pistikupessa. Vt jaotist *Maandamisjuhised lk 6*.
- Seadme maandusjuhtme ebapiisav ühendus võib põhjustada elektrilöögi ohtu. Kahtluse korral laske vastava kvalifikatsiooniga elektrikul või hooldustehnikul kontrollida, kas elektripistikupesa on nõuetekohaselt maandatud. Kui pistik ei sobi pistikupessa, ärge muutke olemasolevat pistikut, vaid laske kvalifitseeritud elektrikul paigaldada sobiv pistikupesa.
- Pikendusjuhtmete kasutamisel veenduge, et juhtme nimiandmed on seadme jaoks sobivad.
- Muljumise või pragunemise teel kahjustunud kaablid võivad olla ohtlikud kasutada ja need tuleb kohe välja vahetada.
- Ärge kasutage tolmuimejat, kui selle toitejuhe või -pistik on kahjustunud. Kui see masin ei tööta nõuetekohaselt, on maha kukkunud, kahjustunud, jäetud õue või kukkunud vette. Ohu vältimiseks hoolitsege selle eest, et masinat remondiks vastava kvalifikatsiooniga isik.
- Kontrollige toitejuhet ja pistikut regulaarselt kahjustuste suhtes. Ärge kasutage tolmuimejat, kui selle toitejuhe või -pistik on kahjustunud.
- Ärge tõmmake ega kandke tolmuimejat toitejuhtmest, ärge kasutage toitejuhet käepidemena, ärge jätke juhet ukse vahele ega tõmmake juhet üle teravate servade või nurkade. Ärge laske seadmel liikuda üle juhtme. Hoidke juhe kuumadest pindadest eemal.

- Ärge hoidke toitejuhtme pistikupesast väljatõmbamise ajal kinni juhtmest. Pistiku väljatõmbamise ajal hoidke kinni pistikust,
- Ärge jätke pistikupesassa ühendatud seadet järelevalveta. Eemaldage pistik pistikupesast, kui seadet ei kasutata või kui seda puhastatakse või hooldatakse.

Ohutusjuhised kokkupanekul



HOIATUS: Enne seadme kokkupanekul lugege läbi järgmised hoiatusjuhised.

- Ärge muutke seadme ühtegi osa ilma tootja heakskiiduta.
- Lubamatud muudatused ja/või lisatarvikud võivad põhjustada kasutaja ja teiste isikute raskeid või isegi eluohtlikke kehavigastusi.
- Kasutage tolmuimejat ainult juhendis ettenähtud viisil. Kasutage ainult masina tootja poolt soovitatud lisaseadmeid.
- Kasutage alati originaalosi.
- Veenduge, et paigalduskoht on tugev, et tolmuimeja ei läheks ümber. Kehavigastuste ja varakahju oht!
- Olge ettevaatlik, sest lülitükkid võivad toote kokkupanekul põhjustada kasutajale vigastusi.

Ohutusjuhised kasutamisel



HOIATUS: Enne seadme kasutamist lugege läbi järgnevad hoiatused.

- Seadet ei tohi kasutada plahvatusohtlike gaasidega keskkonnas.
- Ärge imege süttivaid või põlevaid vedelikke, näiteks bensiini, ega kasutage tolmuimejat kohtades, kus võivad olla sellised vedelikud.
- Ärge pange seadme avadesse mingeid esemeid. Ärge kasutage toodet nii, et selle avad on blokeeritud. Hoidke seadme ava puhast tolmust, karvadest ja muust prahist, mis võib õhuvoolu takistada.
- Ärge suunake seadme töötamise ajal imivoolikut inimeste kehaosade suunas. Ärge pange kehaosi imiava vastu, kui imivoolik ei ole paigaldatud.

- Hoidke juuksed, avarad riided, sõrmed ja kõik muud kehaosad avadest ja liikuvatest osadest eemal.
- Ärge kasutage toodet kuivpuhastuseks, kui sellele ei ole paigaldatud tolmukotti ja/või filtrit.
- Ärge lubage masinat kasutada mänguasjana. Olge väga ettevaatlik, kui kasutate tolmuimejat laste lähedal.
- Seadme kasutajad peavad saama seadme kasutamiseks piisava väljaõppe.
- Enne ummistuse kõrvaldamist lülitage kõik juhtseadised välja.
- Elektrilöögiohu vältimiseks paigaldage enne vedeliku imemist alati ujuvseadis.
- Olge eriti ettevaatlik treppide puhastamisel.
- Hoidke lapsed ja volitusetu isikud töötavast seadmest eemal.
- Elektrilöögiohu vältimiseks ärge jätke seadet vihma kätte. Hoiustage siseruumides.
- Vahetage kogumissüsteem ja/või filtrid välja selles juhendis kirjeldatud viisil. Vt jaotist *Filtri vahetamine lk 8*.

Isikukaitsevahendid



HOIATUS: Enne seadme kasutamist lugege läbi järgnevad hoiatused.

- Filtri ja kottide vahetamisel võib levida tervistkahjustav tolm. Kasutaja peab järelikult kandma kaitseprille, kaitsekindaid ja respiraatorit, mis vastab kaitseklassile protection class FFP3.

Ohutusjuhised hooldamisel



HOIATUS: Enne seadme kasutamist lugege läbi järgnevad hoiatused.

- Kõiki remonditöid tuleb lasta teha vastava kvalifikatsiooniga isikul. Kasutage ainult masina tootja tarnitavaid või võrdväärseid varuosi.
- Toote tötstmisel veenduge, et jäätmemahuti on tühi ja keegi ei seisa toote all.

Kokkupanek

Sissejuhatus



ETTEVAATUST: Kasutage seadet ainult koos õigete nimiväärtustega pikendusjuhtmega.



ETTEVAATUST: Ärge hoidke vett ega läga imiseadmes. See võib põhjustada halba lõhna ja puuduliikku hügieeni.

Üldine

Veenduge, et järgmised lisatarvikud on komplektis.

- Voolik koos otsakinnitustega
- Terastoru
- Põrandaotsak
- Pragude puhastamise tööriist
- 1 kott läga kogumiseks

Kui mõni osadest puudub, pöörduge oma kohaliku hooldustöökoja poole.

Kõrvaldage pakend ja kasutatud tooteosad kasutuselt vastavalt nõuetele. Tutvuge kohalike jäätmekäitluseeskirjadega. Võtke sobivad osad ringlusse.

Töö

Sissejuhatus



HOIATUS: Enne seadme kasutamist lugege hoolikalt läbi ohutust puudutav jaotis ja kasutusjuhised ning veenduge, et oleksite neis sisalduvat teavet mõistnud.

Enne kasutamist



HOIATUS: Ühendage toitepistik õige pingega elektripistikupessa, vt andmesilti.

Maandamisjuhised



HOIATUS: Toode tuleb maandada. Kui tolmuimejal peaks tekkima tööhäire või rike, tagab maandus elektrivoolule kõige väiksema takistusega tee, mis vähendab elektrilöögi ohtu. Toode on varustatud juhtmega, millel on maandusjuhe ja maanduspistik. Pistik tuleb ühendada sobivasse pistikupessa, mis on nõuetekohaselt paigaldatud ja maandatud vastavalt kõigile kohalikele seadustele ja määrustele.

Õige tühjendusvooliku ühendamine

Adapter sobib enamikule 25 mm (1 tolli) voolikutele.

- Kasutage kinnitatud adapterit.
- Kinnitage adapter vooliku otsa.
- Kinnitage adapter väljundavasse.

Imivooliku kinnitamine

Seadmel on voolikuisestusava, mis on varustatud voolikulukuga. Voolikulukk aitab tagada, et imivooliku adapter püsib oma kohal.

1. Tõstke voolikulukk üles ja kinnitage imivooliku adapter.
2. Langetage voolikulukk adapteri süvendisse.

Otsaku kinnitamine käsitorule

Põrandaotsakul on reguleeritavad rattad. Parima imitoime saavutamiseks reguleerige rattaid. Reguleerige rattaid nupuga, mis asub otsaku tagaküljel. Rattad ja otsaku kummiribad on vahetatavad. Hoidke otsakut heas töökorras.

Mudeli W 70 käivitamine ja seiskamine

- Toote käivitamiseks vajutage nuppu (1).
- Toote seiskamiseks vajutage nuppu (0).

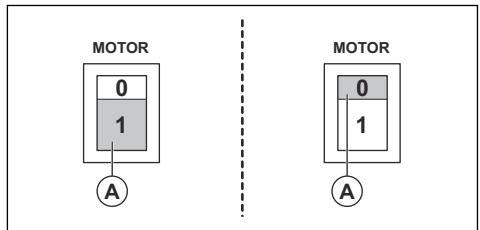

Mudelite W 70 P ja W 250 P käivitamine ja seiskamine

Mootori lüliti on nupp A ja pumba lüliti on nupp B, nagu on näha joonisel.

- Toote käivitamiseks vajutage nuppu (1).
- Toote seiskamiseks vajutage nuppu (0).

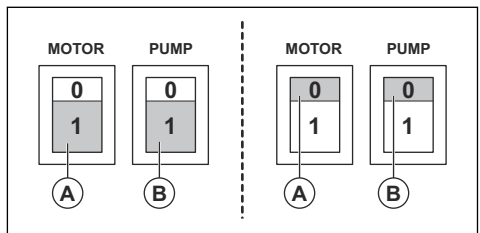

Pärast kasutamist

1. Lülitage imiseade lüliti abil välja.
2. Lahutage toitejuhe. Ärge eemaldage pumbakaablit.
3. Tühjendage imiseade ja puhastage see ning kasutatavad tarvikud. Vt jaotist *Imivooliku kinnitamine lk 6* ja *Toote puhastamine lk 8*.

Koti vahetamine

1. Lahutage toitejuhe ja eemaldage pumbakaabel.
2. Keerake lahti 3 riivi ja eemaldage ülaosa.
3. Tõstke ujuvseadis välja.
4. Eemaldage ja utiliseerige vana kott. Tutvuge kohalike õigusaktidega.

5. Sisestage roostevabast terasest söela uus kott.
6. Keerake väike ava üle sisemise sisselasketoru. Laske lapatsil ulatuda üle mahuti ääre.
7. Tehke toimingud 1–3 vastupidises järjekorras.

Hooldamine

Sissejuhatus



HOIATUS: Enamik seadmetega seotud õnnetusi tekib rikkeotsingu ja hoolduse käigus, kuna töötajad peavad ise tuvastama seadme ohupiirkonna. Õnnetuste vältimiseks olge tähelepanelik ning planeerige töö ja tehke vajalikud ettevalmistused.



HOIATUS: Enne toote hooldamist veenduge, et mootori lüliti ja pumba lüliti on

väljalülitatud asendis. Lahutage toitejuhe ja eemaldage pumba kaabel.



HOIATUS: Kõik elektriosadega seotud kontrollid tuleb lasta teha atesteeritud elektrikul.



HOIATUS: Ärge tehke filtrisse auke. Tolm võib välja tungida.

Hoolduskeem

Hooldusintervallide arvutamisel on aluseks võetud toote igapäevane kasutamine. Intervallid muutuvad, kui toodet igapäevaselt ei kasutata.

Hooldamine	Enne iga kasutamist	Pärast iga kasutamist	Üks kord päevas	Üks kord nädalas	6 kuud või 1000 tundi	12 kuud või 2000 tundi
Enne seadme ühendamist kontrollige, ega juhtseadistel pole kulumist, kahjustusi ega lahiseid ühendusi.	X					
Tühjendage ja puhastage mahuti ja tarvikud.		X				
Kontrollige filtreid. ¹			X			
Kontrollige rattaid. Veenduge, et neil pole kahjustusi või kehvi ühendusi. Juhtratas- te lukud peavad olema töökorras.				X		
Kontrollige P-variantide ühesuunalise klapi tööd.				X		
Kontrollige, ega vooliku- kinnitused pole mehhaaniliselt kulunud. Veenduge, et tihenduspinna- d on töökorras.				X		

¹ Kehtib ainult mudelite W 70 ja W 70 P korral.

Hooldamine	Enne iga kasutamist	Pärast iga kasutamist	Üks kord päevas	Üks kord nädalas	6 kuud või 1000 tundi	12 kuud või 2000 tundi
Filtri vahetamine ²						X
Kontrollige vooliku tihendit ja tihenduspinna.			X			

Toote puhastamine



HOIATUS: Enne toote puhastamist veenduge, et mootori lüliti ja pumba lüliti on väljalülitatud asendites. Lahutage toitejuhe. Ärge eemaldage pumbakaablit

Kahjustuste ja ohtlike jäätmete leviku vältimiseks on oluline toodet puhastada. Puhastage toodet alati enne, kui viite selle tööalalt ära. Kui toodet tuleb kasutada muul otstarbel, on ohtliku materjali leviku vältimiseks äärmiselt tähtis, et toodet puhastatakse.

Pärast läga juhtimist läbi pumba loputage süsteemi rohke puhta veega. Ärge jätke läga pumba ega mahuti põhja. See kahjustab pumba ning läga kõveneb ja ummistab süsteemi. Kui kasutate seadet esmalt kuiva mustuse ja seejärel märja mustuse kogumiseks või vastupidi, veenduge, et puhastate filtrid õigesti ja põhjalikult, et süsteemi mitte ummistada.

Kõik osad, mis on pärast hooldustööd saastunud, tuleb nõuetekohaselt plastkottides kasutuselt kõrvaldada. Tutvuge kohalike õigusaktidega.

- Seadmega puhastamisel tuleb kasutada ettenähtud isikukaitsevahendeid. Vt jaotist *Isikukaitsevahendid lk 5*
- Puhastage välispind niiske lapiga.
- Puhastage filtrid ja lägakogur sobivas kohas.
- Loputage süsteemi puhta veega, et pump põhjalikult puhastada.

Filtri vahetamine



HOIATUS: Teavet filtri vahetamise ajal isikukaitsevahendite kasutamise kohta

leiate jaotisest *Isikukaitsevahendid lk 5*. Filtri vahetamisel võib sellest eralduda tolmu.



HOIATUS: Kui vahetate filtrit, lülitage alati mootor välja ja lahutage kaabel vooluvõrgust.



HOIATUS: Olge ettevaatlik, sest riivid võivad toote kokkupanekul tekitada kasutajale vigastusi.

Filtrite vahetamine

Ainult mudelitel W 70 ja W 70 P on lägavahust osakeste filtreerimiseks lisafiltri.

1. Lahutage toitejuhe. Eemaldage pumba kaabel.
2. Keerake lahti 3 riivi, et eemaldada ülaosa.
3. Tõstke filtrihoidik filtriga alla.
4. Keerake filtrihoidiku mutter lahti ning eemaldage filtri kate ja filter.
5. Kontrollige filtrihoidiku tihendit. Kahjustatud tihend vahetage välja.
6. Paigaldage uus filter.
7. Puhastage kõiki muid osi.

Ujuvseadis

Ujuvseadis kaitseb mootorit vedeliku eest.

- Kontrollige ujuvseadist regulaarselt visuaalselt, et veenduda, et see pole kahjustatud, ja on takistusteta.

Kui ujuvseadis aktiveeritakse, tuleb mootor välja lülitada ja vesi enne mootori sisselülitamist eemaldada.

² Kehtib ainult mudelite W 70 ja W 70 P korral.

Veotsing

Tõrkeotsingu tabel

Probleem	Põhjus	Lahendus
Mootor ei käivitu	Elektritoide puudub	Ühendage kaabel
	Kaabel on defektne	Vahetage kaabel välja
	Lüliti on defektne	Vahetage lüliti välja
Mootor seiskub pärast käivitumist kohe	Vale kaitse	Ühendage õige kaitsmega
	Lühis kaablis/masinas	Kutsuge hooldustehnik
Mootor töötab, kuid tolmuimeja ei ime	Voolik ei ole ühendatud	Ühendage voolik
	Voolik on ummistunud	Puhastage voolik
	Ujuvseadis on aktiveeritud.	Kontrollige ujuvseadise veetaset ja kahjustusi.
Mootor töötab, kuid imijõudlus on väike	Auk voolikus	Vahetage voolik välja
	Filter on ummistunud	Puhastage filter / vahetage filter välja
	Keerake imiseade lahti	Reguleerige
	Voolikus või sisselaskeavas on mustus	Puhastage voolik ja sisselaskeava
	Defektsed tihendid	Vahetage kahjustunud tihendid välja
	Blokeeritud või defektne tagasilöögiklapp	Puhastage tagasilöögiklapp või vahetage see välja.
Mootor puhub tolmu välja	Valesti kokkupandud või kahjustunud filtrisüsteem ³	Reguleerige/vahetage filtrid
Kehv pumba töö	Pump või torud on blokeeritud ⁴	Puhastage pump, väljalaskeklapp ja voolik
Ebanormaalne müra		Kutsuge hooldustehnik

Transportimine, hoieulepanek ja utiliseerimine

Toote transport

- Seade tuleb transportimiseks kindlalt kinnitada.
- Võimaluse korral transportige seadet suletud sõidukis.
- Vältige transportimist äärmuslikes ilmastikutingimustes.
- Kasutage tolmuimeja tõstmiseks rampi või vintse, et tagada selle ohutu teisaldamine. Kui te ei tea, kuidas tõsta raskeid seadmeid, paluge selleks abi.
- Rakendage kindlalt rataste lukustus.
- Vedamiseks kinnitage masina osad alati kindlalt, et vältida vedamise käigus võimalikke kahjustusi ja õnnetusi.

³ Kehtib ainult mudelite W 70 ja W 70 P korral.

⁴ Kehtib ainult mudelite W 70 P ja W 250 P korral.

- Toodet on soovitatav võimaluse korral transportida püstiasendis.
- Toode on soovitatav enne transportimist tühjendada.

Toote hoiustamine

- Toodet tuleb hoida sisetingimustes ja ilmastikumõjude eest kaitstuna.
- Ärge laske tootel kokku puutuda vihma ega niiskusega.
- Kinnitage lukustatavad rattad turvaliselt. Kehtib ainult mudelite W 70 ja W 70 P korral.
- Lahutage seade toiteallikast.
- Hoiustage toodet ja lisaseadmeid kuivas ruumis, kus pole jäidet ega liigset kuumust.
- Seadet tuleb hoida lukustatud ruumis, kus lapsed ja kõrvalised isikud sellele ligi ei pääse.

Toote kasutuselt kõrvaldamine

- Järgige kohalikke jäätmekäitluseeskirju ja kehtivaid seadusi.
- Kui seadet enam ei kasutata, toimetage see edasimüüjale või kõrvaldage see taaskasutuskeskuses.

Tehnilised andmed

Tehnilised andmed

Andmed	W 70 P 230 V	W 250 P 230 V
Pinge (1 faasi), V	220–230	220–230
Sagedus	50–60	50
Mootori võimsus, kW (hj)	1,85 (2,5)	1,55 (2,1)
Voolutugevus (max), A	8	5
Õhuvool, m ³ /h (CFM)	200 (118)	160 (95)
Vaakum, kPa (psi)	22 (86)	22 (86)
Vee tõstekõrgus, m (tolli)	2,3 (90)	2,3 (90)
Peavooliku läbimõõt, mm (tolli)	38 (1,5)	38 (1,5)
Peavooliku pikkus, m (jalga)	3 (10)	3 (10)
Sisselaskeava läbimõõt, mm (tolli)	38 (1,5)	38 (1,5)
Filter (jah / ei)	Jah	Ei
filtriala, m ² (jalga ²)	0,6 (6,5)	–
Tolmukogumissüsteem (tüüp), l (gal)	Roostevabast terasest mahuti, 70 (18,5)	Ühekordselt kasutatav kott või roostevabast terasest mahuti, 29 (7,66)
Tühjenduspump (jah/ei)	Jah	Jah
Pumba võimsus (max), kW (hj)	0,65 (0,87)	0,35 (0,47)
Pumba voolutugevus (max) A	3,0	1,6
Pumba vee tõstekõrgus, m (jalga)	9 (30)	6 (20)
Pumba äravoolutoru, l/min (gal/min)	216 (57)	150 (39)
Mõõtmed (P×L×K), mm (tolli)	600×570×1250 (23,6×22,4×49,2)	530×520×910 (20,9×20,5×35,8)
Kaal, kg (naela)	44 (97)	27 (59)
Müravõimsustase L _{WA} mõõdetud, dB(A) ⁵	86	85
Helirõhutase L _{PA} kasutaja kõrva juures, dB(A) ⁶	76	74
Vibratsioonitase a _h , m/s ²⁷	≤2,5	

⁵ Müraremissioon ümbritsevasse keskkonda, mõõdetud helivõimsuse tasemena (LWA) vastavalt standardile EN 60335-2-69. Määramatus Kwa 2dB.

⁶ Helirõhutase vastavalt standardile EN 60335-2-69. Määramatus KPA 2dB.

⁷ Vibratsioonitase vastavalt standardile EN 60335-2-69. Vibratsioonitaseme kohta esitatud andmete tüüpiline statistiline dispersioon (standardhälve) on 1 m/s².

Vastavusdeklaratsioon

EÜ vastavusdeklaratsioon

Meie, Husqvarna AB, SE-561 82 Husqvarna, Sweden,
Tel +46 3614 6500 deklareerime omavastutusel, et
toode:

Kirjeldus	Wet Industrial Vacuum Cleaner
Kaubamärk	Pullman Ermator
Tüüp/mudel	W 70 P, W 250 P
Identifitseerimine	Seerianumbrid alates 2022. aastast ja hilisemad

vastab täielikult järgmistele EÜ direktiividele ja
eeskirjadele:

Direktiiv/eeskiri	Kirjeldus
2006/42/EC	„masinadirektiiv“
2014/30/EU	„elektromagnetilise ühilduvuse direktiiv“
2011/65/EU	„ohtlike ainete piiramise direktiiv“

ja et kohalduvad järgmised standardid ja/või tehnilised
spetsifikatsioonid:

EN ISO 12100:2010

EN 60335-2-69:2016

EN 55014-1:2017

EN 55014-2:2015

EN 61000-3-2:2014

EN 61000-3-3:2013

EN IEC 63000:2018

Partille, 2022-11-28



Martin Huber

Uurimis- ja arendusdirektor, betoonpinnad ja -põrandad

Husqvarna AB ehitusseadmete osakond

Tehnilise dokumentatsiooni eest vastutaja



TURINYS

Įvadas.....	13	Gedimai ir jų šalinimas.....	19
Sauga.....	15	Transportavimas, saugojimas ir utilizavimas.....	20
Surinkimas.....	16	Techniniai duomenys.....	21
Naudojimas.....	17	Atitikties deklaracija.....	22
Techninė priežiūra.....	18		

Įvadas

Gaminio aprašas

Pullman Ermator Wet Industrial Vacuum Cleaner yra slurry collector. Skystis dideliu greičiu įsiurbimo žarnele įsiurbiamas per įleidimo vožtuvą. Skystis surenkamas talpykloje. Skirtingi siurbkliai suteikia galimybę pašalinti skystį per šalinimo siurbį.

Variantuose be šalinimo siurblio, skystį galima išleisti per šalinimo vožtuvą.

Variklį nuo skysčio apsaugo plūdinis įtaisas.

W 70 ir W 70 P turi papildomą filtrą dumblo putoms nuo dalelių atskirti.

Kad apsaugotumėte gaminį ir jis ilgiau tarnautų, rekomenduojama naudoti maišelius stambiausiomis dalelėmis surinkti ir filtruoti.

Naudojimas

Gaminys skirtas buitiniam ir komerciniam naudojimui, nesprogiems ir nedegiems skysčiams rinkti bei filtruoti.

W 70 ir W 70 P gali būti laikinai naudojami sausoms medžiagoms siurbti. Tokiu atveju būtina naudoti maišelius ir pakeisti filtrą įHepa filter, kuris parduodamas atskirai.

Gaminio W 70 P apžvalga

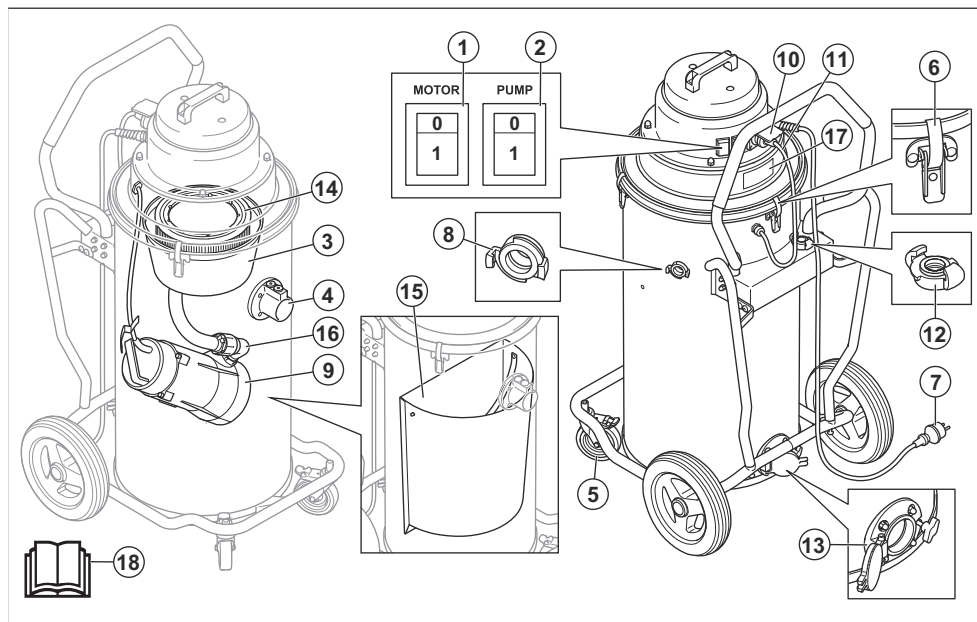

1. Variklio įjungimo / išjungimo jungiklis
2. Variklio įjungimo / išjungimo jungiklis
3. Plūdinis įtaisas
4. Įleidimo vožtuvas

5. Rakinami priekiniai ratukai
6. Fiksatorius
7. Maitinimo laidas
8. Išėjimas

9. Siurblys
10. Siurblio laido lizdas
11. Siurblio laidas
12. Adapteris šalinimo žarnai
13. Šalinimo vožtuvas

14. Filtras
15. Nerūdijančiojo plieno tinklelis
16. Atbulinis vožtuvas
17. Plokštelė su nurodytu tipu
18. Naudotojo vadovas

Gaminio W 250 P apžvalga

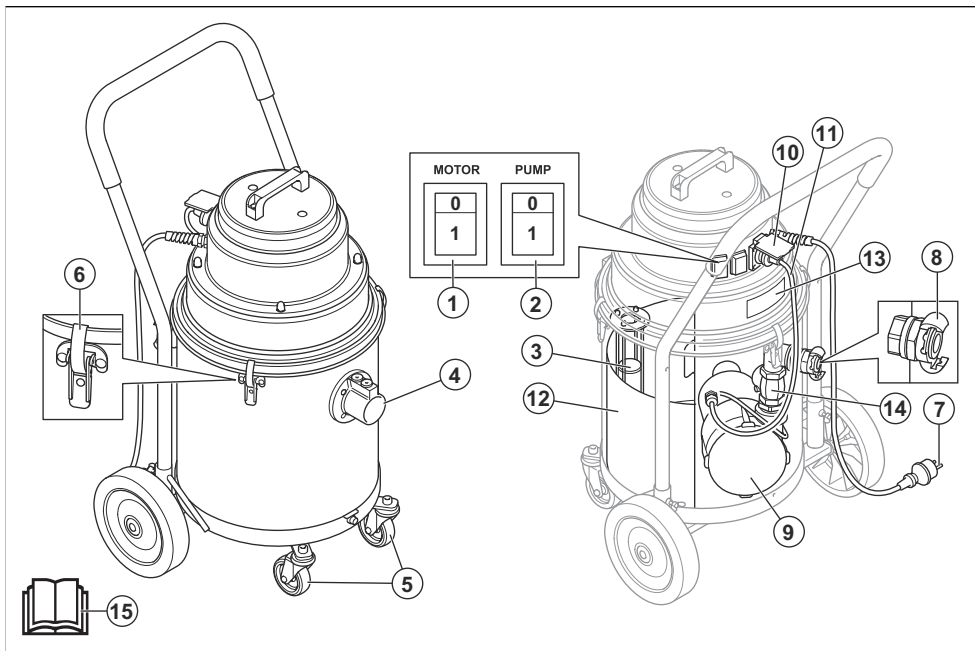

1. Variklio įjungimo / išjungimo jungiklis
2. Variklio įjungimo / išjungimo jungiklis
3. Palaikomoji įkrova
4. Išleidimo vožtuvas
5. Priekiniai ratukai
6. Fiksatorius
7. Maitinimo kabelis
8. Išėjimas
9. Siurblys
10. Siurblio laido lizdas
11. Siurblio laidas
12. Nerūdijančiojo plieno tinklelis
13. Plokštelė su nurodytu tipu
14. Atbulinis vožtuvas
15. Naudotojo vadovas



Visada naudokite patvirtintą apsauginę kvėpavimo kaukę.



Visada naudokite patvirtintas apsaugines ausines.



Visada naudokite patvirtintus apsauginius akinius.

Atsakomybė už gaminį

Kaip nurodyta atsakomybės už gaminį įstatymuose, mes nesame atsakingi už mūsų gaminio sukeltą žalą, jei:

- gaminys netinkamai suremontuotas;
- gaminys suremontuotas naudojant kito gamintojo arba gamintojo nepatvirtintas dalis;

Simboliai ant gaminio



Prieš naudodami gaminį atidžiai perskaitykite operatoriaus vadovą ir įsitikinkite, ar viską gerai supratote.

- gaminys turi kito gamintojo arba gamintojo nepatvirtintą priedą;

- gaminys suremontuotas ne patvirtintame techninės priežiūros centre arba jį suremontavo ne patvirtintas atstovas.

Sauga

Saugos ženklų reikšmės

[spėjimai, perspėjimai ir pastabos yra skirtos atkreipti dėmesį į ypač svarbias vadovo dalis.



PERSPĖJIMAS: Naudojamas, kai naudotojui ar šalia esantiems asmenims kyla mirtino arba sunkaus sužeidimo pavojus arba, jei nesilaikoma vadove pateiktų nurodymų.



PASTABA: Naudojamas, kai kyla pavojus sugadinti gaminį, kitas medžiagas arba padaryti žalą aplinkai, jei nesilaikoma vadove pateiktų nurodymų.

Pasižymėkite: Naudojamas papildomai informacijai apie konkrečią situaciją pateikti.

Bendrieji saugos nurodymai



PERSPĖJIMAS: Prieš naudodami gaminį, perskaitykite įspėjimus.

- Atidžiai perskaitykite naudojimo instrukciją ir supraskite instrukcijas prieš naudodami gaminį. Saugokite visus įspėjimus ir instrukcijas, nes jų gali prireikti vėliau.
- Įsitinkite, kad perskaitėte ir supratote pagrindinio gaminio instrukcijas, kad žinotumėte, kokias asmens apsaugos priemones dėvėti, kokią saugos įrangą naudoti ir kaip saugiai dirbti.
- Visada elkitės atsargiai ir vadovaukitės sveiku protu. Jei tam tikroje situacijoje pasijutote nesaugiai, įrenginį išjunkite ir kreipkitės pagalbos į specialistą. Kreipkitės į prekybos atstovą, techninės priežiūros atstovą arba patyrusį naudotoją. Nesistenkite atlikti darbo, jei manote, kad nesate pakankamai kvalifikuotas!
- Atminkite, kad Jūs, operatorius, atsakote už tai, kad nekiltų pavojus žmonėms ir jų nuosavybei.
- Gaminys turi būti švarus. Ženklai ir lipdukai turi būti puikiai įskaitomi.
- Šis gaminys neskirtas naudoti asmenims (įskaitant vaikus) su sumažėjusiais fiziniiais, jutimaisiais ar protiniais gabumais arba neturintiems reikiamos patirties ir žinių.
- Niekada nenaudokite techniškai netvarkingo gaminio. Vykdykite šiame vadove nurodytas tikrinimo, techninės priežiūros ir remonto procedūras. Kai kuriuos techninės priežiūros darbus gali atlikti tik apmokyti ir kvalifikuoti specialistai. Žr. *Techninė priežiūra psl. 18.*

Elektrinės saugos instrukcijos:



PERSPĖJIMAS: Prieš naudodami gaminį, perskaitykite toliau esančius įspėjimus.

- Gaminys su įrengtomis apsaugomis nuo šilumos, skirtomis apsaugoti variklį nuo perkaitimo. Norėdami suaktyvinti apsaugą nuo šilumos, išjunkite įrenginį, ištraukite maitinimo laidą ir patikrinkite, ar dulkių maišas nepilnas, neužsikimšusi siurblio žarna ir neužblokuotas filtras. Apsaugos nuo šilumos perkrovimas gali užtrukti iki 45 min.
- Prieš naudodami gaminį įsitinkite, kad srovė ir įtampa atitinka įrenginio nominalių parametrų plokšteleje nurodytą įtampą, įskaitant ilgintuvo laidus.
- Prijunkite tik prie tinkamai įžeminto lizdo. Žr. *Kaip įžeminti įrenginį psl. 17.*
- Netinkamai sujungus įrangos įžeminimo laidininką gali kilti elektros smūgio pavojus. Paprašykite kvalifikuoto elektriko arba techninės priežiūros specialisto pagalbos, jei abejojate, kad lizdas tinkamai įžemintas. Nemodifikuokite kištuko, jeigu jis netelpa į elektros lizdą, o kreipkitės į kvalifikuotą elektriką, kad įrengtų tinkamą elektros lizdą.
- Jei naudojate pailginimo laidą, įsitinkite, kad įrenginiui naudojamas tinkamų parametrų laidas.
- Suspaudus pažeistus arba įtrūkusius laidus gali būti pavojinga naudoti. Juos reikia nedelsiant pakeisti.
- Nenaudokite, jei pažeistas laidas arba kištukas. Jei įrenginys neveikia kaip numatyta, buvo numestas, pažeistas, paliktas lauke arba įmestas į vandenį. Taisyti įrenginį patikėkite tik kvalifikuotam specialistui.
- Reguliariai tikrinkite laidą ir kištuką, ar jis nepažeistas. Nenaudokite, jei pažeistas laidas arba kištukas.
- Netraukite ir neneškite už laido, nenaudokite laido kaip rankenos, nesuspauskite laido durimis ir netraukite laido per aštrias briaunas arba kampus. Pasirūpinkite, kad įranga nepervažiuotų per laidą. Saugokite laidą nuo įkaitusių paviršių.
- Atjungdami netraukite už laido. Atjunkite suėmę už kištuko.
- Nepalikite įrenginio į lizdą įkištu kištuku. Kai nenaudojate ir prieš valydami įrenginį arba atlikdami jo priežiūrą, ištraukite laidą iš lizdo.

Surinkimo saugos instrukcijos



PERSPĖJIMAS: Prieš surinkdami gaminį, perskaitykite toliau esančius išspėjimus.

- Nekeiskite gaminio dalių, neturinčių gamintojo patvirtinimo.
- Dėl neleistinų konstrukcinių pakeitimų ir (ar) priedų naudojimo įrenginys gali sunkiai ar net mirtinai sužaloti naudotoją ar kitus asmenis.
- Naudokite tik taip, kaip aprašyta šiame vadove. Naudokite tik gamintojo rekomenduojamus priedus.
- Visada naudokite originalias atsargines dalis.
- Įsitinkinkite, kad montavimo vieta tvirta, kad dulkių trauktuvus neapvirštų. Sužeidimų ir medžiagų sugadinimo pavojus.
- Atsargiai, surinkdamas gaminį naudotojas gali susižeisti fiksatoriais.

Naudojimo saugos instrukcijos



PERSPĖJIMAS: Prieš naudodami gaminį, perskaitykite toliau esančius išspėjimus.

- Gaminio negalima naudoti aplinkoje, kurioje gali būti sprogių dujų.
- Nerinkite įrenginiu degių arba sprogių skysčių, pvz., benzino, ir nenaudokite įrenginio ten, kur gali būti tokių skysčių.
- Nedėkite jokių daiktų į angas. Nenaudokite užkimštomis angomis. Saugokite, kad neužsikimtų dulkmėmis, plaukais ir bet kuo, kas gali sumažinti oro srautą.
- Įrenginiui veikiant nenukreipkite įsiurbimo žarnelės į korpuso dalis. Jei įsiurbimo žarnelė neprijungta, neglauskite kūno dalių prie siurbimo įleidimo angos.
- Laikykite plaukus, palaidus drabužius, pirštus ir visas kūno dalis atokiau nuo angų ir judančių dalių.
- Nenaudokite sausiesiems darbams be dulkių maišo ir (arba) filtrų.

- Neleiskite naudoti įrenginio kaip žaislo. Prižiūrėkite įrenginį naudojančius vaikus ir būkite atsargūs naudodami įrenginį, kai šalia yra vaikų.
- Operatoriai turi būti tinkamai instrukuoti, kaip naudoti gaminį.
- Prieš atjungdami išjunkite visus valdikius.
- Kad sumažintumėte elektros smūgio pavojų, prieš siurbdami skysčius visada sumontuokite plūdinį įtaisą.
- Būkite ypač atsargūs valydami laiptus.
- Prižiūrėkite, kad naudojant gaminį arti nebūtų vaikų ir leidimo neturinčių asmenų.
- Kad sumažintumėte elektros smūgio riziką, saugokite nuo lietaus. Laikykite patalpoje.
- Surinkimo sistemą ir (arba) filtrus keiskite, kaip aprašyta šiame vadove. žr. *Filtro keitimas psl. 19.*

Asmeninės apsauginės priemonės



PERSPĖJIMAS: Prieš naudodami gaminį, perskaitykite toliau esančius išspėjimus.

- Keičiant filtrą ir maišus gali būti paskleistos sveikatai kenksmingos dulkės. Naudotojas turi mėvėti atitinkamas protection class FFP3 apsaugines pirštines ir būti užsidėjęs apsauginius akinius bei respiratorių.

Priežiūros saugos instrukcijos



PERSPĖJIMAS: Prieš naudodami gaminį, perskaitykite toliau esančius išspėjimus.

- Visus taisymus turi atlikti kvalifikuotas techninės priežiūros specialistas. Naudokite tik gamintojo teikiamas arba atitinkamas keičiamas dalis
- Kai gaminys keliamas, įsitinkinkite, kad atliekų talpykla yra tuščia ir po gaminiu niekad nestovi.

Surinkimas

Įvadas



PASTABA: Naudokite ilginamąjį kabelį, kurio nominalioji vertė tinka šiam gaminiui.



PASTABA: Nelaikykite vandens arba drėgno purvo siurbimo įrenginyje. Dėl to gali atsirasti blogas kvapas, be to, tai neigiamai veikia.

Bendroji informacija

Patikrinkite, ar yra šie priedai:

- žarna su antgaliais;
- plieninis vamzdelis;
- antgalis grindims;
- Plyšiams skirtas įrankis
- 1 maišelis dumbliui

Jei trūksta bent vienos dalies, kreipkitės į vietinį techninės priežiūros atstovą.

Pakuotę ir panaudotus gaminio komponentus būtina išnaudojant laikytis tinkamų procedūrų. Atsižvelkite į vietinius utilizavimo reikalavimus. Atliekas perdirbkite.

Naudojimas

Įvadas



PERSPĖJIMAS: Prieš naudodami gaminį perskaitykite skyrių apie saugą ir naudojimo instrukcijas.

Prieš pradėdami darbą



PERSPĖJIMAS: Įjunkite maitinimo kištuką į tinkamos įtampos elektros lizdą, žr. parametrų plokštelę su nurodytu tipu.

Kaip įžeminti įrenginį



PERSPĖJIMAS: Gaminys turi būti įžemintas. Jam sutrikus arba sugedus įžeminimas suteikia elektros srovei mažiausio pasipriešinimo kelią, kad sumažintų elektros smūgio pavojų. Gaminys turi įtaisyti kabelių su įrenginio įžeminimo laidininku ir įžeminimo kištuku. Kištuką reikia įkišti į atitinkamą tinkamai sumontuotą ir įžemintą pagal visus vietinius kodus ir potvarkius lizdą.

Tinkamas šalinimo žarnos prijungimas

Adapteris tinka daugeliui 25 mm / 1 col. skersmens žarnos.

- Naudokite pridedamą adapterį.
- Pritvirtinkite adapterį prie žarnos galo.
- Prijunkite adapterį prie išėjimo.

Įsiurbimo žarnelės tvirtinimas

Ant gaminio yra žarnos įleidimo anga su žarnos užraktu. Žarnos užraktas užfiksuoja įsiurbimo žarnelės adapterį.

1. Pakelkite žarnos užraktą ir pritvirtinkite įsiurbimo žarnelės adapterį.
2. Nuleiskite žarnelės užraktą į adapterio angą.

Rankinio vamzdžio antgalio tvirtinimas

Grindų antgalis turi reguliuojamus ratukus. Pareguliuokite ratukus, kad būtų siurbiamas maksimali našumas. Reguluokite ratukus naudodami rankenėlę galinėje antgalio dalyje. Ratukus ir gumines antgalio juosteles galima pakeisti. Palaikykite gerą antgalio būklę.

W 70 paleidimas ir stabdymas

- Paspauskite mygtuką (1), kad paleistumėte gaminį.
- Paspauskite mygtuką (0), kad sustabdytumėte gaminį.

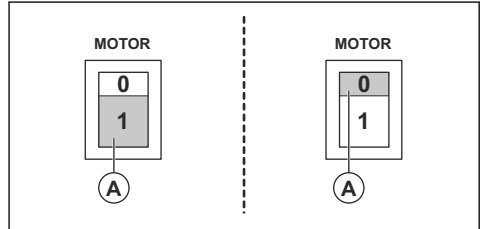

W 70 P ir W 250 P paleidimas ir stabdymas

Paveikslėlyje variklio jungiklis yra mygtukas A, o siurblio jungiklis yra mygtukas B.

- Paspauskite mygtuką (1), kad paleistumėte gaminį.
- Paspauskite mygtuką (0), kad sustabdytumėte gaminį.

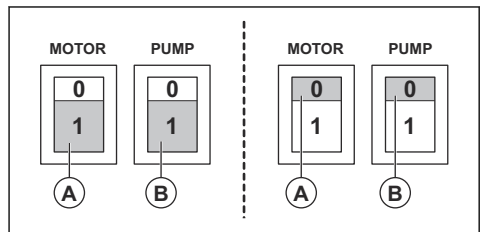

Po naudojimo

1. Išjunkite siurbimo aparato jungiklį.
2. Atjunkite maitinimo laidą. Neištraukite siurblio laido.
3. Ištuštinkite ir išvalykite siurbimo aparatą ir naudojamus priedus. Žr. *Įsiurbimo žarnelės tvirtinimas psl. 17* ir *Gaminio valymas psl. 19*.

Maišelio keitimas

1. Atjunkite maitinimo laidą ir ištraukite siurblio laidą.
2. Atlaisvinkite 3 fikساتorius ir nuimkite viršutinę dalį.
3. Ištraukite plūdinį įtaisą.
4. Ištraukite ir utilizuokite seną maišelį. Atsižvelkite į vietos reikalavimus.
5. Įdėkite naują maišelį į nerūdijančiojo plieno tinklę.

6. Įstatykite į siaurą angą virš vidinio jėgimo vamzdžio.
Palikite iškyšą kabėti ant talpyklos krašto.

7. Atlikite 1–3 veiksmus atvirkštine tvarka.

Techninė priežiūra

Įvadas



PERSPĖJIMAS: Dauguma nelaimių su įrenginiais įvyksta taisant gedimus, atliekant techninę priežiūrą, nes personalui tenka atsidurti įrenginio pavojaus zonoje. Pasisaugokite nuo nelaimių išlikdami budrūs ir planuodami paruošiamuosius darbus.



PERSPĖJIMAS: Prieš atlikdami gaminio priežiūros darbus, įsitinkite, kad variklio ir siurblio jungikliai yra išjungti.

Atjunkite maitinimo laidą ir ištraukite siurblio laidą.



PERSPĖJIMAS: Elektrinius komponentus turėtų tikrinti tik licencijuotas elektrikas.



PERSPĖJIMAS: Nepradurkite filtro. Dulkių pasklidimo pavojus.

Priežiūros grafikas

Techninės priežiūros intervalai apskaičiuojami pagal kasdienį gaminio naudojimą. Intervalai keičiasi, jei gaminys naudojamas kasdien.

Techninės priežiūros darbas	Kaskart prieš naudodami	Kiekvieną kartą panaudoję	Kasdien	Savaitinė	Kas 6 mėnesius arba 1000 val.	Kas 12 mėnesių arba 2000 val.
Prieš prijungdami įrenginį, apžiūrėkite, ar nėra nusidėvėjimo, pažeidimų, atsipalaidavusių valdiklių jungčių.	X					
Ištuštinkite ir išvalykite talpyklą ir priedus.		X				
Patikrinkite filtrus. ⁸			X			
Patikrinkite ratukus. Apžiūrėkite ar nėra pažeidimų ir sugedusių jungčių. Priekinių ratukų fikساتoriai privalo veikti.				X		
Patikrinkite P variantų vienkrypčio vožtuvo veikimą.				X		
Patikrinkite, ar žarnų priedai mechaniškai nenusidėvėję. Patikrinkite sandarumą.				X		
Filtro keitimas ⁹						X
Patikrinkite žarnos tarpiklį ir sandariklį.			X			

⁸ Taikoma tik W 70 ir W 70 P.

⁹ Taikoma tik W 70 ir W 70 P.

Gaminio valymas



PERSPĒJIMAS: Prieš valydami gaminį įsitinkinkite, kad variklio ir siurblio jungikliai yra išjungti. Atjunkite maitinimo laidą. Neištraukite siurblio laido

Svarbu valyti gaminį, kad apsaugotumėte jį nuo pažeidimo ir pavojingų atliekų cirkuliuavimo. Visada išvalykite gaminį, prieš perkeldami jį iš darbo vietos. Jei gaminys turi būti naudojamas kitais tikslais, ypač svarbu nuvalyti įrenginį, kad išvengtumėte pavojingų medžiagų.

Jei siurbliui tenka siurbti dumblą, po darbo praskalaukite sistemą gausiu švaraus vandens kiekiu. Nepalikite dumblo siurblyje arba talpyklos dugne. Taip galima sugadinti siurbį ir dumblas sukietės bei užkimš sistemą. Naudodami gaminį sausoms, po paskui iškart drėgnoms medžiagoms arba atvirkščiai, įsitinkinkite, kad filtrai tinkamai ir kruopščiai išvalyti, kad sistemoje nesikaupytų ir jos neužkimštų nešvarumai.

Atlikus priežiūros darbus visos dalys yra užterštos, todėl jas būtina tinkamai utilizuoti plastikiniuose maišeliuose. Atsižvelkite į vietos reikalavimus.

- Valydami gaminį naudokite tinkamas asmenines apsaugos priemones. Žr. *Asmeninės apsauginės priemonės psl. 16*
- Išorinį paviršių valykite drėgna šluoste.
- Filtrus ir dumblo rinktuvą valykite tinkamoje vietoje.
- Praskalaukite sistemą švariu vandeniu, kad gerai išvalytumėte siurbį.

Filtro keitimas



PERSPĒJIMAS: Keisdami filtrą naudokite asmenines apsaugines priemones, žr. *Asmeninės apsauginės*

priemonės psl. 16. Keičiant filtrą gali pasklisti dulkių.



PERSPĒJIMAS: Keisdami filtrą visada perjunkite variklio jungiklį į padėtį OFF ir atjunkite laidą nuo elektros lizdo.



PERSPĒJIMAS: Atsargiai, surinkdamas gaminį naudotojas gali susižeisti fiksatoriais.

Filtrų keitimas

Tik W 70 ir W 70 P turi papildomą filtrą dumblo putoms nuo dalelių atskirti.

1. Atjunkite maitinimo laidą. Ištraukite siurblio laidą.
2. Atlaisvinkite 3 fiksatorius, kad nuimtumėte viršutinę dalį.
3. Iškelkite filtro laikiklį su filtru.
4. Atsukite filtro laikiklio veržlę ir išimkite filtro dangtelį bei patį filtrą.
5. Patikrinkite filtro laikiklio tarpiklį. Sugadintą tarpiklį pakeiskite.
6. Sumontuokite naują filtrą.
7. Išvalykite kitas dalis.

Plūdinis įtaisas

Variklį nuo skysčio apsaugo plūdinis įtaisas.

- Reguliariai apžiūrėkite pūdinį įtaisą, kad įsitikintumėte, jog jis nepažeistas ir jam niekas nekludo.

Kai plūdinis įtaisas įjungiamas, variklis turi būti išjungtas ir vanduo turi būti pašalintas prieš vėl įjungiant variklį.

Gedimai ir jų šalinimas

Trikčių šalinimo schema

Problema	Priežastis	Sprendimas
Neįsijungia variklis	Nėra maitinimo.	Gaminio prijungimas
	Pažeistas laidas	Pakeiskite laidą
	Sugedęs jungiklis	Pakeiskite jungiklį
Variklis sustabdomas nedelsiant po paleidimo	Netinkamas saugiklis	Prijunkite tinkamą saugiklį
	Trumpasis jungimas kabelyje / įrenginyje	Užsakykite techninę priežiūrą

Problema	Priežastis	Sprendimas
Variklis veikia, bet įrenginys nesirbia	Neprijungta žarna	Prijunkite žarną
	Žarna užblokuota	Išvalykite žarną
	Įjungtas plūdinis įtaisas.	Patikrinkite vandens lygį ir plūdinio įtaiso būklę.
Variklis veikia, bet įrenginys siurbia silpnai	Kiaura žarna	Pakeiskite žarną
	Užsikimšęs filtras	Išvalykite / pakeiskite filtrą
	Atlaisvinkite siurbimo įrenginį	Koreguoti
	Nešvarumai žarnoje arba įleidimo angoje	Išvalykite žarną ir įleidimo angą
	Sugadinti tarpikliai	Pakeiskite paveiktus tarpiklius
	Užkimštas arba sugedęs atbulinis vožtuvas.	Išvalykite arba pakeiskite atbulinį vožtuvą.
Dulkės išpučiamos iš variklio	Netinkamai sumontuota arba pažeista filtro sistema ¹⁰	Sureguliuokite / pakeiskite filterus
Silpnai siurbia	Užsikimšęs siurblys arba vamzdeliai ¹¹	Išvalykite siurbį, patikrinkite vožtuvą ir žarną
Nenormalus triukšmas		Užsakykite techninę priežiūrą

Transportavimas, saugojimas ir utilizavimas

Gaminio transportavimas

- Transportuojant įrenginį reikia tvirtai pritvirtinti.
- Jei įmanoma, visada transportuokite uždaroje transporto priemonėje.
- Netransportuokite prastomis oro sąlygomis.
- Dulkių trauktuvą kelkite naudodami rampas arba keltuvus, kad jį judinti būtų saugu. Jei abejojate, ar pajėgsite pakelti sunkią įrangą, pasikvieskite pagalbos.
- Ratukus saugiai užfiksukite.
- Norėdami išvengti įrangos pažeidimų ir nelaimingų atsitikimų, gabendami įrangą pritvirtinkite.
- Jei įmanoma, gaminį rekomenduojama transportuoti stačia.
- Prieš transportuojant gaminį, rekomenduojama jį ištuštinti.

Gaminio saugojimas

- Gaminį būtina laikyti viduje ir apsaugoti nuo nepalankių oro sąlygų.
- Saugokite gaminį nuo lietaus ir drėgmės.
- Saugiai užfiksukite ratukus. Taikoma tik W 70 ir W 70 P.

- Atjunkite įrenginį nuo maitinimo šaltinio.
- Laikykite gaminį ir įrangą sausoje neužšalancioje ir pernelyg neįkaistančioje vietoje.
- Visą įrangą laikykite rakinamoje patalpoje, kur jos nepasieks vaikai ir pašaliniai asmenys.

Gaminio utilizavimas

- Laikykites vietinių atliekų tvarkymo reikalavimų ir galiojančių teisės aktų.
- Kai gaminys nebenaudojamas, nusiųskite jį pardavėjui arba atiduokite į perdirbimo vietą.

¹⁰ Taikoma tik W 70 ir W 70 P.

¹¹ Taikoma tik W 70 P ir W 250 P.

Techniniai duomenys

Techniniai duomenys

Duomenys	W 70 P 230 V	W 250 P 230 V
Įtampa (1 fazė), V	220-230	220-230
Dažnis	50–60	50
Variklio galia, kW (AG)	1,85 (2,5)	1,55 (2,1)
Srovė (maks.), A	8	5
Oro srautas, m ³ /val. (kub. pėdos / min)	200 (118)	160 (95)
Vakuumas, kPa (psi)	22 (86)	22 (86)
Vandens pakėlimas, m (col.)	2,3 (90)	2,3 (90)
Pagrindinės žarnos skersmuo, mm (col.)	38 (1,5)	38 (1,5)
Pagrindinės žarnos ilgis, m (pėd.)	3 (10)	3 (10)
Įėjimo skersmuo, mm (col.)	38 (1,5)	38 (1,5)
Filtrai (taip / ne)	Taip	Ne
Filtro plotas, m ² (pėd. ²)	0,6 (6,5)	Nėra
Dulkių surinkimo sistema (tipas), l (gal)	Nerūdijančiojo plieno talpykla, 70 (18,5)	Vienkartinis maišelis arba nerūdijančiojo plieno talpykla, 29 (7,66)
Šalinimo siurblys (taip / ne)	Taip	Taip
Siurblio galia (maks.), kW (AG)	0,65 (0,87)	0,35 (0,47)
Siurblio srovė (maks.), A	3,0	1,6
Siurblio vandens pakėlimas, m (pėd.)	9 (30)	6 (20)
Siurblio išleidimas, l/min (gal/min)	216 (57)	150 (39)
Matmenys (I x P x A), mm (col.)	600 x 570 x 1250 (23,6 x 22,4 x 49,2)	530 x 520 x 910 (20,9 x 20,5 x 35,8)
Svoris, kg (svar.)	44 (97)	27 (59)
Garso galios lygis L _{WA} , matuojamas dB (A) ¹²	86	85
Naudotojo ausį veikiantis garso lygis L _{PA} , dB(A) ¹³	76	74
Vibracijos lygis a _h , m/s ² ¹⁴	≤2.5	

¹² Triukšmo emisija į aplinką išmatuota kaip garso stiprumas (LWA) pagal EN 60335-2-69. Paklaida Kwa 2 dB.

¹³ Triukšmo slėgio lygis pagal EN 60335-2-69. Paklaida KPA 2 dB.

¹⁴ Vibracijos lygis atitinka EN 60335-2-69 standarto reikalavimus. Pagal nurodytą vibracijos lygį statistinė sklaida (standartinis nuokrypis) yra įprasta 1 m/sek.².

Atitikties deklaracija

ES atitikties deklaracija

Husqvarna AB, SE-561 82 Husqvarna, Sweden, Tel +46
3614 6500 savo atsakomybe pareiškiamo, kad gaminy:

Aprašymas	Wet Industrial Vacuum Cleaner
Gamintojas	Pullman Ermator
Tipas / modelis	W 70 P, W 250 P
Identifikacijos numeris	Serijos numeriai nuo šios datos: 2022 ir vėlesni

visiškai atitinka šias ES direktyvas ir reglamentus:

Direktyva / reglamentas	Aprašymas
2006/42/EC	„dėl mašinų“
2014/30/EU	„dėl elektromagnetinio suderinamumo“
2011/65/EU	„dėl tam tikrų pavojingų medžiagų naudojimo elektros ir elektroninėje įrangoje apribojimo“

ir kad laikomasi šių standartų ir (arba) techninių
specifikacijų

EN ISO 12100:2010

EN 60335-2-69:2016

EN 55014-1:2017

EN 55014-2:2015

EN 61000-3-2:2014

EN 61000-3-3:2013

EN IEC 63000:2018

Partille, 2022-11-28



Martin Huber

„R&D“ direktorius, Betoniniai paviršiai ir grindys

„Husqvarna AB“ statybos padalinys

atsakingas už techninę dokumentaciją



Saturs

Ievads.....	23	Problēmu novēršana.....	30
Drošība.....	25	Pārvadāšana, glabāšana un utilizēšana.....	30
Montāža.....	26	Tehniskie dati.....	32
Lietošana.....	27	Atbilstības deklarācija.....	33
Apkope.....	28		

Ievads

Izstrādājuma apraksts

Pullman Ermator Wet Industrial Vacuum Cleaner ir slurry collector. Šķidrums lielā ātrumā tiek iesūkti caur ievades vārstu pa sūkšanas šļūteni. Šķidrums tiek savākts tvertnē. Šķidrums tiek izsmelts, izmantojot dažāda veida izsmelšanas sūkņus.

Modeļiem bez izsmelšanas sūkņa, šķidrumu var izsmelt, izmantojot iztukšošanas vārstu.

Pludiņš pasargā motoru no šķidruma iekļūšanas tajā.

Modelim un W 70 P ir papildfiltrs cieto daļiņu atfiltrēšanai no bieziem dubļiem.

Lai aizsargātu izstrādājumu un pagarinātu tā kalpošanas laiku, ieteicams lielāko cieto daļiņu savākšanai un atfiltrēšanai izmantot maisus.

Paredzētā lietošana

Izstrādājums ir paredzēts neeksplozējoša, nedegoša vai neuzliesmojoša šķidruma savākšanai māsaimniecībās vai komerciāliem lietojumiem.

Modeļi W 70 un W 70 P īslaicīgi var izmantot sausu vielu savākšanai. Tādā gadījumā vienmēr ir jāizmanto sausi maisi, un filtrs ir jānomaina ar Hepa filter filtru, ko var iegādāties kā piederumu.

Izstrādājuma pārskats, modelis W 70 P

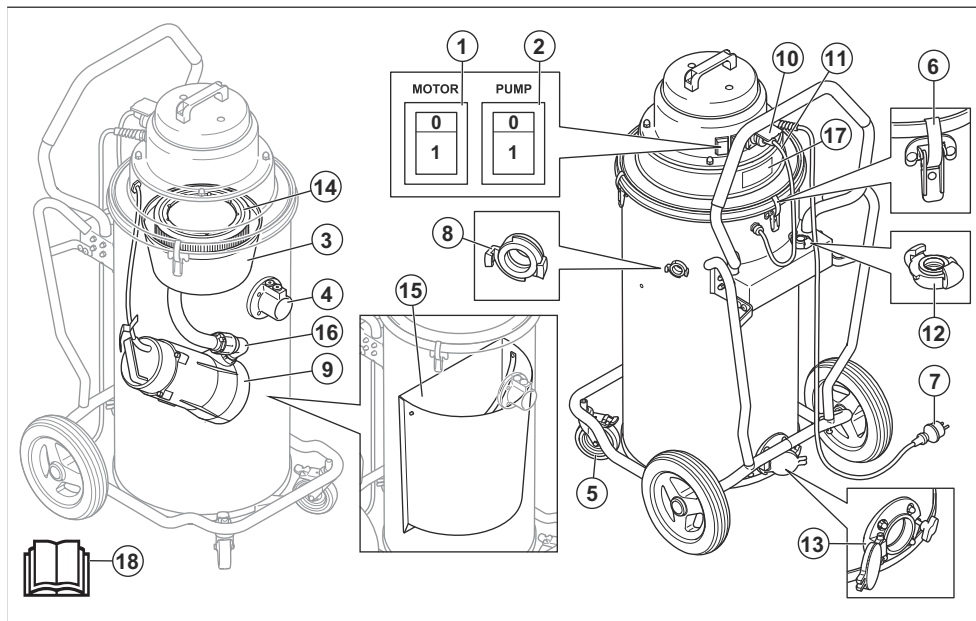

1. Motora IESL./IZSL. slēdzis
2. Sūkņa IESL./IZSL. slēdzis
3. Pludiņš jeb sprieguma uzturēšana
4. Ieplūdes vārsts

5. Bloķējami balsta riteņi
6. Pārslēdzams fiksators
7. Strāvas vads
8. Izplūdes savienojums

9. Sūknis
10. Sūkņa kabeļa pieslēgvietā
11. Sūkņa kabelis
12. Izsūkņēšanas šļūtenes adapteris
13. Iztukšošanas vārsts

14. Filtrs
15. Nerūsējoša tērauda turētājs
16. Pretvārsts
17. Datu plāksnīte
18. Lietošanas rokasgrāmata

Izstrādājuma pārskats, modelis W 250 P

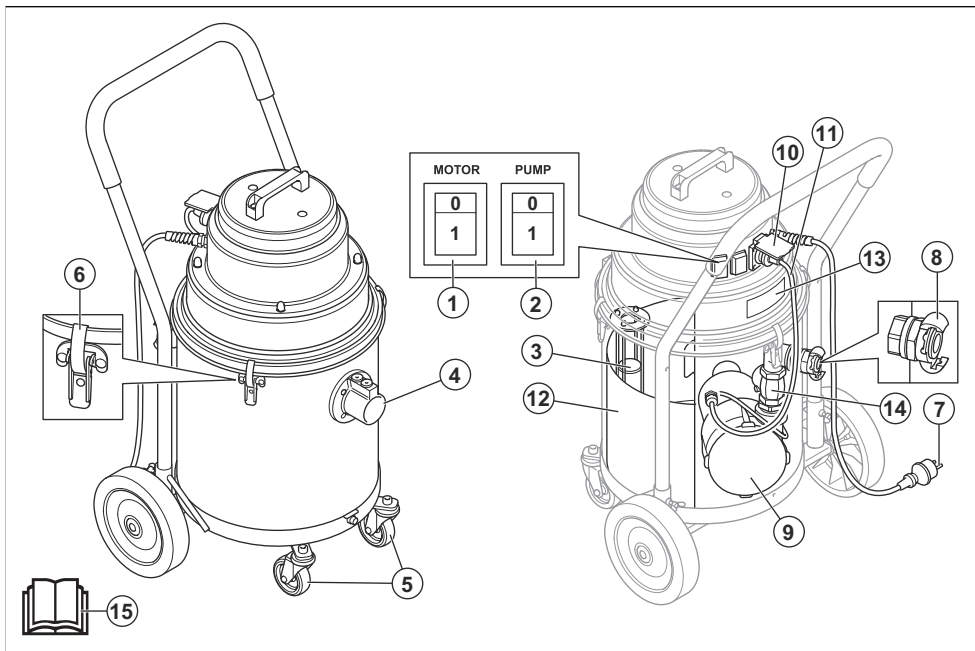

1. Motora IESL./IZSL. slēdzis
2. Sūkņa IESL./IZSL. slēdzis
3. Pludiņš jeb sprieguma uzturēšana
4. Ieplūdes vārsts
5. Balsta riteni
6. Pārslēdzams fiksators
7. Strāvas vads
8. Izplūdes savienojums
9. Sūknis
10. Sūkņa kabeļa pieslēgvietā
11. Sūkņa kabelis
12. Nerūsējoša tērauda turētājs
13. Datu plāksnīte
14. Pretvārsts
15. Lietošanas rokasgrāmata

Ieteikums: lietošanas pārliedzieties, ka izprotat norādījumus.



Vienmēr lietojiet apstiprinātu elpošanas aizsargmasku.



Vienmēr izmantojiet apstiprinātus dzirdes aizsarglīdzekļus.



Vienmēr lietojiet apstiprinātus acu aizsarglīdzekļus.

Simboli uz izstrādājuma



Lūdzu, rūpīgi izlasiet šo lietotāja rokasgrāmātu un pirms izstrādājuma

Atbildība par izstrādājuma kvalitāti

Saskaņā ar likumiem par izstrādājuma kvalitāti mēs neuzņemamies atbildību par bojājumiem, ko radījis mūsu izstrādājums, ja:

- ir veikts nepareizs izstrādājuma remonts;
- izstrādājuma remonts ir veikts, izmantojot detaļas, ko nav nodrošinājis vai apstiprinājis ražotājs;
- izstrādājumam tiek pievienots piederums, ko nav nodrošinājis vai apstiprinājis ražotājs;

- izstrādājuma remonts nav veikts pilnvarotā remontdarbnīcā vai pie pilnvarota speciālista.

Drošība

Drošības definīcijas

Brīdinājumi, norādes "Uzmanību!" un piezīmes tiek izmantotas, lai izceltu īpaši svarīgas lietotāja rokasgrāmatas daļas.



BRĪDINĀJUMS: Tiek izmantota tad, ja rokasgrāmatā sniegto instrukciju neievērošanas dēļ rodas izstrādājuma, citu materiālu vai blakus esošās teritorijas bojājuma risks.



IEVĒROJIET: Tiek izmantota tad, ja rokasgrāmatā sniegto instrukciju neievērošanas dēļ rodas izstrādājuma, citu materiālu vai blakus esošās teritorijas bojājuma risks.

Piezīme: Tiek izmantota, lai sniegtu plašāku informāciju, kas nepieciešama attiecīgajā situācijā.

Vispārīgi norādījumi par drošību



BRĪDINĀJUMS: Pirms sākat lietot izstrādājumu, izlasiet brīdinājuma instrukcijas.

- Pirms izstrādājuma lietošanas uzmanīgi izlasiet lietotāja rokasgrāmatu un pārliecinieties, vai izprotat norādījumus. Saglabājiet visus brīdinājumus un norādījumus turpmākām uzziņām.
- Noteikti izlasiet un izprotiet ierīces norādījumus, lai noskaidrotu, kādus individuālos aizsarglīdzekļus lietot, kādu aizsardzības aprīkojumu izmantot un kā strādāt droši.
- Vienmēr esiet piesardzīgs un izmantojiet veselo saprātu. Ja rodas nedroša situācija, kad neesat drošs, kā rīkoties tālāk, pārtrauciet darbu un konsultējieties ar speciālistu. Sazinieties ar izplatītāju, apkopes centra darbiniekiem vai pieredzējušu lietotāju. Nekad nedarīet neko, par ko neesat pārliecināts!
- Atcerieties, ka jūs kā operators esat atbildīgs par cilvēku vai viņu īpašuma aizsardzību pret nelaimes gadījumiem vai apdraudējumu.
- Produktam ir jābūt tīram. Markām un uzlīmēm ir jābūt pilnībā salasāmām.
- Šo izstrādājumu nedrīkst izmantot personas (tostarp bērni) ar samazinātām fiziskām, uzveres un garīgām

spējām vai personas, kuras nepazīna ierīces lietošanu.

- Nekad nelietojiet bojātu izstrādājumu. Ievērojiet šajā rokasgrāmatā aprakstītās drošības pārbaudes, tehniskās apkopes un remonta instrukcijas. Dažus apkopes un remonta darbus drīkst veikt tikai apmācīti un kvalificēti speciālisti. Skatiet šeit: *Apkope lpp. 28.*

Elektrodrošības norādījumi.



BRĪDINĀJUMS: Pirms sākat lietot šo izstrādājumu, izlasiet tālāk izklāstītos brīdinājumus.

- Lai pasargātu motoru no pārkaršanas, izstrādājumam ir termiskās aizsardzības ierīce. Ja ieslēdzas termiskās aizsardzības ierīce, izslēdziet putekļu savācēju, atvienojiet tā barošanas kabeli no kontaktligzdas un pārbaudiet, vai putekļu maiss nav pilns, nav aizsērējusi sūkšanas šļūtene vai filtrs. Termiskās aizsardzības ierīces atiestate var ilgt līdz 45 minūtēm.
- Pirms izstrādājuma lietošanas, pārliecinieties, vai barošanas avota (arī pagarinātāju) jaudas un sprieguma parametri atbilst sprieguma ierīces tehnisko datu plāksnītē norādītajiem parametriem.
- Pievienojiet tikai pareizi iezemētai kontaktligzdai. Skatiet: *Norādījumi par iezemēšanu lpp. 27.*
- Nepareiza aprīkojuma zemējuma vada pievienošana var radīt elektrotraumu. Ja nezināt, vai kontaktligzda ir iezemēta pareizi, sazinieties ar kvalificētu elektriķi vai apkopes darbinieku. Neveiciet izmaiņas piegādātajai kontaktdakšai, ja tā neatbilst kontaktligzdai, lūdziet, lai kvalificēts elektriķis uzstāda atbilstošu kontaktdakšu.
- Lietojot pagarinātāju, pārbaudiet, vai barošanas kabeļa parametri atbilst šai ierīcei.
- Kabeļi, kas sabojāti piespiežot, var būt bīstami, tādēļ tie nekavējoties jānomaina.
- Neizmantojiet ierīci, ja ir bojāts tās barošanas kabeļis vai kabeļa spraudnis. Ja ierīce nedarbojas, kā paredzēts, ir kritusi, bojāta, atstāta ārpus telpām vai iekritusi ūdenī, lai novērstu apdraudējumu, uzticiet tās remonta veikšanu tikai speciālistam.
- Regulāri pārbaudiet, vai kabeļis un spraudnis nav bojāts. Neizmantojiet ierīci, ja ir bojāts tās barošanas vads vai kontaktdakša.
- Nevelciet un nenesiet ierīci, turot to aiz kabeļa, neizmantojiet kabeli kā rokturi, neaizveriet durvis, ja kabeļis tajās tiks iespiests, nevelciet kabeli

pāri asām malām un stūriem. Nepieļaujiet, ka izstrādājums pārbrauc pāri vadam. Raugieties, lai kabelis nesaskaras ar karstām virsmām.

- Neatvienojiet tīrītāju no barošanas, velkot aiz kabela. Lai atvienotu tīrītāju, satveriet tā barošanas kabļa spraudni.
- Neatstājiet ieslēgtu ierīci bez uzraudzības. Ja ierīci nelietojat, kā arī pirms ierīces tīrīšanas un apkopes atvienojiet to no elektrotilkla.

Norādījumi par drošu uzstādīšanu



BRĪDINĀJUMS: Pirms sākat salikt izstrādājumu, izlasiet tālāk izklāstītās brīdinājuma instrukcijas.

- Nemainiet izstrādājuma detaļas bez ražotāja apstiprinājuma.
- Neatļautas izmaiņas un/vai piederumi var izraisīt smagas vai nāvējošas traumas lietotājam vai citām personām.
- Izmantojiet ierīci tikai tā, kā tas ir aprakstīts šajā rokasgrāmatā. Lietojiet tikai ražotāju ieteikto papildaprīkojumu.
- Lietojiet oriģinālās rezerves daļas.
- Pārbaudiet, vai ierīces montāžas vieta ir stabila, neļaujot apgāzties putekļu savācējam. Pastāv trauma un materiālo zaudējumu rašanās risks.
- Uzmanieties, jo pārslēdzamie fiksatori var radīt operatoram traumas izstrādājuma salikšanas laikā.

Norādījumi par drošu darbu



BRĪDINĀJUMS: Pirms sākat lietot izstrādājumu, izlasiet tālāk izklāstītās brīdinājuma instrukcijas.

- Izstrādājumu nedrīkst izmantot sprādzienbīstamu gāzu tuvumā.
- Neizmantojiet ierīci uzliesmojošu vai sprādzienbīstamu šķidrumu, piemēram, benzīna, savākšanai, kā arī neizmantojiet ierīci vietās, kur varētu būt šādi šķidrumi.
- Neievietojiet atverēs nekādus priekšmetus. Neizmantojiet, ja kāda no atverēm ir nosprostota. Notīriet no ierīces putekļus, matus un jebko citu, kas var mazināt gaisa plūsmu.
- Kad izstrādājums darbojas, neturiet sūkšanas cauruli pret ķermeni. Nepieskarīties sūkšanas ievadam ar

rokām vai citām ķermeņa daļām, ja nav uzstādīta sūkšanas šļūtene.

- Netuviniet matus, vaļīgu apģērbu, pirkstus un jebkādas ķermeņa daļas atverēm un kustīgām daļām.
- Sausu vielu savākšanai neizmantojiet izstrādājumu bez putekļu maisa un/vai filtriem.
- Neļaujiet izmantot ierīci kā rotālietu. Esiet īpaši uzmanīgs, ja ierīci izmanto bērni, kā arī tad, ja ierīce tiek izmantota bērnu tuvumā.
- Operatori atbilstoši jāapmāca lietot izstrādājumu.
- Pirms ierīces atvienošanas no elektrotilkla izslēdziet visas tā vadības ierīces.
- Lai mazinātu elektrotraumu risku, pirms šķidru vielu savākšanas vienmēr vispirms uzstādiēt pludiņu.
- Esiet īpaši uzmanīgs, veicot tīrīšanu uz kāpnēm.
- Neļaujiet bērniem un nepiederošām personām tuvoties ieslēgtam izstrādājumam.
- Lai mazinātu elektrotraumu risku, neizmantojiet izstrādājumu lietus laikā. Uzglabājiet telpās.
- Nomainiet savākšanas sistēmu un/vai filtrus, kā aprakstīts šajā rokasgrāmatā. Skatiet šeit: *Filtra maiņa lpp. 29.*

Individuālie aizsarglīdzekļi



BRĪDINĀJUMS: Pirms sākat lietot izstrādājumu, izlasiet tālāk izklāstītās brīdinājuma instrukcijas.

- Nomainot filtru un maisus, var rasties veselībai kaitīgi putekļi. Tādēļ izstrādājuma lietotājam ir jāizmanto aizsargbrilles, aizsargcimdi un elpošanas aizsargmaska, kas atbilst aizsardzības klasei protection class FFP3.

Norādījumi par drošu apkopi



BRĪDINĀJUMS: Pirms sākat lietot šo izstrādājumu, izlasiet zemāk izklāstītās brīdinājumus.

- Remontu drīkst veikt tikai kvalificēts apkopes darbinieks. Izmantojiet tikai ražotāja un piegādātāja rezerves daļas vai līdzvērtības detaļas.
- Kad izstrādājums tiek pacelts, gādājiet, lai savākto vielu tvertne būtu tukša un zem izstrādājuma neatrastos neviena persona.

Montāža

Ievads



IEVĒROJIET: Izmantojiet pagarinātāja vadus ar šim produktam atbilstošu nominālvērtību.



IEVĒROJIET: Gādājiet, lai izstrādājumā nepaliktu ūdens vai slapji nefūrumi. Pretējā gadījumā radīsies nepatīkamas smakas un pasliktināsies higiēniskie apstākļi.

Vispārīgi

Pārbaudiet, vai ir iekļauti šādi piederumi:

- Šļūtene ar gala stiprinājumiem
- Tērauda caurule.
- Grīdas uzgalis
- Grūti pieejamu vietu rīks

- 1 maiss dubļu savākšanai

Ja kāda no daļām trūkst, sazinieties ar vietējo apkopes pārstāvi.

Atbrīvojieties no iepakojuma un izlietotajiem izstrādājuma komponentiem, ievērojot pareizo procedūru. Skatiet vietējos noteikumus par atkritumu izmešanu. Noteikti nododiet otrreizējai pārstrādei.

Lietošana

Ievads



BRĪDINĀJUMS: Pirms izstrādājuma lietošanas ir uzmanīgi jāizlasa un jāizprot nodaļa par drošību un norādījumi par lietošanu.

Pirms izmantošanas



BRĪDINĀJUMS: Ievietojiet barošanas kabeļa spraudni kontaktligzdā ar atbilstošu spriegumu; skatiet tehnisko datu plāksnīti.

Norādījumi par iezemēšanu



BRĪDINĀJUMS: Izstrādājums ir jāiezemē. Ja ierīce nedarbojas pareizi vai sabojājas, zemējums nodrošina elektriskās strāvas mazākās pretestības ceļu, lai mazinātu elektrotraumas gūšanas draudus. Izstrādājumam ir barošanas kabelis ar zemējuma vadu un zemējuma spraudni. Spraudnis jāievieto attiecīgā kontaktligzdā, kas ir pareizi uzstādīta un iezemēta saskaņā ar vietējiem noteikumiem un nosacījumiem.

Pareizas izsūkņēšanas šļūtenes pievienošana

Adapteris ir piemērots vairumam 25 mm/1 collas šļūtenēm.

- Izmantojiet komplektā esošo adapteri.
- Pievienojiet adapteri šļūtenes galam.
- Piestipriniet to izplūdes savienojumam.

Lai piestiprinātu sūkšanas šļūteni

Uz izstrādājuma atrodas šļūtenes pieslēgvietā ar fiksatoru. Šļūtenes noslēdzējs nodrošina, ka sūkšanas šļūtenes adapteris nekrīt nost.

1. Paceliet šļūtenes noslēdzēju un piestipriniet sūkšanas šļūtenes adapteri.
2. Nolaidiet šļūtenes noslēdzēju pārejas padziļinājumā.

Lai uzstādītu uzgali uz rokas caurules

Grīdas uzgalim ir regulējami riteņi. Noregulējiet riteņus, lai iegūtu vislabāko sūkšanas efektu. Regulējiet riteņus ar regulatoru, kas atrodas uzgaļa aizmugurē. Riteņi un uzgaļa gumijas strēmeles ir nomaināmas. Uzturiet uzgali labā darba kārtībā.

Modeļa W 70 iedarbināšana un izslēgšana

- Lai sāktu izmantot izstrādājumu, nospiediet pogu (1).
- Lai izslēgtu izstrādājumu, nospiediet pogu (0).

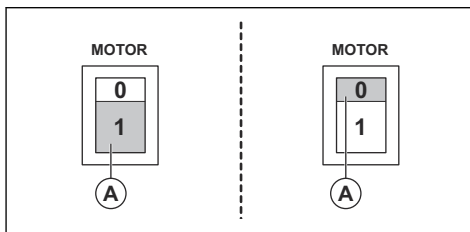

Modeļa W 70 P un W 250 P iedarbināšana un izslēgšana

Motora slēdzis ir poga A, bet sūkņa slēdzis ir poga B (skatiet attēlu)

- Lai sāktu izmantot izstrādājumu, nospiediet pogu (1).
- Lai izslēgtu izstrādājumu, nospiediet pogu (0).

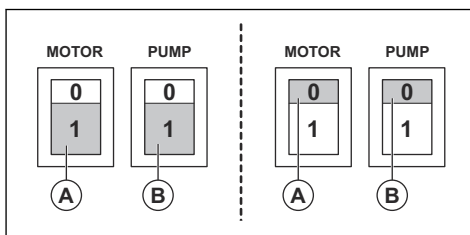

Pēc lietošanas

1. Izslēdziet sūkšanas aparātu ar slēdzi.
2. Atvienojiet barošanas kabeli. Nenoņemiet sūkņa kabeli.
3. Iztukšojiet un iztīriet sūkšanas aparātu un izmantotos piederumus. Skatiet šeit: *Lai piestiprinātu sūkšanas šļūteni lpp. 27 un Izstrādājuma tīrīšana lpp. 29.*

Maisa nomaiņa

1. Atvienojiet barošanas kabeli un noņemiet sūkņa kabeli.
2. Atlaidiet vajīgāk 3 pārslēdzamos fiksatorus un noņemiet augšdaļu.
3. Izceliet pludiņus.

4. Izņemiet veco maisu un izmetiet to. Skatiet vietējos noteikumus.
5. Ievietojiet jauno maisu nerūsējošā tērauda turētājā
6. Nedaudz pavelciet pāri iekšējai ievades caurulītei. Cilpas atstājiet tvertnes ārpusē.
7. Veiciet 1.–3. darbību pretējā secībā.

Apkope

Ievads



BRĪDINĀJUMS: Lielākā daļa nelaimes gadījumu, kuros iesaistīti izstrādājumi, rodas traucējummeklēšanas, remonta un apkopes laikā, jo personālam jāatrodas ierīces riska zonā. Novērsiet nelaimes gadījumus, ievērojot piesardzību un rūpīgi plānojot un sagatavojoties darbu izpildei.



BRĪDINĀJUMS: Pirms izstrādājuma apkopes pārlicinieties, vai motora un sūkņa

slēdži ir izslēgti. Atvienojiet barošanas kabeli un noņemiet sūkņa kabeli.



BRĪDINĀJUMS: Visas pārbaudes, kurās ir iesaistīti elektriskie komponenti, drīkst veikt tikai licencēts elektriķis.



BRĪDINĀJUMS: Necaurduriet filtru. Pastāv putekļu izkļiedes draudi.

Apkopes grafiks

Apkopes intervāli tiek aprēķināti atbilstoši izstrādājuma ikdienas lietošanai. Intervāli mainās, ja izstrādājumu neizmanto ikdienā.

Apkope	Pirms katras lietošanas	Pēc katras lietošanas	Katru dienu	Reizi nedēļā	6 mēneši vai 1000 h	12 mēneši vai 2000 h
Pārbaudiet, vai nav nodiluma, bojājuma vai vaļīgu savienojumu pazīmes, pirms pievienot izstrādājumu.	X					
Iztukšojiet un izfriet tvertni un izmantotos piederumus.		X				
Pārbaudiet filtrus. ¹⁵			X			
Pārbaudiet riteņus. Pārbaudiet, vai nav bojājumi un vāji savienojumi. Balsta riteņiem ir jābūt darba kārtībā.				X		
Pārbaudiet vienvirziena vārsta darbību modeļiem, kuru nosaukumā ir burts P.				X		
Pārbaudiet, vai šļūteņu savienojumi nav mehāniski nolietojušies. Pārlicinieties, vai bīvējums ir necaurlaidīgs.				X		

¹⁵ Attiecas tikai uz modeli W 70 un W 70 P.

Apkope	Pirms katras lietošanas	Pēc katras lietošanas	Katru dienu	Reizi nedēļā	6 mēneši vai 1000 h	12 mēneši vai 2000 h
Filtra maiņa ¹⁶						X
Pārbaudiet šļūtenes blīvi un blīvējumu.			X			

Izstrādājuma tīršana



BRĪDINĀJUMS: Pirms izstrādājuma tīršanas pārļiecinieties, vai motora un sūkņa slēdži ir izslēgti. Atvienojiet barošanas kabeli. Nenoņemiet sūkņa kabeli

Ir svarīgi iztīrīt izstrādājumu, lai novērstu bojājumus un izstrādājuma darbībai bīstamu atkritumu cirkulēšanu sistēmā. Pirms izstrādājuma aiznešanas prom no darba veikšanas vietas vienmēr noīriet to. Ja izstrādājums ir jāizmanto citiem nolūkiem, ir ļoti svarīgi to iztīrīt, lai nepieļautu kaitīgu vielu izplatīšanos.

Pēc sūkņa izmantošanas dubļu sūknēšanai izskalojiet sistēmu ar lielu tīra ūdens daudzumu. Neatstājiet dubļus sūknī vai tvertnes apakšdaļā. Pretējā gadījumā sūknis tiks bojāts, dubļi sacietēs un radīs nosprostojumus sistēmā. Ja izstrādājumu vispirms izmantojat sausu vielu, bet pēc tam šķidrums savākšanai (vai otrādi), rūpīgi iztīriet filtrus, lai sistēmā neuzkrātos nogulsnes un neveidotos nosprostojumi.

Visas detaļas, kas ir sasmērētas pēc apkopes darba veikšanas, ir jāutilizē plastmasas maisiņos saskaņā ar pareizo procedūru. Skatiet vietējos noteikumus.

- Tīrot izstrādājumu, vienmēr izmantojiet atbilstošu individuālās drošības aprīkojumu. Skatiet šeit: *Individuālie aizsarglīdzekļi lpp. 26*
- Noīriet ārējo virsmu ar mitru drānu.
- Noīriet filtrus un dubļu savācēju piemērotā vietā.
- Lai rūpīgi iztīrītu sūknī, izskalojiet sistēmu ar tīru ūdeni.

Filtra maiņa



BRĪDINĀJUMS: Filtra maiņas laikā izmantojiet personisko drošības aprīkojumu,

skatiet *Individuālie aizsarglīdzekļi lpp. 26*. Filtra maiņas laikā var izplūst putekļi.



BRĪDINĀJUMS: Vienmēr pārslēdziet motora slēdzi Izsl. pozīcijā un atvienojiet vadu no sienas kontaktligzdas, kad veicat filtra maiņu.



BRĪDINĀJUMS: Uzmanieties, jo pārslēdzamie fiksatori var radīt operatoram traumas izstrādājuma salikšanas laikā.

Filtru maiņa

Papildfiltrs cieto daļiņu atfiltrēšanai no bieziem dubļiem ir tikai modelim W 70 un W 70 P.

1. Atvienojiet barošanas kabeli. Nenoņemiet sūkņa kabeli.
2. Lai noņemtu augšdaļu, atlaidiet vaļīgāk 3 pārslēdzamos fiksatorus.
3. Izņemiet filtra turētāju ar filtru.
4. Atlaidiet vaļīgāk filtra turētāja uzgriezni un noņemiet filtra vāciņu un filtru.
5. Pārbaudiet filtra turētāja blīvi. Ja blīve ir bojāta, nomainiet to.
6. Uzstādiet jaunu filtru.
7. Noīriet pārējās detaļas.

Pludiņš

Pludiņš pasargā motoru no šķidruma iekļūšanas tajā.

- Regulāri vizuāli apskatiet pludiņu, lai nodrošinātu, ka tas nav bojāts vai nosprostots.

Kad pludiņš ir ieslēgts, motors ir jāizslēdz, un pirms motora ieslēgšanas ir jāizsmēļ ūdens.

¹⁶ Attiecas tikai uz modeli W 70 un W 70 P.

Problēmu novēršana

Problēmu novēršanas grafiks

Problēma	Cēlonis	Risinājums
Motors neieslēdzas	Nav jaudas	Izstrādājuma pievienošana
	Bojāts kabelis	Nomainiet kabeli
	Bojāts slēdzis	Nomainiet slēdzi
Motors apstājas uzreiz pēc iedarbināšanas	Nepiemērots drošinātājs	Izmantojiet pareizu drošinātāju
	Kabeļa/ierīces īssavienojums	Pieprasiet apkopi
Motors darbojas, taču netiek veikta sūkšana	Nav pievienota šļūtene	Pievienojiet šļūteni
	Aizsērējusi šļūtene	Iztīriet šļūteni
	Pludiņš ir aktivizēts.	Pārbaudiet ūdens līmeni un pludiņa bojājumus.
Motors darbojas, taču sūkšana ir vāja	Caura šļūtene	Nomainiet šļūteni
	Aizsērējis filtrs	Iztīriet vai nomainiet filtru
	Vaļņus sūkšanas bloks	Nostipriniet
	Netīrumi caurulē vai pie ieplūdes	Iztīriet cauruli un ieplūdes vietu
	Bojātas blīves	Nomainiet bojātās blīves
	Aizsērējis vai bojāts pretvārsts.	Iztīriet vai nomainiet pretvārstu.
No motora tiek izpūsti putekļi	Nepareizi uzstādīta vai arī bojāta filtra sistēma ¹⁷	Uzstādiat pareizi vai nomainiet filtrus
Vāja sūknēšanas jauda	Sūknis vai caurulītes ir aizsērējušas ¹⁸	Iztīriet sūkni, pretvārstu vai šļūteni
Neparasts trokšnis		Pieprasiet apkopi

Pārvadāšana, glabāšana un utilizēšana

Izstrādājuma transportēšana

- Transportēšanas laikā izstrādājums ir droši jānostiprina.
- Ja iespējams, vienmēr pārvadājiet izstrādājumu slēgtā ierīcē.
- Netransportējiet izstrādājumu nelabvēlīgos laikapstākļos.
- Izmantojiet platformas vai vinčas, lai paceltu putekļu savācēju, garantējot drošas kustības. Lūdziet palīdzību, ja nezināt, kā pacelt smagu aprīkojumu.

- Droši fiksējiet skrituļus uz riteņiem.
- Transportējot ierīci, nodrošināt to pret iespējamiem bojājumiem un nelaimes gadījumiem.
- Ieteicams transportēt izstrādājumu vertikālā pozīcijā, ja iespējams.
- Pirms transportēšanas izstrādājumu ir ieteicams iztīrīt.

Izstrādājuma glabāšana

- Ierīce jāuzglabā telpās, aizsargāta pret nokrišņiem.

¹⁷ Attiecas tikai uz modeli W 70 un W 70 P.

¹⁸ Attiecas tikai uz modeli W 70 P un W 250 P.

- Nepakļaujiet izstrādājumu lietus vai mitruma iedarbībai.
- Droši piestipriniet fiksējošos skrituļus. Attiecas tikai uz modeli W 70 un W 70 P.
- Atvienojiet izstrādājumu no barošanas avota.
- Glabājiet izstrādājumu un aprīkojumu sausā vietā, kur nepieklūst sals vai pārāk liels karstums
- Uzglabājiet visu aprīkojumu slēdzamā vietā, lai tas nebūtu sasniedzams bērniem un nepiederošām personām.

Izstrādājuma utilizēšana

- Ievērojiet vietējās pārstrādes prasības un piemērojamus noteikumus.
- Kad izstrādājums vairs netiek izmantots, nosūtiet to izplafītājam vai nogādājiet to pārstrādes vietā.

Tehniskie dati

Tehniskie dati

Dati	W 70 P 230 V	W 250 P 230 V
Spriegums (1 fāzes), V	220–230	220–230
Frekvence	50-60	50
Motora jauda, kW (zirgspēki)	1,85 (2,5)	1,55 (2,1)
Strāva (maks.), A	8	5
Gaisa plūsma, m ³ /h (kubikpēdas)	200 (118)	160 (95)
Vakuums, kPa (psi)	22 (86)	22 (86)
Ūdens ceļšanas līmenis, m (collas)	2,3 (90)	2,3 (90)
Galvenās šļūtenes diametrs, mm (collas)	38 (1,5)	38 (1,5)
Galvenās šļūtenes garums, m (pēdas)	3 (10)	3 (10)
Ieplūdes diametrs, mm (collas)	38 (1,5)	38 (1,5)
Filtrs (jā/nē):	Jā	Nē
Filtra apgabals, m ² (kvadrātpēdas)	0,6 (6,5)	NAV PIEEJAMS
Putekļu savākšanas sistēma (tips), l (gal.)	Nerūsējošā tērauda tvertne, 70 (18,5)	Vienreizlietojams maiss vai nerūsējošā tērauda tvertne, 29 (7,66)
Izsūkņēšanas sūknis (jā/nē)	Jā	Jā
Sūkņa jauda (maks.), kW (zirgspēki)	0,65 (0,87)	0,35 (0,47)
Sūkņa strāva (maks.), A	3,0	1,6
Sūkņa ūdens ceļšanas līmenis, m (pēdas)	9 (30)	6 (20)
Sūkņa notece, l/min. (gal./min.)	216 (57)	150 (39)
Izmēri (GxAxP), mm (collas)	600x570x1250 (23,6x22,4x49,2)	530x520x910 (20,9x20,5x35,8)
Svars, kg (mārčiņas)	44 (97)	27 (59)
Akustiskās jaudas līmenis, izmērītais (L _{WA} dB(A)) ¹⁹	86	85
Skaņas spiediena līmenis L _{PA} pie operatora auss, dB(A) ²⁰	76	74
Vibrācijas līmenis a _h , m/s ²²¹	≤2.5	

¹⁹ Trokšņa izplūde apkārtņē ir mērīta kā trokšņa jauda (LWA) atbilstoši EN 60335-2-69. Novirze Kwa 2dB.

²⁰ Skaņas spiediena līmenis atbilstoši standartam EN 60335-2-69. Novirze KPA 2dB.

²¹ Vibrācijas līmenis atbilstoši standartam EN 60335-2-69. Iesniegtajiem datiem par vibrāciju līmeni ir 1 m/s² tipiska statistiskā izkliede (standartnovirze).

Atbilstības deklarācija

ES atbilstības deklarācija

Ar šo mēs, Husqvarna AB, SE-561 82 Husqvarna, Sweden, Tel +46 3614 6500 paziņojam, ka uzņemamies pilnu atbildību, ka šis izstrādājums:

Apraksts	Wet Industrial Vacuum Cleaner
Zīmols	Pullman Ermator
Tips/modelis	W 70 P, W 250 P
Identifikācija	Ar sērijas numuriem no 2022 un turpmākiem sērijas numuriem

pilnībā atbilst šādām ES direktīvām un noteikumiem:

Direktīva/regula	Apraksts
2006/42/EC	"par mehānismiem"
2014/30/EU	"par elektromagnētisko savietojamību"
2011/65/EU	"par bīstamu vielu izmantošanas ierobežošanu"

un ir ievēroti tālāk norādītie saskaņotie standarti un/vai tehniskās specifikācijas;

EN ISO 12100:2010

EN 60335-2-69:2016

EN 55014-1:2017

EN 55014-2:2015

EN 61000-3-2:2014

EN 61000-3-3:2013

EN IEC 63000:2018

Partille, 2022-11-28



Martins Hubers (Martin Huber)

Izpētes un attīstības direktors, Betona virsmu un grīdu nodaļa

Būvniecības nodaļa, Husqvarna AB

Atbildīgais par tehnisko dokumentāciju



Содержание

Введение.....	34	Поиск и устранение неисправностей.....	42
Безопасность.....	36	Транспортировка, хранение и утилизация.....	43
Сборка.....	38	Технические данные.....	44
Эксплуатация.....	38	Декларация соответствия.....	45
Техническое обслуживание.....	40		

Введение

Описание изделия

Wet Industrial Vacuum Cleaner Pullman Ermator представляет собой slurry collector. Жидкость засасывается через всасывающий клапан по приемному шлангу на высокой скорости. Жидкость собирается в контейнер. Модификации с насосом позволяют откачивать жидкость через откачивающий насос.

На модификациях без откачивающего насоса жидкость можно слить через выпускной клапан.

Поплавок защищает двигатель от попадания жидкости.

Модели W 70 и W 70 P оснащены дополнительным фильтром для фильтрации частиц во вспененном шламе.

Для защиты изделия и продления срока его службы рекомендуется всегда использовать мешки для сбора и фильтрации крупных частиц.

Назначение

Данное изделие предназначено для домашнего и коммерческого использования и служит для всасывания и сбора жидкостей, которые не являются взрывоопасными, легковоспламеняющимися или горючими.

Модели W 70 и W 70 P могут временно использоваться для сухой очистки. В таком случае следует в обязательном порядке использовать пакеты для сухой уборки, а фильтр следует заменить на Hera filter (продается в качестве дополнительной принадлежности).

Обзор изделия W 70 P

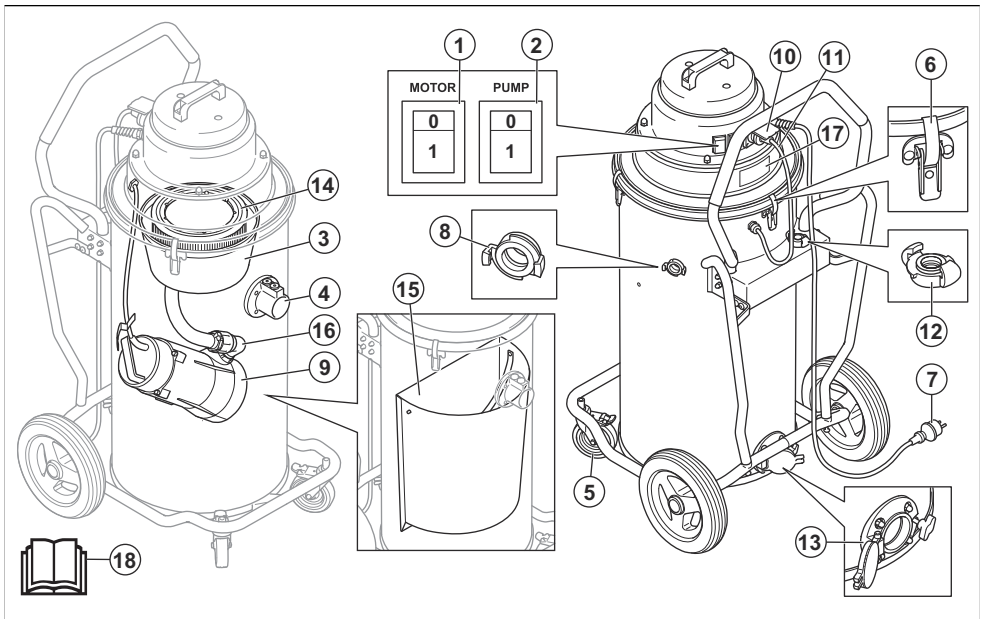

1. Переключатель включения/выключения двигателя
2. Переключатель включения/выключения насоса
3. Поплавок
4. Впускной клапан
5. Блокируемые литые колеса
6. Рычажный замок
7. Кабель питания
8. Выпускное отверстие
9. Насос
10. Розетка для кабеля насоса
11. Кабель насоса
12. Переходник для сливного шланга
13. Выпускной клапан
14. Фильтр
15. Сетчатый фильтр из нержавеющей стали
16. Запорный клапан
17. Паспортная табличка
18. Руководство по эксплуатации

Обзор изделия W 250 P

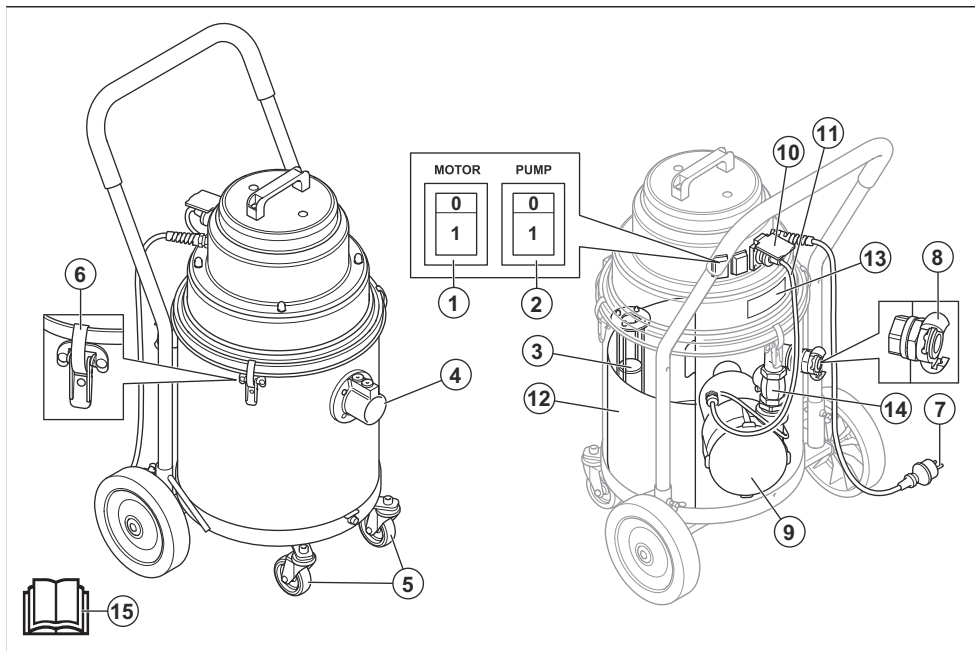

1. Переключатель включения/выключения двигателя
2. Переключатель включения/выключения насоса
3. Поплавок
4. Впускной клапан
5. Литые колеса
6. Рычажный замок
7. Кабель питания
8. Выпускное отверстие
9. Насос
10. Розетка для кабеля насоса
11. Кабель насоса
12. Сетчатый фильтр из нержавеющей стали
13. Паспортная табличка
14. Запорный клапан

15. Руководство по эксплуатации

Условные обозначения на изделии



Перед началом работы с изделием внимательно прочитайте руководство по эксплуатации и убедитесь, что понимаете приведенные здесь инструкции.



В обязательном порядке используйте рекомендованный респиратор.



В обязательном порядке пользуйтесь рекомендованными средствами защиты органов слуха.



В обязательном порядке пользуйтесь рекомендованными средствами защиты глаз.

Ответственность изготовителя

В соответствии с законами об ответственности изготовителя мы не несем ответственности за

ущерб, вызванный эксплуатацией нашего изделия в результате:

- ненадлежащего ремонта изделия;
- использования для ремонта изделия неоригинальных деталей или деталей, не одобренных производителем;
- использования неоригинальных дополнительных принадлежностей или принадлежностей, не одобренных производителем;
- ремонта изделия в неавторизованном сервисном центре или неквалифицированным специалистом;

Безопасность

Инструкции по технике безопасности

Предупреждения, предостережения и примечания используются для выделения особо важных пунктов руководства.



ПРЕДУПРЕЖДЕНИЕ:

Используется, когда несоблюдение инструкций руководства может привести к травмам или смерти оператора или находящихся рядом посторонних лиц.



ВНИМАНИЕ: Используется, когда несоблюдение инструкций руководства может привести к повреждению изделия, других материалов или прилегающей территории.

Примечание: Используется для предоставления дополнительных сведений о конкретной ситуации.

Общие инструкции по технике безопасности



ПРЕДУПРЕЖДЕНИЕ: В обязательном порядке прочитайте инструкции по технике безопасности, прежде чем приступить к эксплуатации изделия.

- Перед началом работы с изделием внимательно прочитайте руководство по эксплуатации и убедитесь, что понимаете приведенные здесь инструкции. Сохраните все предупреждающие указания и инструкции для последующего обращения.
- Перед началом работы прочтите инструкции по обращению с изделием, чтобы правильно выбрать средства индивидуальной защиты и

защитное снаряжение, а также выполнить требования по безопасности.

- Всегда соблюдайте осторожность и руководствуйтесь здравым смыслом. Если в какой-либо ситуации вы почувствуете себя неуверенно, прекратите работу и обратитесь за советом к специалисту. Обратитесь к своему дилеру, в специализированную мастерскую или к опытному пользователю. Ни в коем случае не принимайте за работы, в которых вы чувствуете недостаточность своей квалификации!
- Помните, что именно вы — оператор — в случае аварии или непредвиденных обстоятельств несете ответственность за причинение ущерба людям или их собственности.
- Инструмент необходимо содержать в чистоте. Знаки и наклейки должны быть хорошо видны.
- Изделие не предназначено для использования лицами с ограниченными физическими, умственными или сенсорными способностями, в том числе детьми, а также лицами без соответствующего опыта и знаний.
- Запрещается пользоваться неисправным инструментом. Регулярно проверяйте состояние защитных приспособлений и проводите техобслуживание в соответствии с инструкциями настоящего руководства. Любые операции по ремонту и сервису, прямо не описанные в данном руководстве, выполняются только в мастерской квалифицированными специалистами. См. раздел *Техническое обслуживание на стр. 40*.

Инструкции по электрической безопасности



ПРЕДУПРЕЖДЕНИЕ: В обязательном порядке прочитайте следующие инструкции по технике безопасности, прежде чем приступить к эксплуатации изделия.

- Двигатель изделия оснащен защитой от перегрева. При срабатывании защитного устройства выключите агрегат, извлеките штепсель из розетки и проверьте состояние мешка для пыли, вакуумного шланга и фильтров. Для возврата в исходное состояние защитному устройству может потребоваться до 45 минут.
- Перед началом эксплуатации изделия проверьте мощность и напряжение на соответствие данным на паспортной табличке, включая удлинительные шнуры.
- Агрегат разрешено подключать только к правильно заземленной розетке. См. раздел *Инструкции по заземлению на стр. 39.*
- Неправильное подсоединение заземляющего провода может стать причиной удара током. Вместе с квалифицированным электриком или специалистом по обслуживанию проверьте заземление розетки. Запрещается вносить изменения в конструкцию штепселя; если штепсель не помещается в розетку, обратитесь к квалифицированному электрику для установки соответствующей розетки.
- Разрешается пользоваться удлинителем, класс которого соответствует классу агрегата.
- Проверьте состояние кабелей, немедленно замените передавленные и расстрекавшиеся кабели.
- Запрещено включать агрегат с поврежденным шнуром или штепселем. В случае неисправности агрегата, а также после падения, повреждения, пребывания вне помещения или попадания в воду, ремонт должен выполняться квалифицированным специалистом во избежание возникновения рисков.
- Регулярно проверяйте шнур и штепсель на наличие повреждений. Запрещено включать агрегат с поврежденным шнуром или штепселем.
- Запрещено перетаскивать и переносить агрегат за шнур, заземлять шнур дверью, протягивать шнур по острым углам или кромкам. Не допускайте перемещения оборудования по шнуру. Не приближайте шнур к нагретым поверхностям.
- При извлечении штепселя из розетки не тяните за шнур. Чтобы извлечь штепсель, возьмитесь за его корпус.
- Не оставляйте подключенный к сети агрегат без присмотра. Перед очисткой и обслуживанием агрегата, а также после окончания работы извлеките штепсель из розетки.

Инструкции по технике безопасности во время сборки



ПРЕДУПРЕЖДЕНИЕ: В обязательном порядке прочитайте следующие инструкции по технике

безопасности, прежде чем приступать к сборке изделия.

- Запрещено вносить изменения в конструкцию изделия без одобрения производителя.
- Внесение неразрешенных изменений и/или использование нерекондованных принадлежностей может привести к тяжелой травме или даже смерти оператора или других лиц.
- Допускается эксплуатация только в соответствии с указаниями в данном руководстве. К использованию разрешены только рекомендованные производителем принадлежности.
- Пользуйтесь только оригинальными принадлежностями.
- Выполняйте сборку на твердой и ровной поверхности, чтобы пылеуловитель не опрокинулся. Несоблюдение этого требования может привести к травмам и порче имущества!
- Будьте осторожны, рычажные замки могут нанести травму оператору при сборке изделия.

Инструкции по технике безопасности во время эксплуатации



ПРЕДУПРЕЖДЕНИЕ: В обязательном порядке прочитайте следующие инструкции по технике безопасности, прежде чем приступать к эксплуатации изделия.

- Запрещено использовать изделие в среде взрывоопасных газов.
- Не используйте оборудование для сбора горючих или воспламеняемых жидкостей, например, бензина; также не используйте оборудование в зонах, где такие жидкости могут присутствовать.
- Запрещается помещать в отверстия посторонние предметы. Эксплуатация с заблокированными отверстиями запрещена. Не допускайте засорения отверстий пылью, волосами и иными предметами, которые могут уменьшить пропускную способность.
- Во время работы агрегата не направляйте приемный шланг на части тела. Если приемный шланг не установлен, не прижимайте части тела к впускному отверстию со стороны всасывания.
- При работе следите за тем, чтобы волосы, свободная одежда, пальцы и иные части тела не попали в отверстия и движущиеся узлы.
- Не используйте изделие для сухой очистки без установленного мешка для сбора пыли и/или фильтров.
- Использовать агрегат в качестве игрушки запрещено. Эксплуатация рядом с детьми или непосредственно ими должна осуществляться с особым вниманием.

- Операторы должны пройти инструктаж по правилам пользования изделием.
- Перед отсоединением от сети выключите все переключатели.
- В целях снижения риска поражения электрическим током всегда устанавливайте поплавок перед выполнением любых работ по сбору влажного материала.
- При работе на лестнице соблюдайте особую осторожность.
- Не допускайте нахождения детей и посторонних лиц рядом с работающим изделием.
- В целях снижения риска поражения электрическим током — не допускайте попадания под дождь. Хранить в помещении.
- Выполняйте замену системы сбора пыли и/или фильтров в соответствии с инструкциями в настоящем руководстве. См. раздел *Замена фильтра на стр. 41*.

безопасности, прежде чем приступать к эксплуатации изделия.

- Во время замены фильтра и мешков возможно рассеивание опасной для здоровья пыли. Поэтому рекомендуется надевать защитные очки, защитные перчатки и респиратор, который имеет protection class FFP3.

Инструкции по технике безопасности во время технического обслуживания



ПРЕДУПРЕЖДЕНИЕ: В обязательном порядке прочитайте следующие инструкции по технике безопасности, прежде чем приступать к эксплуатации изделия.

- Все ремонтные работы выполняются квалифицированным специалистом. Для замены неисправных деталей разрешено использовать только поставляемые производителем запчасти или их аналоги.
- При подъеме изделия убедитесь, что контейнер для отходов пустой, а под изделием нет посторонних лиц.

Средства индивидуальной защиты



ПРЕДУПРЕЖДЕНИЕ: В обязательном порядке прочитайте следующие инструкции по технике

Сборка

Введение



ВНИМАНИЕ: Используйте с данным изделием только кабель-удлинитель с надлежащими номинальными параметрами.



ВНИМАНИЕ: Не допускайте скопления воды или влажной грязи в устройстве всасывания. Это может привести к появлению неприятных запахов и плохо повлиять на гигиену.

- Шланг и штуцеры
- Стальная трубка
- Насадка для пола
- Щелевая насадка
- 1 мешок для сбора шлама

Если какой-либо из компонентов отсутствует, обратитесь к местному специалисту по обслуживанию.

Утилизируйте упаковку и отработавшие ресурс компоненты изделия согласно надлежащей процедуре. Соблюдайте местное законодательство по утилизации продукции. Обязательно направляйте изделия на вторичную переработку.

Общие сведения

Проверьте наличие следующих принадлежностей:

Эксплуатация

Введение



ПРЕДУПРЕЖДЕНИЕ: Перед использованием изделия ознакомьтесь с разделом по технике безопасности и инструкциями по эксплуатации.

Перед использованием



ПРЕДУПРЕЖДЕНИЕ: Агрегат разрешено включать только в розетку с напряжением, указанным на паспортной табличке.

Инструкции по заземлению



ПРЕДУПРЕЖДЕНИЕ: Изделие должно быть заземлено. В случае отказа или неисправности контур заземления обеспечивает наименьшее сопротивление, что снижает вероятность удара током. Изделие оснащено шнуром с заземляющим проводом и заземляющим штепселем. Для подключения агрегата к сети разрешено использовать только совместимые со штепселем розетки, заземленные в соответствии с местными стандартами и нормативами.

Подсоединение подходящего сливного шланга

Переходник подходит для большинства шлангов диаметром 25 мм/1 дюйм.

- Используйте переходник из комплекта поставки.
- Установите переходник на конец шланга.
- Закрепите переходник на выпускном отверстии.

Крепление шланга всасывания

На изделии предусмотрено впускное отверстие с фиксатором для шланга. Фиксатор шланга позволяет закрепить переходник шланга всасывания таким образом, чтобы он не отсоединился.

1. Поднимите фиксатор шланга и закрепите переходник шланга всасывания.
2. Опустите фиксатор шланга в паз на переходнике.

Установка насадки на трубку

Насадка для пола оснащена регулируемыми колесами. Отрегулируйте положение колес таким образом, чтобы добиться максимальной мощности всасывания. Регулировка колес выполняется с помощью регулятора на задней стороне насадки. Колеса и резиновые полоски насадки можно заменять. Поддерживайте насадку в надлежащем состоянии.

Запуск и остановка W 70

- Нажмите кнопку (1), чтобы запустить изделие.
- Нажмите кнопку (0), чтобы остановить изделие.

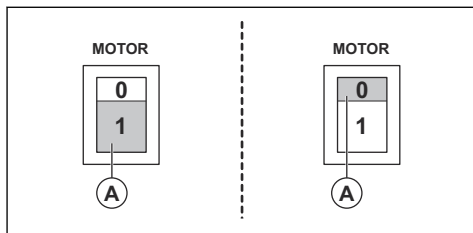

Запуск и остановка W 70 P и W 250 P

Переключатель двигателя — кнопка А, а переключатель насоса — кнопка В, как показано на рисунке.

- Нажмите кнопку (1), чтобы запустить изделие.
- Нажмите кнопку (0), чтобы остановить изделие.

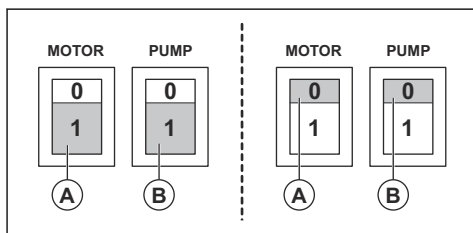

После использования

1. Выключите всасывающий агрегат, нажав на переключатель.
2. Отсоедините шнур питания. Запрещается снимать кабель насоса.
3. Опорожните емкость агрегата и очистите сам агрегат и все принадлежности от загрязнений. См. разделы *Крепление шланга всасывания на стр. 39* и *Очистка изделия на стр. 41*.

Замена мешка

1. Отсоедините шнур питания и снимите кабель насоса.
2. Ослабьте 3 рычажных замка и снимите верхнюю часть.
3. Извлеките поплавок.
4. Снимите и утилизируйте старый мешок. Действуйте в соответствии с местным законодательством.
5. Вставьте новый мешок в сетчатый фильтр из нержавеющей стали.
6. Прodelайте небольшое отверстие над внутренней впускной трубкой. Оставьте язычок на ободке контейнера.
7. Выполните пункты 1-3 в обратном порядке.

Техническое обслуживание

Введение



ПРЕДУПРЕЖДЕНИЕ:

Большинство несчастных случаев, связанных с инструментом, происходит во время поиска неисправностей, ремонта и технического обслуживания, поскольку при этом персонал должен находиться в зоне риска инструмента. Во избежание несчастных случаев проявляйте осторожность и тщательно планируйте проведение работ.



ПРЕДУПРЕЖДЕНИЕ: Перед выполнением технического обслуживания изделия убедитесь, что переключатель двигателя и переключатель насоса находятся в положении "Off" (выкл.).

Отсоедините шнур питания и снимите кабель насоса.



ПРЕДУПРЕЖДЕНИЕ: Все проверки, связанные с электрическими компонентами, должны выполняться только квалифицированным электриком.



ПРЕДУПРЕЖДЕНИЕ: Не нарушайте целостность фильтра. Возможно рассеивание пыли.

График технического обслуживания

График технического обслуживания рассчитан исходя из ежедневного использования изделия. Если изделие не используется ежедневно, интервалы техобслуживания изменятся.

Техническое обслуживание	Перед каждым использованием	После каждого использования	Ежедневно	Еженедельно	Каждые 6 месяцев или 1000 ч	Каждые 12 месяцев или 2000 ч
Перед подключением агрегата проверьте наличие следов износа, повреждений или ослабленных соединений элементов управления.	X					
Опорожните и очистите бак и принадлежности.		X				
Проверьте фильтры. ²²			X			
Проверьте колеса. Проверьте наличие повреждений и ослабленных соединений. Фиксаторы литых колес должны работать надлежащим образом.				X		
Проверьте работу одноходового клапана на моделях P.				X		

²² Применимо только для W 70 и W 70 P.

Техническое обслуживание	Перед каждым использованием	После каждого использования	Ежедневно	Еженедельно	Каждые 6 месяцев или 1000 ч	Каждые 12 месяцев или 2000 ч
Проверьте крепления шлангов на наличие механического износа. Убедитесь, что уплотнение полностью исправно.				X		
Замена фильтра ²³						X
Проверьте прокладку шланга и уплотнение.			X			

Очистка изделия



ПРЕДУПРЕЖДЕНИЕ: Перед очисткой изделия убедитесь, что переключатель двигателя и переключатель насоса находятся в положении "Off" (выкл.). Отсоедините шнур питания. Запрещается снимать кабель насоса

Важно очищать изделие во избежание повреждений и циркуляции опасных отходов. Всегда очищайте изделие перед его перемещением с участка работ. Если предполагается использовать изделие для иных целей, крайне важно тщательно очистить его от загрязнений, чтобы избежать распространения опасной пыли.

После подачи шлама через насос промойте систему большим количеством чистой воды. Не оставляйте шлам в насосе или на дне бака. Это приведет к повреждению насоса, а также затвердеванию шлама и засорению системы. При переходе с режима сухой уборки на влажную или наоборот убедитесь, что фильтры тщательно очищены во избежание скопления отложений или засоров в системе.

Все компоненты, загрязненные после работ по обслуживанию, необходимо утилизировать согласно соответствующей процедуре в полиэтиленовые пакеты. Действуйте в соответствии с местным законодательством.

- При очистке изделия пользуйтесь соответствующими средствами индивидуальной защиты. См. раздел *Средства индивидуальной защиты на стр. 38*
- Для очистки внешней стороны изделия используйте влажную ткань.
- Выполняйте очистку фильтров и коллектора шлама на соответствующем участке.

- Промойте систему чистой водой, чтобы тщательно очистить насос.

Замена фильтра



ПРЕДУПРЕЖДЕНИЕ: Во время замены фильтра используйте средства индивидуальной защиты, см. *Средства индивидуальной защиты на стр. 38*. При замене фильтра пыль может рассыпаться.



ПРЕДУПРЕЖДЕНИЕ: При замене фильтра всегда переводите переключатель двигателя в положение "Выкл" и отсоединяйте вилку от настенной розетки.



ПРЕДУПРЕЖДЕНИЕ: Будьте осторожны: рычажные замки могут нанести травму оператору при сборке изделия.

Замена фильтров

Только W 70 и W 70 P оснащены дополнительным фильтром для удаления частиц из вспененного шлама.

1. Отсоедините шнур питания. Снимите кабель насоса.
2. Ослабьте 3 рычажных замка, чтобы снять верхнюю часть.
3. Извлеките держатель фильтра вместе с фильтром.
4. Ослабьте гайку на держателе фильтра и снимите крышку фильтра и сам фильтр.
5. Проверьте прокладку на держателе фильтра. В случае повреждения прокладки замените ее.

²³ Применимо только для W 70 и W 70 P.

6. Установите новый фильтр.
7. Очистите от загрязнений все прочие детали.

- Регулярно осматривайте поплавков на наличие повреждений или засоров.

Поплавок

Поплавок защищает двигатель от попадания жидкости.

После срабатывания поплавок необходимо выключить двигатель и слить воду перед последующим включением двигателя.

Поиск и устранение неисправностей

График процедур по поиску и устранению неисправностей

Неисправность	Причина	Решение
Двигатель не запускается	Нет питания	Подключите изделие
	Неисправен кабель	Замените кабель
	Неисправен переключатель	Замените переключатель
Двигатель останавливается сразу после запуска	Установлен неправильный предохранитель	Установите предохранитель с подходящими характеристиками
	Короткое замыкание в кабеле / агрегате	Закажите проведение обслуживания
Двигатель работает, но всасывания нет	Не подсоединен шланг	Подсоедините шланг
	Засорен шланг	Прочистите шланг
	Сработал поплавок.	Проверьте уровень воды и осмотрите поплавок на наличие повреждений.
Двигатель работает, но мощность всасывания низкая	Отверстие в шланге	Замените шланг
	Фильтр засорен	Очистите / замените фильтр
	Ослаблен блок всасывания	Отрегулируйте
	Грязь в шланге или на впускном отверстии	Очистите шланг и впускное отверстие
	Неисправные прокладки	Замените поврежденные прокладки
	Запорный клапан засорен или неисправен.	Очистите или замените запорный клапан.
Двигатель выдувает пыль	Неправильная установка или повреждение системы фильтрации ²⁴	Отрегулируйте положение / замените фильтры
Неудовлетворительная работа насоса	Насос или трубки засорены ²⁵	Очистите насос, запорный клапан и шланг
Сильный шум		Закажите проведение обслуживания

²⁴ Применимо только для W 70 и W 70 P.

²⁵ Применимо только для W 70 P и W 250 P.

Транспортировка изделия

- На время транспортировки изделие должно быть надежно закреплено.
- По возможности всегда выполняйте транспортировку в закрытом транспортном средстве.
- Избегайте транспортировки в неблагоприятных погодных условиях.
- Для подъема пылеуловителя воспользуйтесь рампами или лебедками, чтобы обеспечить безопасность перемещения. Если вы не уверены, как правильно осуществлять подъем тяжелого оборудования, обратитесь за помощью.
- Надежно установите фиксаторы колес.
- Надежно закрепляйте оборудование во время транспортировки во избежание повреждения и несчастных случаев.
- Рекомендуется по возможности транспортировать изделие в вертикальном положении.
- Рекомендуется опорожнять изделие перед транспортировкой.

Хранение изделия

- Храните изделие в помещении, защищенном от осадков и других атмосферных явлений.
- Защищайте изделие от попадания дождя или влаги.
- Надежно установите фиксаторы колес. Применимо только для W 70 и W 70 P.
- Отсоедините изделие от источника питания.
- Храните изделие и оборудование в сухом помещении, защищенном от низких и высоких температур.
- Храните все оборудование в закрываемом на замок помещении, недоступном для детей и посторонних.

Утилизация изделия

- Соблюдайте местное законодательство и действующие нормы в области переработки.
- Если изделие больше не эксплуатируется, отправьте его дилеру или утилизируйте в пункте переработки.

Технические данные

Технические данные

Данные	W 70 P 230 B	W 250 P 230 B
Напряжение (1-фазное), В	220-230	220-230
Частота	50-60	50
Мощность двигателя, кВт (л.с.)	1,85 (2,5)	1,55 (2,1)
Ток (макс.), А	8	5
Расход воздуха, м ³ /ч (куб. фут/мин)	200 (118)	160 (95)
Разрежение, кПа (фунт/кв. дюйм)	22 (86)	22 (86)
Подъем воды, м (дюйм)	2,3 (90)	2,3 (90)
Диаметр главного шланга, мм (дюйм)	38 (1,5)	38 (1,5)
Длина главного шланга, м (фут)	3 (10)	3 (10)
Входной диаметр, мм (дюйм)	38 (1,5)	38 (1,5)
Фильтр (да/нет)	Да	Нет
Площадь фильтрации, м ² (фут ²)	0,6 (6,5)	Неприменимо
Система сбора пыли (тип), л (галл.)	Контейнер из нержавеющей стали, 70 (18,5)	Одноразовый мешок или контейнер из нержавеющей стали, 29 (7,66)
Откачивающий насос (да/нет)	Да	Да
Мощность насоса (макс.), кВт (л.с.)	0,65 (0,87)	0,35 (0,47)
Ток насоса (макс.), А	3,0	1,6
Подъем воды в насосе, м (фут)	9 (30)	6 (20)
Напор насоса, л/мин (галл./мин)	216 (57)	150 (39)
Размер (ДхШхВ), мм (дюйм)	600x570x1250 (23,6x22,4x49,2)	530x520x910 (20,9x20,5x35,8)
Вес, кг (фунт)	44 (97)	27 (59)
Уровень мощности звука L _{WA} , измеренный, дБ(А) ²⁶	86	85
Уровень звукового давления L _{PA} на уровне уха оператора, дБ(А) ²⁷	76	74
Уровень вибрации a _h , м/с ² ²⁸	≤2,5	

²⁶ Излучение шума в окружающую среду измеряется как мощность звука (LWA) согласно EN 60335-2-69. Погрешность Kwa 2 дБ.

²⁷ Уровень шумового давления в соответствии с EN 60335-2-69. Погрешность KPA 2 дБ.

²⁸ Уровень вибрации в соответствии с EN 60335-2-69. Указанные данные об уровне вибрации имеют типичный статистический разброс (стандартное отклонение) 1 м/с²

Декларация соответствия

Декларация соответствия требованиям ЕС

Мы, Husqvarna AB, SE-561 82 Husqvarna, Sweden,
Tel +46 3614 6500 под свою исключительную
ответственность заявляем, что изделие:

Описание	Wet Industrial Vacuum Cleaner
Марка	Pullman Ermator
Тип / Модель	W 70 P, W 250 P
Идентификация	Серийные номера начиная с 2022 года и далее

полностью соответствует следующим директивам и
нормативам ЕС:

Директива/Норматив	Описание
2006/42/ЕС	"О механическом оборудовании"
2014/30/EU	"Об электромагнитной совместимости"
2011/65/EU	"Об ограничении содержания вредных веществ"

а также требованиям следующих стандартов и/или
технических регламентов:

EN ISO 12100:2010

EN 60335-2-69:2016

EN 55014-1:2017

EN 55014-2:2015

EN 61000-3-2:2014

EN 61000-3-3:2013

EN IEC 63000:2018

Partille, 2022-11-28

Мартин Хубер (Martin Huber)

Директор отдела разработок, оборудование для
бетонных поверхностей и полов

Подразделение строительного оборудования,
Husqvarna AB

Ответственный за техническую документацию

Дистрибьютор: ООО "Хускварна", 141400,
Московская область, г. Химки, ул. Ленинградска, вл.
39, стр. 6, "Химки Бизнес Парк", зд. II, этаж 4. Тел.
(495) 797 26 70 www.husqvarna.ru





www.husqvarnaconstruction.com

Originaaljuhend
Originalios instrukcijos
Lietošanas pamācība
Оригинальные инструкции

1140483-40 Rev. B



2023-01-13