

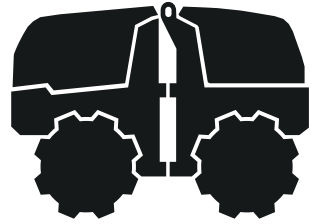

H Husqvarna®



LP 9505

Conteúdo

Introdução.....	2	Transporte, armazenamento e descarte.....	43
Segurança.....	14	Dados técnicos.....	46
OPERAÇÃO.....	20	DECLARAÇÃO DE CONFORMIDADE DA CE.....	50
Manutenção.....	31	Declaração de Conformidade do fornecedor.....	51

Introdução

California Proposition 65

 **WARNING!**

The engine exhaust from this product contains chemicals known to the State of California to cause cancer, birth defects or other reproductive harm.

Descrição do produto

O produto é um compactador de valas com juntas de articulação. O produto tem um motor de combustão e é operado por controle remoto.

Uso previsto

O produto destina-se apenas à operação profissional. O produto é usado para compactação de camadas moderadamente espessas em camadas de maior profundidade de solos granulares. Use o produto para deixar a superfície lisa. Exemplos desse tipo de trabalho estão em trincheiras e estradas.

Visão geral do produto

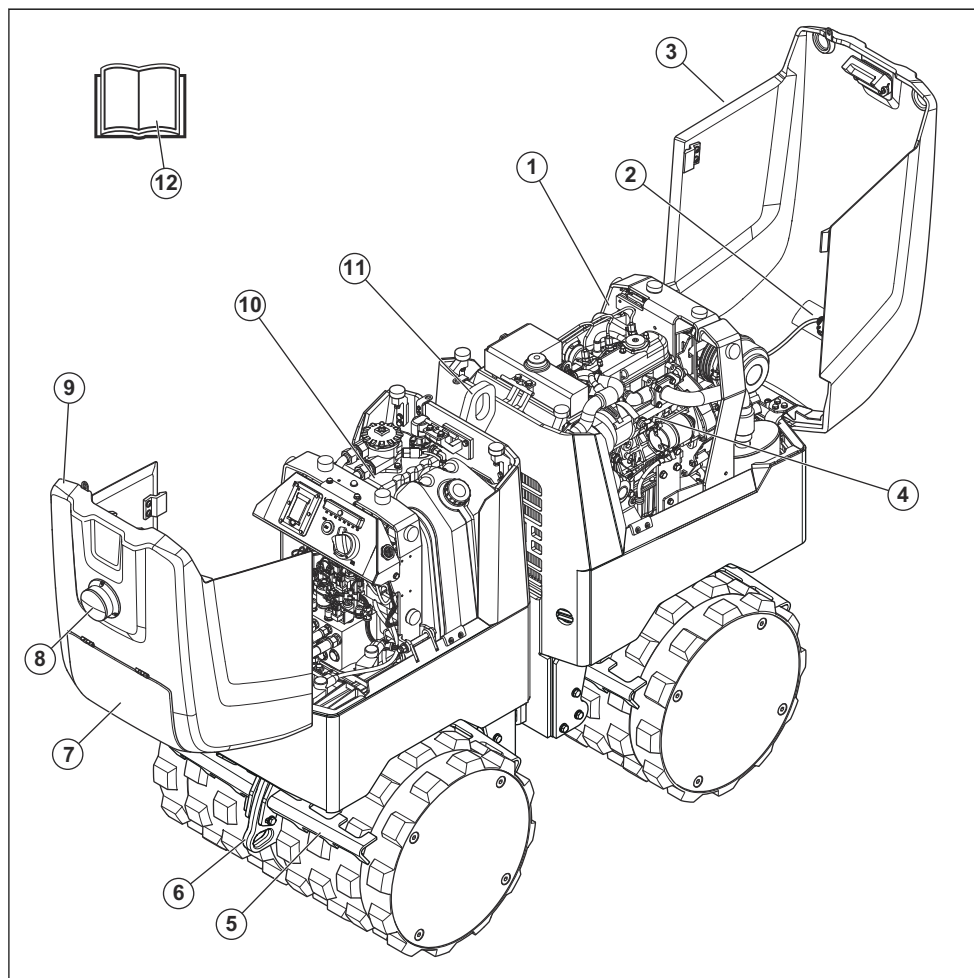

1. Filtros de combustível. Consulte *Visão geral do produto, filtros de combustível na página 4.*
2. Sensor de distância da máquina (MDS) dianteiro
3. Tampa dianteira
4. Peças frontais. Consulte *Visão geral do produto, partes da frentena página 5.*
5. Raspadores
6. Suporte de fixação
7. Tampa traseira. Consulte *Visão geral do produto, tampa traseira na página 6.*
8. Luz de aviso
9. Tampa traseira
10. Peças traseiras. Consulte *Visão geral do produto, peças traseiras na página 7.*
11. Gancho de elevação
12. Manual do operador

Visão geral do produto, filtros de combustível

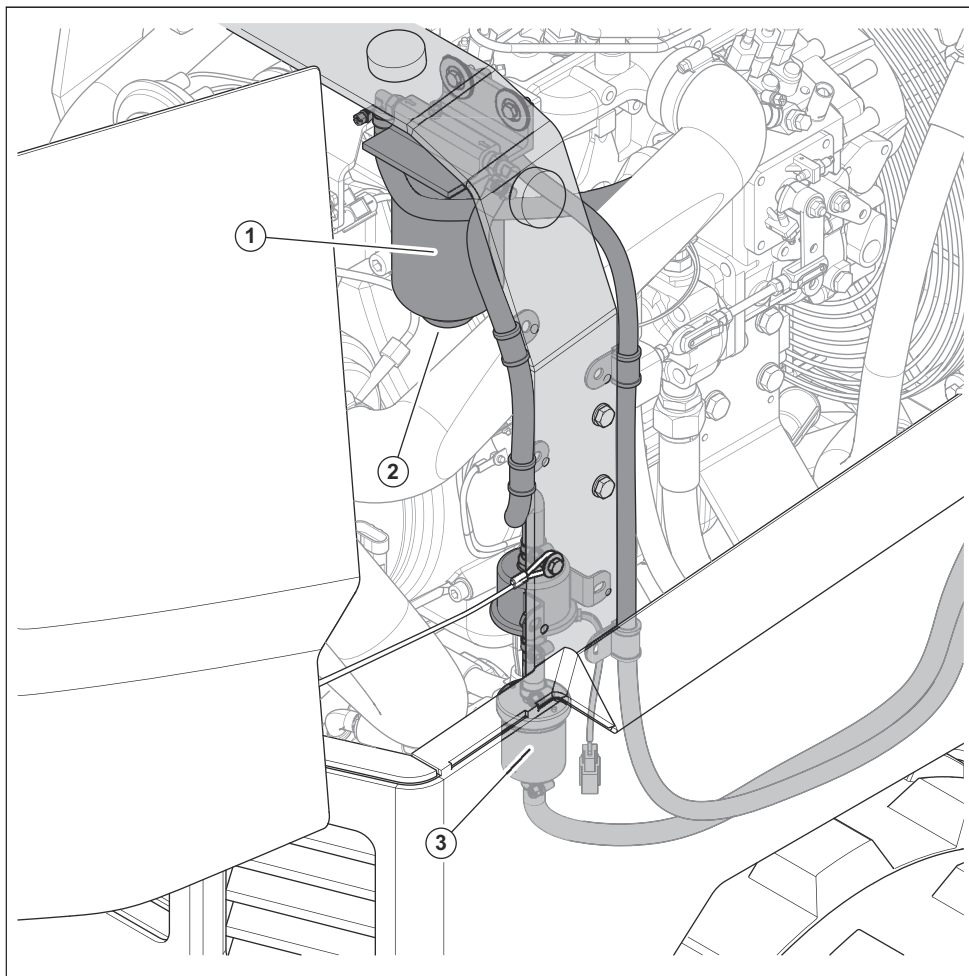

1. Filtro de combustível

2. Bujão de drenagem do separador de água

3. Pré-filtro de combustível

Visão geral do produto, partes da frente

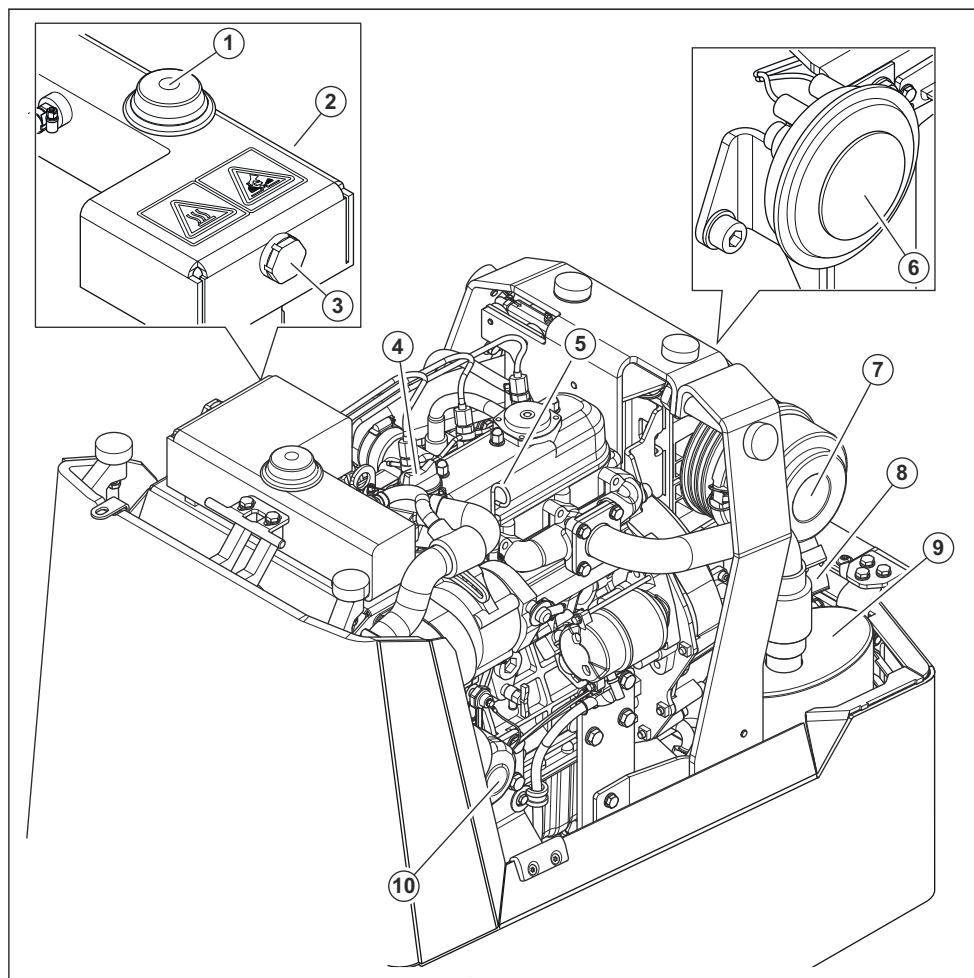

1. Tampa de fluido de arrefecimento do radiador
2. Tanque de fluido de arrefecimento do radiador
3. Visor de nível do líquido de arrefecimento do radiador
4. Tampa do óleo de motor
5. Vareta de óleo

6. Alto-falante
7. Filtro de ar
8. Válvula de vácuo
9. Silencioso
10. Filtro do óleo de motor

Visão geral do produto, tampa traseira

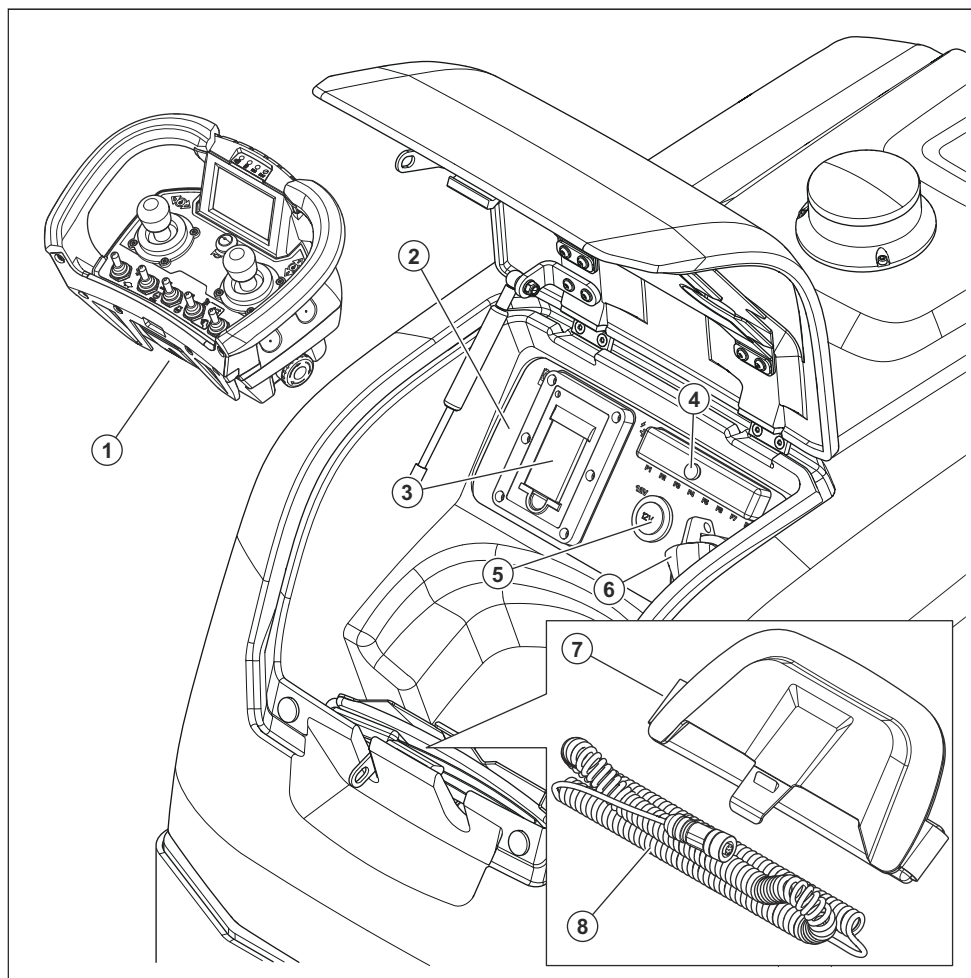

1. Controle remoto. Consulte *Visão geral do produto, controle remoto* na página 8 e *Símbolos no controle remoto* na página 12.
2. Painel elétrico. Consulte *Símbolos no painel eletrônico* na página 13.
3. Carregador de bateria para a bateria do controle remoto

4. Caixa de fusíveis
5. Tomada de alimentação de 12 V
6. Interruptor da bateria
7. Correia do controle remoto
8. Cabo do barramento CAN

Visão geral do produto, peças traseiras

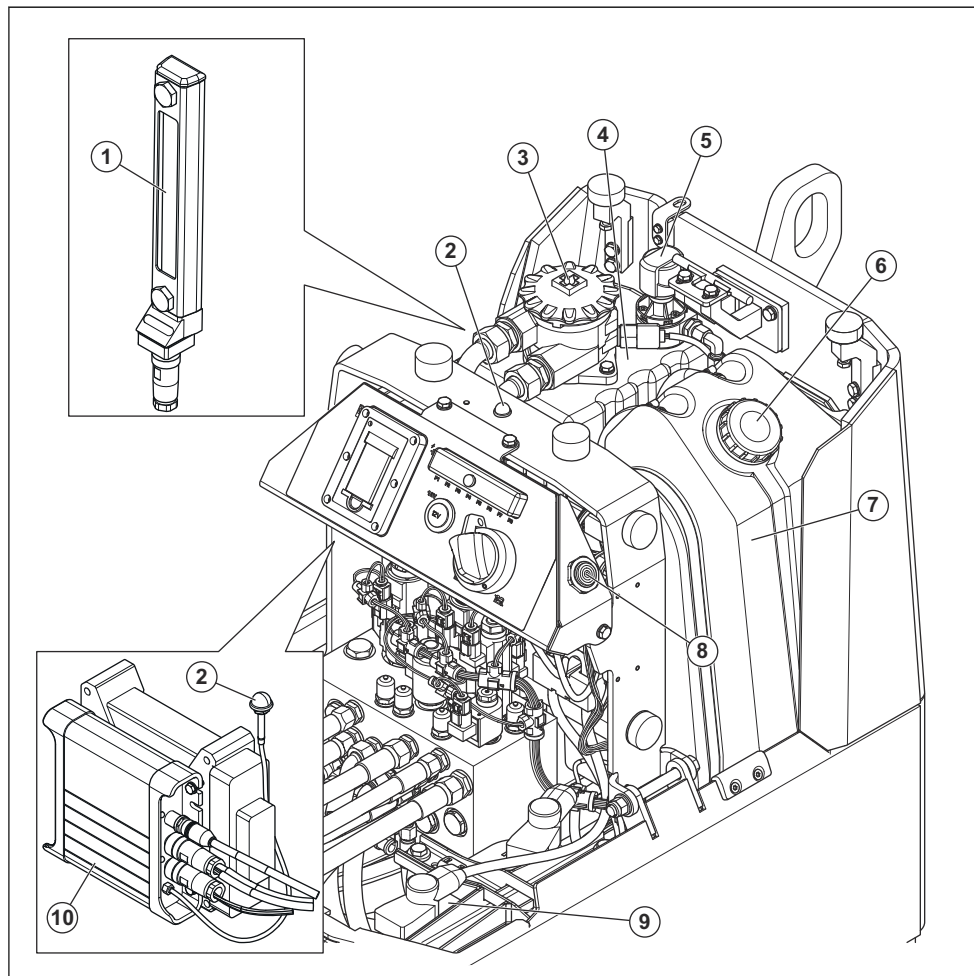

1. Visor de nível do óleo hidráulico
2. Antena
3. Tampa do filtro de óleo hidráulico
4. Depósito do óleo hidráulico
5. Tampa do depósito do óleo hidráulico e do filtro do respiro
6. Tampa do tanque de combustível
7. Tanque de combustível
8. Alarme
9. Bateria do motor de partida
10. Receptor. Consulte *Visão geral do produto, receptora* página 9.

Visão geral do produto, controle remoto

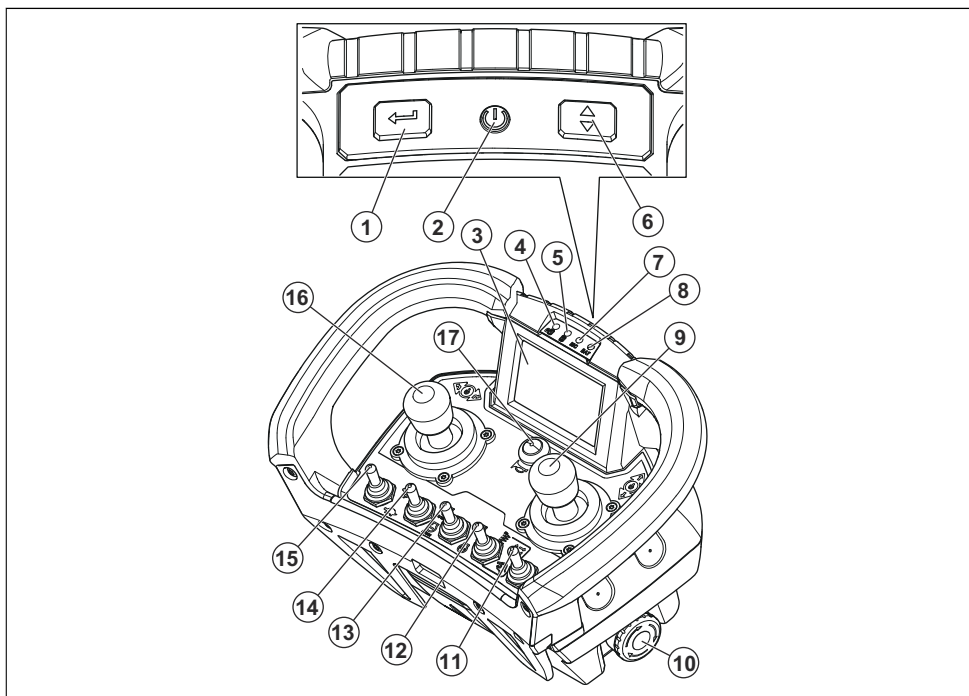

- | | |
|--|---|
| 1. Botão para fazer seleções nos menus | 9. Joystick, mover para frente/para trás |
| 2. Botão Liga/Desliga | 10. Botão de Parada de emergência |
| 3. Visor | 11. Interruptor de amplitude alta/baixa para vibração |
| 4. Indicador do sensor dianteiro de distância da máquina | 12. Interruptor de vibração manual/automática |
| 5. Indicador do sensor traseiro de distância da máquina | 13. Interruptor de partida/parada do motor |
| 6. Botão para percorrer os menus | 14. Interruptor de rotação do motor |
| 7. Indicador do contator principal | 15. Interruptor de velocidade de operação |
| 8. Indicador de voltagem da bateria | 16. Joystick, mover para a esquerda/direita |
| | 17. Botão da buzina/botão de comunicação do rádio |

Visão geral do produto, receptor

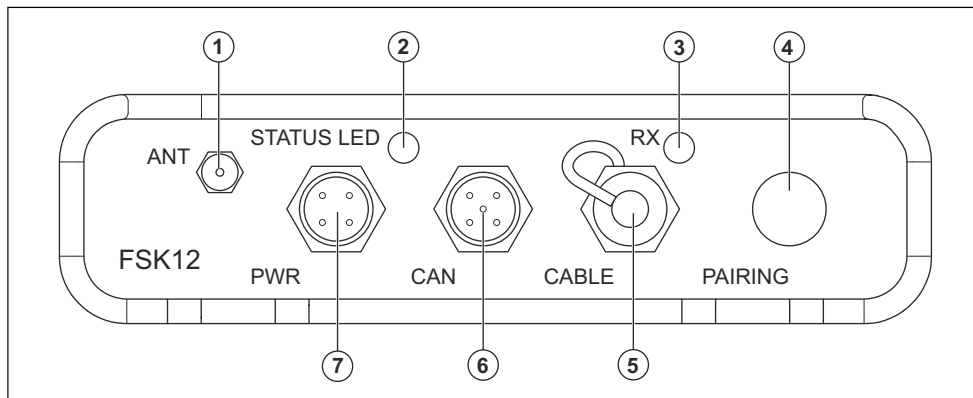

1. Antena
2. Indicador de status
3. Indicador "RX"
4. Botão de operação de emparelhamento
5. Conector do controle remoto do cabo
6. Conector do cabo do barramento CAN
7. Conector de alimentação

Visão geral do produto, fusíveis

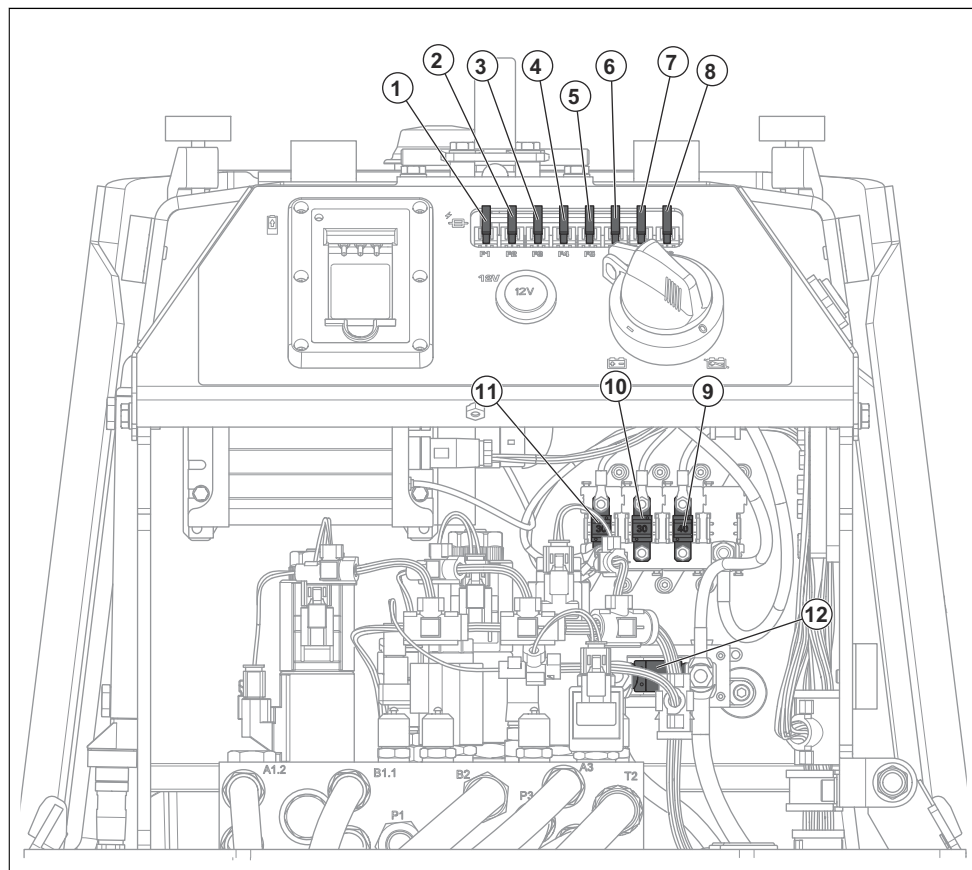

1. F1: 7,5 A, unidade de controle eletrônico
2. F2: 7,5 A, unidade de controle eletrônico
3. F3: 7,5 A, unidade de controle eletrônico
4. F4: 7,5 A, unidade de controle eletrônico
5. F5: 7,5 A, unidade de controle eletrônico
6. F6: 5 A, bomba de combustível e interruptor do nível de combustível
7. F7: 5 A, carregador da bateria do controle remoto
8. F8: 7,5 A, unidade de controle eletrônico
9. F9: 40 A, solenoide do acelerador
10. F10: 30 A, solenoide de partida e desligamento
11. F11: 30 A, velas incandescentes
12. F0: 150 A, motor de arranque

Símbolos no produto



AVISO: Este produto pode ser perigoso e causar ferimentos graves ou morte do operador ou de outras pessoas. Seja cuidadoso e use o produto corretamente.



Leia atentamente o manual e certifique-se de que tenha entendido as instruções antes de usar o produto.



Use um capacete de proteção em locais onde objetos possam cair sobre você. Use protetor auricular aprovado. Use proteção ocular aprovada.



Use botas de proteção.



Ângulo de inclinação máximo.



O produto é operado por controle remoto. Sempre tenha cuidado e use o bom senso ao operar o produto.



Mantenha uma distância mínima de 10 m/33 pés de pessoas e animais durante a operação do produto.



Mantenha distância do produto durante a operação.



Peças móveis. Risco de lesões por esmagamento.



Risco de ferimentos. Mantenha as mãos afastadas das pás do ventilador e de outras peças giratórias.



Mantenha as partes do corpo afastadas das peças rotativas.



As tampas no produto podem ejetar e causar ferimentos.



Superfície quente.



DIESEL

Somente gasóleo com teor ultraabaixo de enxofre.



Ponto de elevação e suportes de fixação no produto.



Ponto de elevação no produto.



Suporte de fixação.



Engate a trava da junta de articulação antes de levantar o produto. Engate a trava da junta de articulação ao conectar o produto a um veículo de transporte.



Não pulverize com água.



Não use lavador de alta pressão.



Emissão de ruído para o ambiente, conforme referido na diretiva EC. A emissão do produto está especificada em *Dados técnicos na página 46* e na etiqueta.



Este produto está em conformidade com as diretivas vigentes da CE.

Observação: Outros símbolos ou decalques presentes no produto referem-se a exigências especiais de certificação para alguns mercados.

Símbolos no produto



AVISO: Este produto pode ser perigoso e causar ferimentos graves ou morte do operador ou de outras pessoas. Seja cuidadoso e use o produto corretamente.



Leia atentamente o manual e certifique-se de que tenha entendido as instruções antes de usar o produto.



Use um capacete de proteção em locais onde objetos possam cair sobre você. Use protetor auricular aprovado. Use proteção ocular aprovada.



Use botas de proteção.



Ângulo de inclinação máximo.



O produto é operado por controle remoto. Sempre tenha cuidado e use o bom senso ao operar o produto.



Mantenha uma distância mínima de 10 m/33 pés de pessoas e animais durante a operação do produto.



Mantenha distância do produto durante a operação.



Peças móveis. Risco de lesões por esmagamento.



Risco de ferimentos. Mantenha as mãos afastadas das pás do ventilador e de outras peças giratórias.



Mantenha as partes do corpo afastadas das peças rotativas.



As tampas no produto podem ejetar e causar ferimentos.



Superfície quente.



DIESEL

Somente gasóleo com teor ultrabaixo de enxofre.



Ponto de elevação e suportes de fixação no produto.



Ponto de elevação no produto.



Suporte de fixação.



Engate a trava da junta de articulação antes de levantar o produto. Engate a trava da junta de articulação ao conectar o produto a um veículo de transporte.



Não pulverize com água.



Não use lavador de alta pressão.

Observação: Outros símbolos ou decalques presentes no produto referem-se a exigências especiais de certificação para alguns mercados.

Símbolos no controle remoto



Mova o produto para a esquerda e para a direita.



Operação de emparelhamento.



Mova o produto para frente e para trás.



Velocidade de operação máxima.



Velocidade de operação mínima.



N/MIN

Rotação do motor máxima.



N/MIN

Rotação do motor mínima.



Partida do motor.



Parada do motor.



Vibração.



Vibração automática.



Vibração manual.



Amplitude alta de vibração.



Vibração desligada.



Amplitude baixa de vibração.

Símbolos no painel elétrico



Carregador de bateria para a bateria do controle remoto.



Caixa de fusíveis.



Interruptor da bateria ligado.



Interruptor da bateria desligado.

Etiqueta de tipo

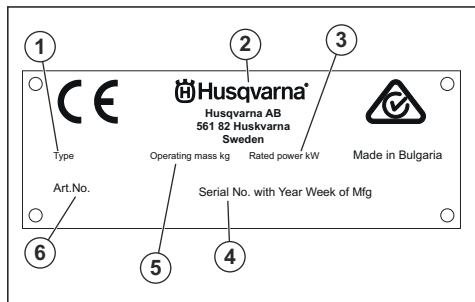

1. Tipo de produto
2. Fabricante e endereço
3. Potência nominal
4. Número de série com ano e semana de produção
5. Peso
6. Número do produto

Etiqueta do controle remoto

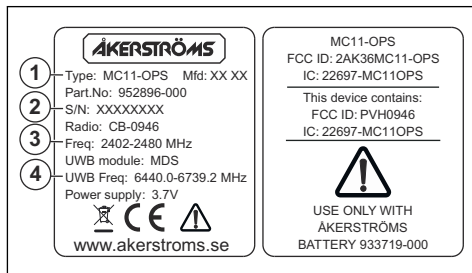

1. Designação do produto
2. Número de série
3. Frequência
4. Frequência, módulo UWB

Etiqueta do sensor de distância da máquina

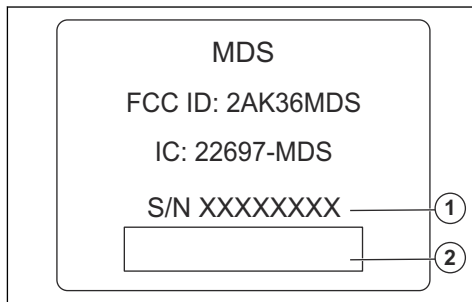

1. Número de série
2. Código de barras

Adesivo de instruções de partida

O adesivo autocolante de instruções de partida no produto mostra o procedimento de partida.

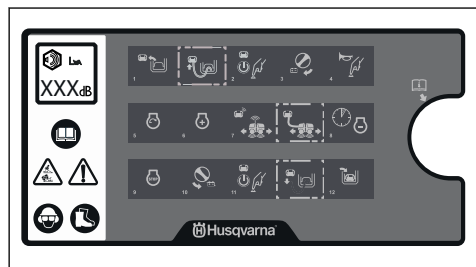

Adesivo autocolante de elevação e fixação

Esse adesivo autocolante mostra como levantar e proteger o produto.

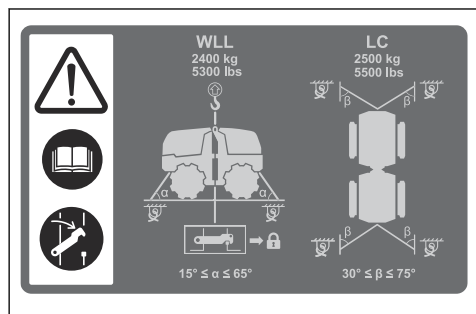

Responsabilidade legal do produto

Como mencionado na legislação de responsabilidade do produto, não somos responsáveis por danos causados pelo nosso produto caso:

- o produto seja reparado incorretamente.
- o produto seja reparado com peças que não sejam da marca do fabricante ou aprovadas pelo fabricante.
- o produto tenha um acessório que não seja da marca do fabricante ou não seja aprovado pelo fabricante.
- o produto não seja reparado em um centro de atendimento aprovado ou por uma autoridade aprovada.

Segurança

Definições de segurança

Avisos, cuidados e observações são utilizados para chamar a atenção para partes especialmente importantes do manual.



AVISO: Utilizado se existir um risco de ferimentos ou morte para o operador ou a terceiros se as instruções no manual não forem respeitadas.



CUIDADO: Utilizado se existir um risco de danos para o produto, outros materiais ou para a área adjacente, se as instruções no manual não forem respeitadas.

Observação: Utilizados para conferir mais informações necessárias em uma determinada situação.

Instruções gerais de segurança



AVISO: Antes de usar o produto, leia as instruções de aviso que seguem.

- Este produto é uma ferramenta perigosa: tenha cuidado e o use corretamente. Este produto pode causar ferimentos graves ou morte do operador ou de outras pessoas. Antes de usar este produto, leia e compreenda o conteúdo deste manual do operador.
- Guarde todos os avisos e instruções.
- Obedeça a todas as leis e regulamentos vigentes.
- O operador e o empregador do operador devem conhecer e evitar os riscos durante a operação do produto.
- Não deixe outra pessoa usar o produto, a menos que ela tenha lido e compreendido o conteúdo do manual do operador.

- Não opere o produto a menos que você receba treinamento antes do uso. Certifique-se de que todos os operadores recebam treinamento.
- Não permita que o produto seja operado por crianças.
- Permita que somente pessoas aprovadas operem o produto.
- O operador é responsável por acidentes que ocorram a terceiros ou à propriedade destes.
- Não utilize o produto se estiver cansado doente ou sob a influência de álcool, drogas ou remédios.
- Sempre tome cuidado e use o bom senso.
- Este produto produz um campo eletromagnético durante a operação. Sob certas circunstâncias esse campo poderá interferir com implantes médicos de natureza ativa ou passiva. Para reduzir o risco de lesões graves ou fatais, recomendamos que as pessoas que tenham implantes médicos consultem seu médico e o fabricante do implante antes de operar este produto.
- Mantenha o produto limpo. Cerifique-se de que consegue ler claramente sinais e decalques.
- Não utilize o produto se estiver com defeito.
- Não modifique este produto.
- Não opere o produto se houver a possibilidade de que outras pessoas o tenham modificado.

Instruções de segurança para operação



AVISO: Antes de usar o produto, leia as instruções de aviso que seguem.

- Certifique-se de saber como parar o motor rapidamente em caso de emergência.
- O operador deve ter a resistência física necessária para operar o produto com segurança.
- Não opere o produto sem todas as tampas protetoras instaladas.
- Use sempre equipamentos de proteção individual. Consulte *Equipamento de Proteção Individualna página 16*.
- Somente pessoas aprovadas devem estar na área de trabalho.
- Mantenha a área de trabalho limpa e organizada.
- Certifique-se de estar em uma posição segura e estável durante a operação.
- Certifique-se de que não haja nenhum risco de que você ou o produto possa cair de um lugar alto.
- Não use o produto em áreas onde podem ocorrer incêndios ou explosões.
- O produto pode fazer com que os objetos sejam ejetados em alta velocidade. Certifique-se de que todas as pessoas na área de trabalho usem equipamentos de proteção individual aprovados. Remova objetos soltos da área de trabalho.

- Para sair de perto do produto, desligue o motor e certifique-se de que não haja risco de acionamento acidental.
- Tenha cuidado com roupas, cabelos longos e joias, pois estes podem enroscar nas peças móveis.
- Não se sente sobre o produto.
- Não bata no o produto.
- Não opere o produto próximo a cabos elétricos. O produto não tem isolamento elétrico; podem ocorrer ferimentos ou morte.
- Antes de operar o produto, descubra se há fios escondidos, cabos e tubos na área de trabalho. Se o produto atingir um objeto oculto, desligue o motor imediatamente, e examine o produto e o objeto. Não comece a operar o produto novamente até saber que é seguro continuar.

Segurança do controle remoto



AVISO: Antes de usar o produto, leia as instruções de aviso que seguem.

- O produto pode ser operado por um controle remoto para longas distâncias. Não opere o produto a menos que você tenha uma visão clara do produto e de sua área de risco. Isole a área de trabalho para evitar lesões às pessoas próximas.
- Não opere o produto a uma distância maior que 20 m/66 pés.
- Não deixe outra pessoa operar o controle remoto, a menos que ela tenha lido e compreendido o conteúdo do manual do operador.
- Não opere o controle remoto a menos que você receba treinamento antes do uso. Certifique-se de que todos os operadores recebam treinamento sobre a operação do controle remoto e do sistema de controle do produto. Se o operador não conhecer o sistema de controle, movimentos repentinos no produto podem ocorrer e causar ferimentos.
- Antes de deixar o produto, desligue o motor e o controle remoto. Coloque o controle remoto na posição de transporte atrás da tampa traseira. Trave a tampa traseira com um cadeado. Isso garante que o produto não seja usado por pessoas não aprovadas.
- Se ocorrer um erro no sistema de controle, pressione o botão de parada de emergência no controle remoto e desconecte a bateria. Leve o produto a um centro de serviço aprovado para reparação.

Segurança contra poeira



AVISO: Antes de usar o produto, leia as instruções de aviso que seguem.

- A operação do produto pode causar poeira no ar. A poeira pode causar ferimentos graves e problemas

de saúde permanentes. A poeira de sílica é considerada prejudicial por várias autoridades. Estes são exemplos de tais problemas de saúde:

- Doenças pulmonares fatais, bronquite crônica, silicose e fibrose pulmonar
- Câncer
- Má formação congênita
- Inflamação da pele
- Use o equipamento correto para diminuir a quantidade de poeira e fumaça no ar, e de poeira no equipamento de trabalho, superfícies, roupas e partes do corpo. Exemplos de controles são sistemas de coleta de poeira e pulverizadores de água para reter a poeira. Diminua a poeira na fonte sempre que possível. Certifique-se de que o equipamento seja corretamente instalado e usado, e que a manutenção regular seja feita.
- Use proteção respiratória aprovada. Certifique-se de que a proteção respiratória seja aplicável aos materiais perigosos na área de trabalho.
- Certifique-se de que o fluxo de ar seja suficiente na área de trabalho.
- Se possível, direcione o escape do produto aonde ele não possa causar a entrada de poeira no ar.

Segurança dos gases de escape



AVISO: Antes de usar o produto, leia as instruções de aviso que seguem.

- Os gases de escape do motor contêm monóxido de carbono, um gás inodoro, tóxico e muito perigoso. Respirar monóxido de carbono pode causar morte. Como o monóxido de carbono é inodoro e invisível, não é possível detectá-lo. Um dos sintomas de intoxicação por monóxido de carbono é a tontura, mas é possível que uma pessoa fique inconsciente de repente se a quantidade ou concentração de monóxido de carbono for suficiente.
- Os gases de escape também contêm hidrocarbonetos não queimados, incluindo benzeno. A inalação por um longo período pode causar problemas de saúde.
- Gases de escape visíveis ou odoríferos também contêm monóxido de carbono.
- Não use um produto com motor de combustão em ambientes internos ou em áreas que não tenham fluxo de ar suficiente.
- Não inspire os vapores de escape.
- Certifique-se de que o fluxo de ar na área de trabalho seja suficiente. Isso é muito importante ao operar o produto em trincheiras ou outras áreas de trabalho pequenas nas quais os gases de escape podem ser facilmente coletados.

Segurança contra ruídos



AVISO: Antes de usar o produto, leia as instruções de aviso que seguem.

- Altos níveis de ruído e exposição prolongada a ruídos podem causar perda auricular induzida pelo ruído.
- Para manter o nível de ruído em um valor mínimo, faça a manutenção e opere o produto conforme indicado no manual do operador.
- Examine o silenciador para ver se há danos e defeitos. Certifique-se de que o silenciador esteja fixado ao produto.
- Use uma proteção auricular aprovada ao operar o produto.
- Você deverá escutar os sinais de aviso ou gritos quando estiver usando a proteção auricular. Remova a proteção auricular quando o produto parar, a menos que seja necessário usar proteção auricular para o nível de ruído na área de trabalho.

Equipamento de Proteção Individual



AVISO: Antes de usar o produto, leia as instruções de aviso que seguem.

- Use sempre equipamentos de proteção individual aprovados quando usar o produto. O equipamento de proteção individual não evita totalmente ferimentos, mas diminui o grau do ferimento em caso de acidente. Deixe seu revendedor ajudar você a escolher o equipamento de proteção individual correto.
- Faça uma verificação regular do estado do equipamento de proteção individual.
- Use um capacete aprovado.
- Use protetor auricular aprovado.
- Use proteção respiratória aprovada.
- Use proteção ocular aprovada com proteção lateral.
- Use luvas de proteção.
- Use botas de proteção com biqueiras de aço e sola antiderrapante.
- Use roupas de trabalho aprovadas ou roupas justas equivalentes que tenham mangas e pernas longas.

Extintor de incêndio

- Tenha um extintor de incêndio nas proximidades durante a operação.
- Use um extintor de incêndio de pó químico classe "ABE" ou um extintor de incêndio de dióxido de carbono do tipo "BE".

Segurança da área de trabalho

- Durante a operação, ninguém pode ficar na área (A) mostrada na ilustração. Isso se aplica a pessoas

próximas e ao operador. A área está entre 0 e 2 m/6,6 pés do produto.

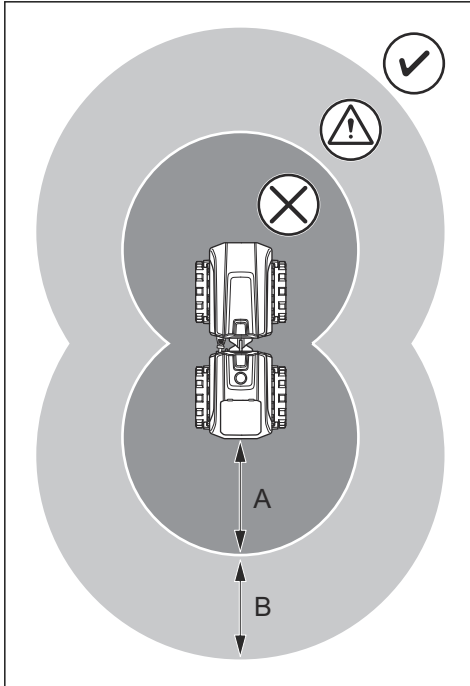

- Durante a operação, verifique se não há ninguém perto da área (B) mostrada na ilustração. A área está entre 2-10 m/6,6-33 pés do produto.
- Não opere o produto a uma distância maior que 20 m/66 pés.
- Certifique-se de que os sensores de distância da máquina funcionem corretamente. O produto deve parar automaticamente quando o controle remoto estiver na área (A).
- Não opere o produto a menos que tenha uma visão clara do produto e da área de trabalho.
- Somente pessoas aprovadas devem estar na área de trabalho.
- Elimine os obstáculos da área de trabalho.
- Não use o produto em neblina, chuva, ventos fortes, tempo frio, risco de raios ou outras condições climáticas ruins. Usar o produto em condições climáticas adversas ou em locais úmidos pode ter um efeito negativo em sua consciência. O mau tempo pode resultar em condições de trabalho perigosas.
- Mantenha a área de trabalho suficientemente iluminada.
- Não use o produto em áreas onde podem ocorrer incêndios ou explosões.

Dispositivos de segurança no produto



AVISO: Antes de usar o produto, leia as instruções de aviso que seguem.

- Não use o produto com dispositivos de segurança com defeito.
- Verifique os dispositivos de segurança regularmente. Se os dispositivos de segurança estiverem com defeito, entre em contato sua Husqvarna oficina autorizada.

Silencioso

O silencioso mantém os níveis de ruído em um nível mínimo e desvia os gases de escape para longe do operador.

Não utilize o produto se o silenciador estiver ausente ou com defeito. Um silenciador com defeito aumenta o nível de ruído e o risco de incêndio.



AVISO: O silenciador fica muito quente durante e após a utilização e quando o motor funciona em marcha lenta. Tenha cuidado ao se aproximar de materiais inflamáveis e/ou gases de escape para evitar incêndios.

Para fazer uma verificação do silenciador

- Examine o silenciador regularmente, para garantir que está fixado corretamente e não está danificado.

Botão de Parada de emergência

O botão de parada de emergência é usado para desligar rapidamente o motor.

Para fazer uma verificação do botão de parada de emergência

1. Solte o botão de parada de emergência (A).

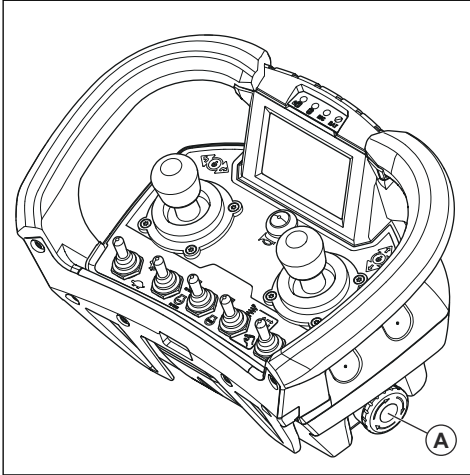

2. Ligue o produto. Consulte *Para iniciar o produtona página27*.
3. Pressione o botão de parada de emergência.
4. Verifique se o motor parou.

Unidades antivibração

As unidades antivibração reduzem a vibração do produto. As unidades antivibração reduzem as vibrações prejudiciais para evitar danos ao produto.

Fazer a verificação das unidades antivibração

Existem 12 unidades antivibração: 6 no lado esquerdo e 6 no lado direito do produto.

- Verifique se as unidades antivibração (A) estão conectadas corretamente.

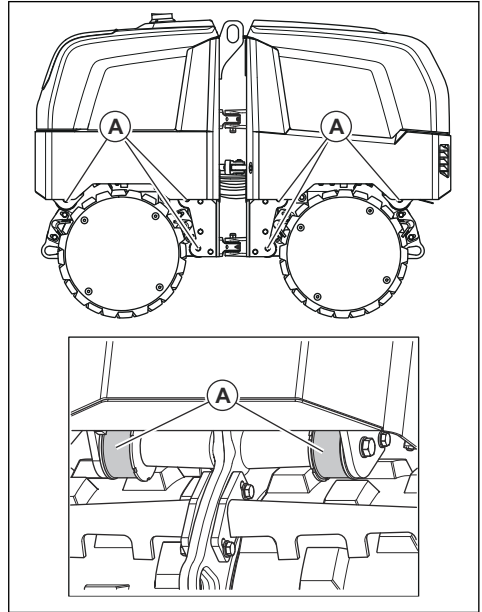

- Examine as unidades antivibração quanto a danos e rachaduras.
- Se necessário, substitua as unidades antivibração.

Segurança do combustível



AVISO: Antes de usar o produto, leia as instruções de aviso que seguem.

- O combustível é inflamável e os vapores são explosivos. Tenha cuidado com o combustível para evitar ferimentos, incêndio e explosão.
- Não inspire os vapores de combustível. Os vapores de combustível são venenosos e podem causar ferimentos. Verifique se o fluxo de ar é suficiente.
- Não remova a tampa do reservatório de combustível nem encha o reservatório de combustível quando o motor estiver ligado.
- Deixe o motor esfriar antes de reabastecer.
- Não abasteça com combustível em uma área coberta. Um fluxo de ar insuficiente pode causar ferimentos ou morte por asfixia ou monóxido de carbono.
- Não fume nas proximidades do combustível ou do motor.
- Não coloque objetos quentes nas proximidades do combustível ou do motor.
- Não abasteça com combustível próximo a faíscas ou chamas.

- Antes de reabastecer, abra a tampa do reservatório de combustível lentamente e libere a pressão cuidadosamente.
- Se o combustível cair na sua pele, ele poderá causar ferimentos. Se você derramar combustível na sua pele, use sabão e água para removê-lo.
- Se você derramar combustível em sua roupa, troque as roupas imediatamente.
- Não encha o reservatório de combustível completamente. Calor faz com que o combustível para expandir. Mantenha um espaço na parte superior do depósito de combustível.
- Aperte a tampa do reservatório de combustível. Se a tampa do reservatório de combustível não estiver apertada, há um risco de incêndio.
- Antes de iniciar o produto, mova-o para no mínimo 3 m/10 pés de distância de onde você reabasteceu.
- Não ligue o produto se houver combustível ou óleo de motor sobre ele. Remova o combustível e o óleo do motor indesejados e deixe o produto secar antes de dar a partida no motor.
- Examine o motor à procura de vazamentos regularmente. Se houver vazamentos no sistema de combustível, não dê a partida no motor até que os vazamentos sejam reparados.
- Não use os dedos para examinar se há vazamentos no motor.
- Mantenha o combustível apenas em recipientes aprovados.
- Quando o produto e o combustível estiverem armazenados, certifique-se de que o combustível e vapores de combustível não possam causar danos.
- Drene o combustível em um recipiente aprovado ao ar livre e longe de faíscas e chamas.

Cuidados com a bateria



AVISO: Uma bateria danificada pode causar uma explosão e ferimentos. Se a bateria apresentar alguma deformação ou estiver danificada, fale com um agente de serviço Husqvarna aprovado.



AVISO: Antes de usar o produto, leia as instruções de aviso que seguem.

- Mantenha a bateria longe da luz solar, do calor ou de chamas abertas. A bateria pode causar uma explosão e queimaduras e/ou queimaduras químicas.
- Se a bateria vazar, não deixe que o líquido entre em contato com seu corpo, roupas ou com o produto. Se tocar no líquido, limpe a área com uma grande quantidade de água e solicite auxílio médico.
- Use óculos de proteção quando estiver perto de baterias. Se o líquido entrar em contato com os olhos, não esfregue, mas lave com água por no mínimo 15 minutos. Obtenha assistência médica.

- Mantenha a bateria fora do alcance das crianças.
- Não use uma bateria com defeito ou danificada.
- Certifique-se de conectar a bateria corretamente. Uma bateria conectada incorretamente pode causar um curto-circuito na bateria.

Instruções de segurança para operação em encostas inclinadas



AVISO: Antes de usar o produto, leia as instruções de aviso que seguem.

- Cuide para que a área de trabalho esteja segura. Tenha muito cuidado em declives e superfícies irregulares. Solo úmido e solto aumenta o risco de acidente.
- Certifique-se de que todas as pessoas na área de trabalho estejam acima do produto no declive.
- Opere o produto para cima e para baixo na inclinação, e não de um lado para o outro.
- O ângulo de inclinação máximo é de 24° (45%) nessas condições:
 - O produto está parado com a parte traseira na direção da inclinação.
 - A vibração está Ligada.
 - Todos os tanques estão cheios.
 - A superfície é dura.
- O ângulo de inclinação máximo é de 29° (55%) nessas condições:
 - O produto está parado com a parte traseira na direção da inclinação.
 - A vibração está Desligada.
 - Todos os tanques estão cheios.
 - A superfície é dura.
- O ângulo de inclinação máximo é de 14° (25%) nessas condições:
 - O produto está parado com a parte dianteira na direção da inclinação.
 - A vibração está Desligada.
 - Todos os tanques estão cheios.
 - A superfície é dura.
- O ângulo de inclinação máximo é de 20° (36%) nessas condições:
 - O produto está parado com a lateral na direção da inclinação.
 - A vibração está Desligada.
 - Todos os tanques estão cheios.
 - A superfície é dura.
- Não opere o produto em declives com ângulo de inclinação maior do que o recomendado.
- Terreno solto, vibrações e velocidade de operação podem fazer com que o produto caia em uma inclinação com um ângulo menor.
- Certifique-se de que o produto não possa cair durante a operação. Há risco de ferimentos e danos.

Instruções de segurança para operação perto de bordas



AVISO: Antes de usar o produto, leia as instruções de aviso que seguem.

- Existe o risco de o produto cair quando você operá-lo próximo a uma borda. Deixe sempre pelo menos dois terços do produto sobre uma superfície estável o bastante para suportar o seu peso.
- Se o produto cair, desligue o motor antes de levá-lo de volta para uma superfície suficientemente estável. Consulte *O que fazer se o produto cair de ladona página30*.

Instruções de segurança para manutenção



AVISO: Antes de usar o produto, leia as instruções de aviso que seguem.

- Se a manutenção não for feita correta e regularmente, o risco de ferimentos e danos ao produto aumenta.
- Use sempre equipamentos de proteção individual. Consulte *Equipamento de Proteção Individualna página16*.
- Desligue o motor e certifique-se de que todas as peças do produto estejam frias antes de fazer a manutenção.

- Antes de fazer a manutenção, limpe o produto para remover materiais perigosos.
- Remova a tampa da vela de ignição antes de efetuar a manutenção.
- Os gases de escape do motor são quentes e podem conter faíscas. Não opere o produto em ambientes internos ou próximo de material inflamável.
- Não modifique o produto. Modificações não aprovadas pelo fabricante podem causar ferimentos graves ou morte.
- Use sempre acessórios e peças sobressalentes originais. Acessórios e peças sobressalentes não aprovados pelo fabricante podem causar ferimentos graves ou morte.
- Substitua peças danificadas, desgastadas ou quebradas.
- Faça a manutenção somente como indicado no manual do operador. Deixe que uma oficina autorizada faça todas as demais operações de manutenção.
- Após a manutenção, remova todas as ferramentas do produto antes de dar partida no motor. Ferramentas soltas ou fixadas às peças giratórias podem ser ejetadas e causar ferimentos.
- Após a manutenção, faça uma verificação do nível de vibração no produto. Se o nível não estiver correto, entre em contato com um centro de atendimento aprovado.
- Leve o produto regularmente a uma oficina autorizada para a manutenção.

OPERAÇÃO

Introdução



AVISO: Antes de operar o produto, você deve ler e entender o capítulo sobre segurança.

O que fazer antes de operar o produto

- Leia atentamente o manual do operador e certifique-se de que tenha entendido as instruções.
- Leia o manual do motor fornecido pelo fabricante do motor.
- Faça a manutenção diária. Consulte *Cronograma de manutençãoa página31*.
- Desengate a trava da junta de articulação. Consulte *Para engatar e desengatar a trava da junta de articulaçãoa página20*.

Para engatar e desengatar a trava da junta de articulação



AVISO: A trava da junta de articulação sempre deve ser engatada quando o produto for levantado e conectado a um veículo de transporte.



CUIDADO: A trava da junta de articulação sempre deve ser desengatada durante a operação, para evitar danos ao produto.

1. Puxe o pino de bloqueio (A).

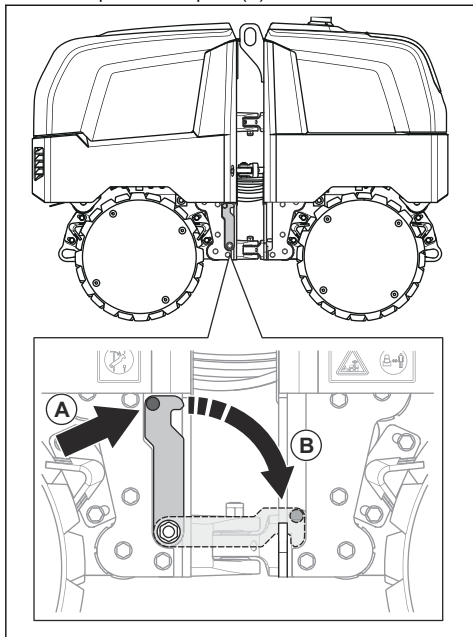

2. Dobre a trava da junta de articulação (B) para baixo para engatar a trava da junta de articulação. Dobre até ouvir um clique.
3. Desengate a trava da junta de articulação na sequência oposta.

Receptor

O receptor fica atrás da tampa traseira do produto.

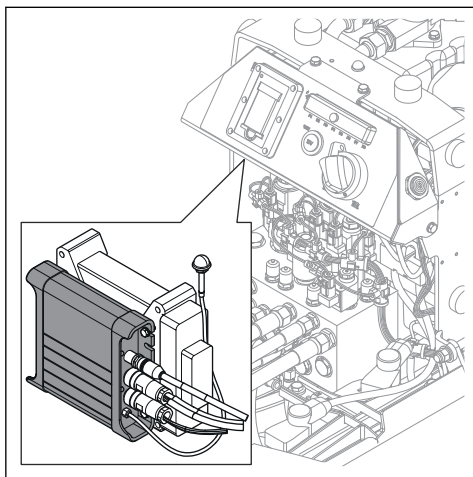

Indicador "RX" no receptor

O indicador "RX" no receptor mostra o estado da conexão com o controle remoto.

Indicador LED	Causa
Pisca em verde rapidamente.	O controle remoto não está conectado ao receptor.
Pisca em verde devagar.	O controle remoto está conectado ao receptor. O relé de segurança (RCSS) está ligado.
Ligado com uma luz verde.	O controle remoto está conectado ao receptor. O relé de segurança (RCSS) está desligado.
Ligado com uma luz amarela.	Conexão insatisfatória do receptor.
Ligado com uma luz vermelha.	Erro interno no receptor.
Pisca em vermelho rapidamente.	Erro interno no controle remoto.

Controle remoto



CUIDADO: Não levante o controle remoto pelo joystick.

O controle remoto pode operar por comunicação de rádio. Para operar o controle remoto por comunicação de rádio, é necessário realizar uma operação de emparelhamento. Consulte *Para fazer uma operação de emparelhamento entre o controle remoto e o produto na página 22*.

O controle remoto também pode operar com um cabo conectado entre o controle remoto e o produto. O cabo pode, por exemplo, ser usado quando o estado de carga da bateria do controle remoto for baixo. Para obter instruções sobre como conectar o controle remoto ao produto com um cabo. Consulte *Para conectar o controle remoto ao produto com um cabo de barramento CAN na página 24*.

O controle remoto tem todos os controles necessários para operar o produto. O controle remoto tem um visor digital que mostra as informações do sistema. Consulte *Visão geral do produto, controle remoto na página 8*.

O alcance do controle remoto é de 2 m/6 pés a aproximadamente 20 m/66 pés. Consulte *Segurança da área de trabalho na página 16*.

Observação: O número de série está localizado em uma etiqueta atrás da bateria do controle remoto.

Bateria do controle remoto

2 baterias de íons de lítio são fornecidas com o produto. A segunda bateria pode ser carregada no carregador de bateria do produto durante a operação ou no carregador de mesa opcional.

Se o controle remoto não for usado, será necessário fazer um carregamento lento da bateria do controle remoto a cada 4 semanas.

O tempo de operação de uma bateria totalmente carregada é de aproximadamente 8 horas. Quando o indicador "BAT" piscar em amarelo e o controle remoto emitir um som, será necessário carregar a bateria. Mas a bateria poderá ser usada por mais 15 minutos.

Para carregar uma bateria do controle remoto durante a operação

1. Limpe as superfícies de contato da bateria.
2. Abra a tampa traseira do produto.
3. Limpe o carregador de bateria atrás da tampa traseira.
4. Coloque a bateria no carregador. A bateria é carregada durante a operação.

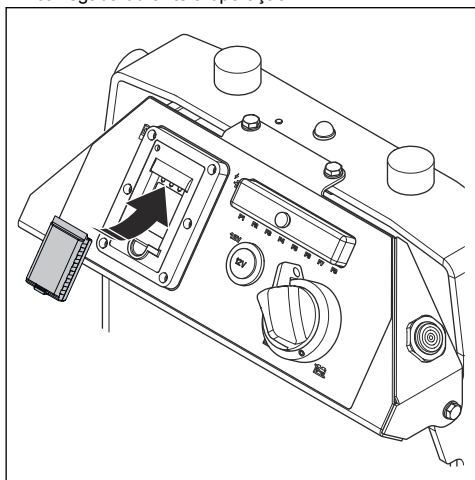

Para instalar e remover uma bateria do controle remoto

1. Abra a tampa da bateria embaixo do controle remoto.
2. Limpe as superfícies de contato da bateria e o compartimento da bateria no controle remoto.

3. Coloque a bateria no compartimento e feche a tampa da bateria.

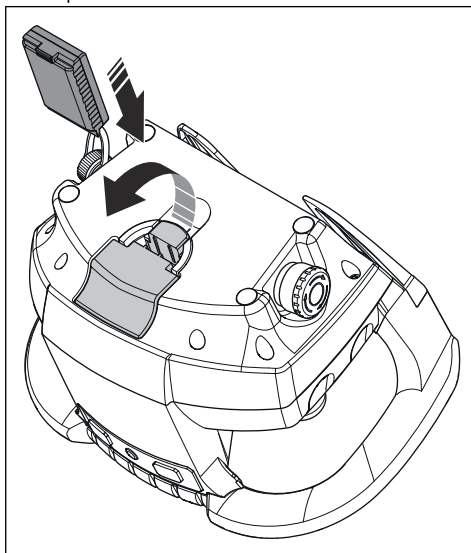

4. Para remover a bateria, abra a tampa da bateria e remova a bateria.

Códigos PIN

O código "PIN (usuário)" é necessário para iniciar o controle remoto. O código "PIN (usuário)" é definido no menu de configuração. O controle remoto poderá ser iniciado sem o código "PIN (usuário)" se o valor 0000 for inserido no menu de configuração.

O código "PIN (admin)" é necessário para abrir o menu de configuração "Misc. Config.1 (1)". Consulte *Para obter acesso aos menus de configuração na página 26*. O código "PIN (admin)" também inicia o controle remoto e é usado para redefinir ou alterar o código "PIN (usuário)". O código PIN padrão é 0000.

Para fazer uma operação de emparelhamento entre o controle remoto e o produto

Na primeira vez que o controle remoto for usado junto com o produto, será necessária uma operação de emparelhamento.

Uma operação de emparelhamento também será necessária se o controle remoto for substituído ou se você alterar os controles remotos entre os produtos.

1. Abra a tampa traseira do produto e remova o controle remoto.

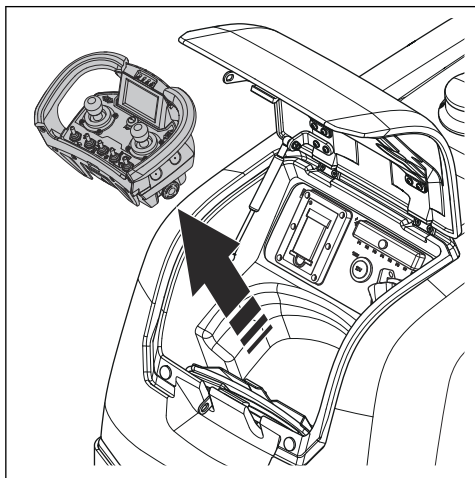

2. Gire o interruptor da bateria para "1".

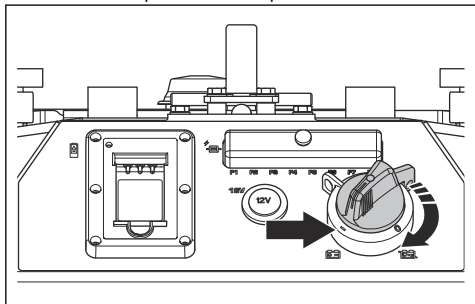

3. Feche a tampa traseira.
4. Abra a tampa traseira do produto.
5. Pressione o botão de operação de emparelhamento (A) no receptor para iniciar a operação de emparelhamento. O indicador "RX" (B) começa a piscar em verde e amarelo.

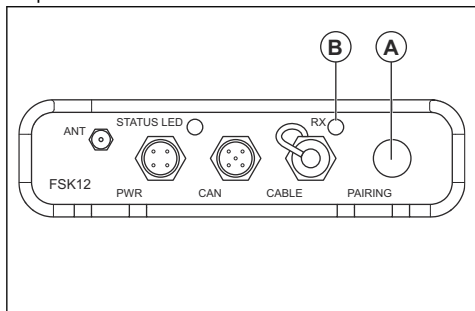

6. Empurre e segure 1 dos joysticks (C ou D) no controle remoto para longe da posição central.

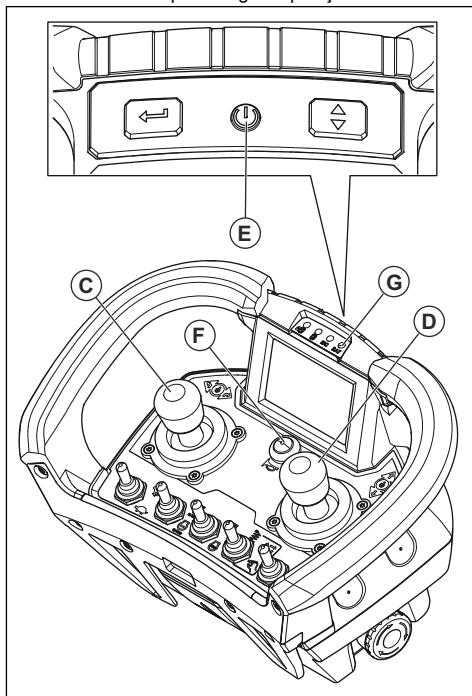

7. Pressione o botão Liga/Desliga (E) no controle remoto para iniciar o controle remoto.
8. Mantenha o joystick longe da posição central. Pressione o botão de comunicação de rádio (F) por aproximadamente 10 segundos até que o indicador "BAT" (G) comece a piscar e o visor exiba a operação de emparelhamento. Consulte *Informações do sistema no visor do controle remota na página 26*.
9. Solte o joystick e o botão de comunicação do rádio. O indicador "RX" no receptor e o indicador "BAT" no controle remoto têm uma luz verde.
10. Se o indicador "RX" e o indicador "BAT" não tiverem uma luz verde, a operação de emparelhamento não foi realizada corretamente. Repita o procedimento.
11. Quando a operação de emparelhamento for concluída, pressione o botão Liga/Desliga no controle remoto para reiniciar o controle remoto.
12. Gire o interruptor da bateria para "0" e, em seguida, para "1" para reiniciar o receptor. O indicador "BAT" no controle remoto começa a piscar na cor verde.
13. Se não houver indicação da operação de emparelhamento correta em 30 segundos, repita o procedimento. Se o problema persistir, fale com uma oficina autorizada aprovada.

Para conectar o controle remoto ao produto com um cabo de barramento CAN

Quando um cabo de barramento CAN é usado, a bateria do controle remoto não é necessária. O controle remoto recebe energia pelo cabo do barramento CAN. O cabo do barramento CAN está sempre conectado ao produto. Mantenha o cabo do barramento CAN atrás da tampa traseira quando não for usado.

1. Abra a tampa traseira e remova o controle remoto.

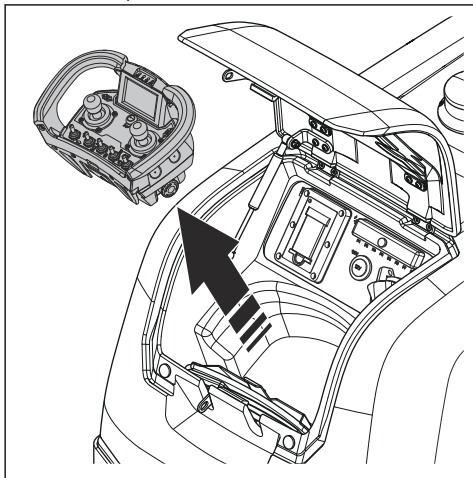

2. Puxe a extremidade solta do cabo do barramento CAN da tampa traseira.
3. Remova a tampa do conector no controle remoto.

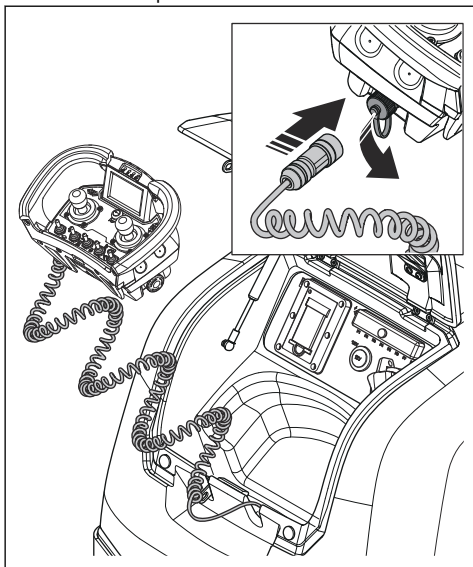

4. Coloque a extremidade solta do cabo do barramento CAN no conector no controle remoto.
5. Aperte manualmente o parafuso do conector do cabo do barramento CAN.

Indicadores LED no controle remoto

Os indicadores LED mostram o estado da carga e se há problemas com o controle remoto.

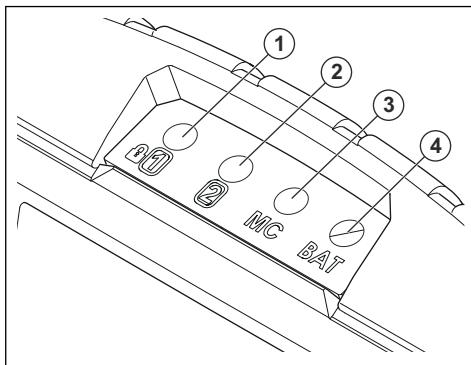

Indicador LED	Indicação	Causa
1	Ligado com uma luz amarela.	O sensor dianteiro de distância da máquina não está em operação.
2	Ligado com uma luz amarela.	O sensor traseiro de distância da máquina não está em operação.

Indicador LED	Indicação	Causa
3	Desligado.	O controle remoto não está conectado ao receptor.
	Pisca em verde.	O controle remoto está conectado ao receptor. O relé de segurança do contator principal está desligado.
	Ligado com uma luz verde.	O controle remoto está conectado ao receptor. O contator principal está ligado.
	Ligado com uma luz amarela.	O contator principal está ligado. O movimento do produto está desativado porque o controle remoto está inclinado.
	Ligado com uma luz vermelha.	O contator principal está travado. 1 dessas causas impede a operação do contator principal: <ul style="list-style-type: none"> • O botão de parada de emergência está engatado. • O controle remoto está inclinado. • Os joysticks não estão centralizados. • O menu de configurações está aberto.
4	Pisca em verde.	O controle remoto funciona corretamente.
	Pisca em amarelo.	A carga da bateria do controle remoto está baixa, mas a bateria do controle remoto pode ser usada por mais 15 minutos.
	Ligado com uma luz amarela.	A bateria está descarregada. O controle remoto interrompe a operação.
	Ligado com uma luz vermelha.	Falha de hardware. O controle remoto encontrou uma falha durante a partida ou a operação. O controle remoto impede a operação.

Símbolos no display



Alarme. A pressão do óleo de motor está muito baixa. O motor para.



Alarme. A temperatura do motor está muito alta. O motor para.



Alarme. A temperatura do óleo hidráulico está muito alta. O motor para.



Alarme. O nível de óleo hidráulico está muito baixo. O motor para.



Alarme. A conexão de comunicação por rádio não funciona corretamente. O motor para.



Alarme. Barramento CAN 0.

Alarme. A conexão de comunicação por rádio não funciona corretamente. O motor para.



Aviso. Barramento CAN 1.

Aviso. Os sensores de distância da máquina não funcionam corretamente. O movimento do produto e a vibração param.



Aviso. Nenhum sinal do sensor dianteiro ou traseiro de distância da máquina. A distância de segurança aumenta para 4 m/157 pol.



Aviso. O controle remoto não está na faixa de operação. O controle remoto está muito perto ou muito longe do produto. O movimento do produto e a vibração param.



Aviso. O controle remoto está muito inclinado. O movimento do produto e a vibração param.



Informações. As velas de pré-aquecimento estão em operação.



Informações. O filtro de óleo hidráulico deve ser substituído.



Informações. O filtro de ar deve ser limpo ou substituído.



Informações. O nível de combustível está muito baixo.



Informações. É necessário fazer a manutenção no produto.



Informações. O controle remoto está conectado ao produto pelo cabo do barramento CAN. A velocidade de operação é baixa.

Informações do sistema no visor do controle remoto

Quando o controle remoto é iniciado, essas informações são exibidas no visor:

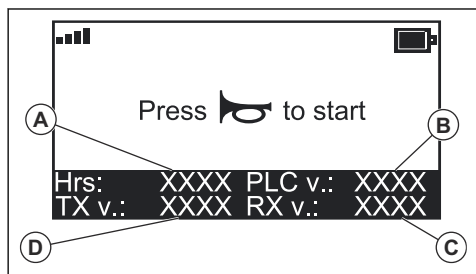

- Horímetro de operação do motor (A).
- Versão de software da unidade de controle eletrônico (ECU) (B).
- Versão do software do receptor (C).
- Versão do software do controle remoto (D).

Durante a operação de emparelhamento, essas mensagens podem ser exibidas no visor:

Indicações de operação de emparelhamento	Mensagens no visor
A operação de emparelhamento está concluída corretamente.	"Modo de emparelhamento" ****Emparelhando****

Indicações de operação de emparelhamento	Mensagens no visor
A operação de emparelhamento pode ser feita.	"Modo de emparelhamento" ****Emparelhando**** "BT conectado" "Emparelhamento pronto!" "Reiniciar unidade"
A operação de emparelhamento não foi concluída corretamente.	"Modo de emparelhamento" ****Emparelhando**** "ERRO BT" "Falha no emparelhamento!" "Reiniciar unidade!"

Para obter acesso aos menus de configuração

Há 2 menus de configuração: "Config. usuário1 (1)" e "Config. misc. 1 (1)". "Config. usuário1 (1)" é usado durante a operação e "Config. misc. 1 (1)" é usado durante a manutenção.

1. Inicie o controle remoto. Um código PIN pode ser necessário para iniciar o controle remoto. Consulte *Códigos PINna página22*.
2. Para abrir o menu "Config. usuário1 (1)", pressione e segure o botão (A) por aproximadamente 2 segundos.

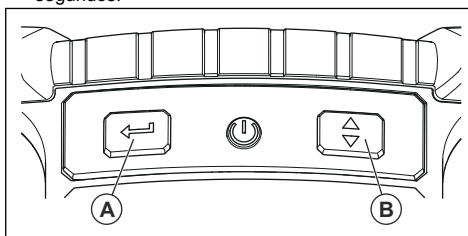

3. Para abrir a janela "Config. misc. 1 (1)":
 - a) Pressione e segure o botão (A) e, ao mesmo tempo, pressione e segure o botão (B) por aproximadamente 2 segundos.
 - b) Insira o código PIN. Consulte *Códigos PINna página22*.
4. Para alterar as configurações, pressione o botão (B) para rolar para cima ou para baixo no menu. Pressione o botão (A) para fazer uma seleção.

Para iniciar o produto

1. Certifique-se de que a trava da junta da articulação desengatada. Consulte *Para engatar e desengatar a trava da junta de articulação* na página 20.
2. Abra a tampa traseira do produto e remova o controle remoto.

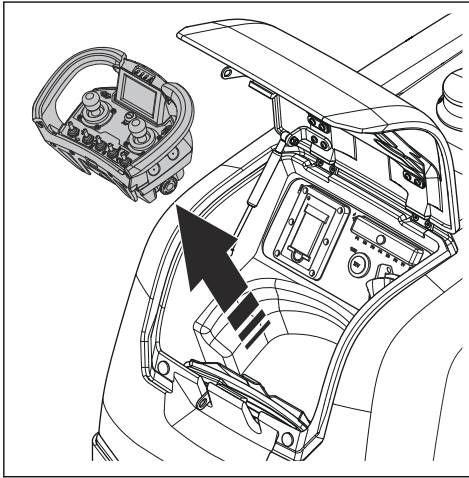

3. Gire o interruptor da bateria para "1".

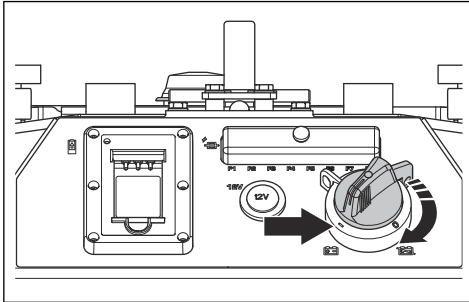

4. Certifique-se de que o alarme comece e a luz de aviso na parte traseira do produto acenda.

5. Pressione o botão Liga/Desliga (A) no controle remoto para iniciar o controle remoto. Um código PIN pode ser necessário para iniciar o controle remoto. Consulte *Códigos PIN* na página 22.

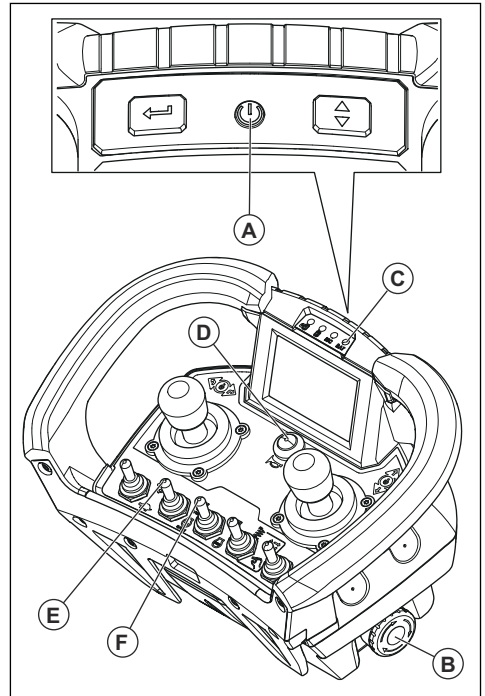

6. Gire o botão de parada de emergência (B) no controle remoto para garantir que o botão de parada de emergência esteja desengatado. O indicador da voltagem da bateria (C) pisca.
7. Pressione o botão de comunicação do rádio (D) para conectar o controle remoto ao produto.
8. Verifique se há um som a cada vez que você pressiona o botão de comunicação do rádio.
9. Pressione o interruptor de rotação do motor (E) para definir a rotação baixa do motor.
10. Empurre o interruptor de partida/parada do motor (F) para cima para dar partida no motor. Quando o motor der partida, solte imediatamente o interruptor. O som do alarme para.



CAUIDADO: Não tente dar partida no motor por mais de 20 segundos de cada vez. Se o motor não der partida, aguarde 3 segundos antes de tentar novamente.

11. Verifique o status da bateria do controle remoto. Se o indicador da bateria do controle remoto estiver amarelo ou vermelho, troque a bateria. Consulte *Para instalar e remover uma bateria do controle remotona página22.*

Para operar o produto



AVISO: Certifique-se de que você possa ver o produto em todos os momentos ao operá-lo. A faixa de operação do controle remoto permite mover o produto também quando não é possível vê-lo. Risco de ferimentos e danos.

- Para operar o produto para frente, empurre o joystick direito (A) para frente.

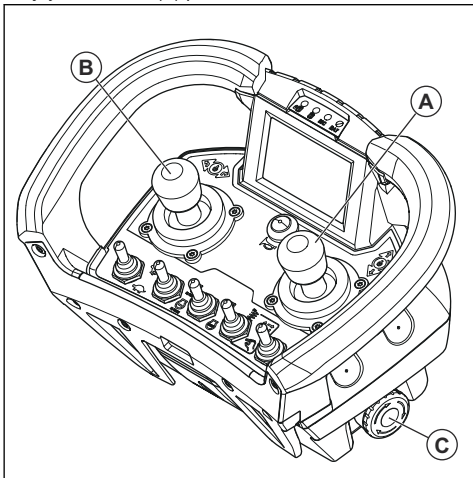

- Para operar o produto para trás, empurre o joystick direito (A) para trás.
- Para operar o produto para a direita, empurre o joystick esquerdo (B) para a direita.
- Para operar o produto para a esquerda, empurre o joystick esquerdo (B) para a esquerda.
- Para iniciar a vibração, consulte *Para operar com vibração automáticana página28* e *Para operar com vibração manualna página28.*
- Para interromper o movimento do produto, solte os joysticks (A e B).
- Para interromper o movimento do produto em uma emergência, pressione o botão de parada de emergência (C).

Para operar com vibração automática



CUIDADO: Não use a vibração automática quando o motor estiver em rotação em vazio.

1. Pressione o interruptor de rotação do motor (A) para cima para definir a velocidade do motor mais alta.

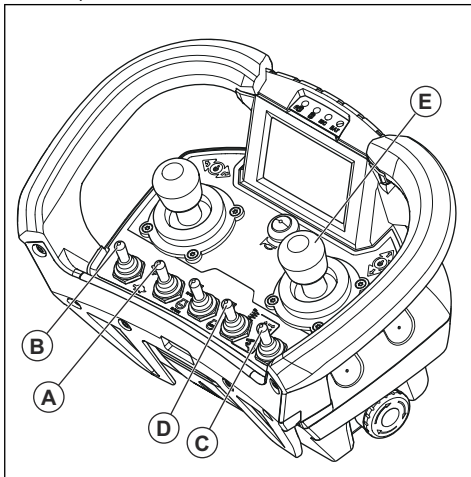

2. Pressione o interruptor para a velocidade de operação (B) para definir a velocidade de operação baixa.
 3. Pressione o interruptor de amplitude alta/baixa (C) para a posição "0".
 4. Pressione o interruptor para ativar a vibração manual/automática (D) para ativar a vibração automática.
 5. Pressione o interruptor para aumentar ou diminuir a amplitude alta/baixa para selecionar a amplitude alta ou baixa.
- Observação:** A vibração automática está em operação quando o joystick (E) é usado para frente ou para trás. A velocidade do produto deve estar em baixa velocidade.
6. Para interromper a vibração automática, pressione o interruptor para passar a amplitude alta/baixa para a posição "0".

Para operar com vibração manual



CUIDADO: Não use a vibração manual quando o motor estiver em rotação em vazio.

1. Pressione o interruptor de rotação do motor (A) para cima para definir a velocidade do motor mais alta.

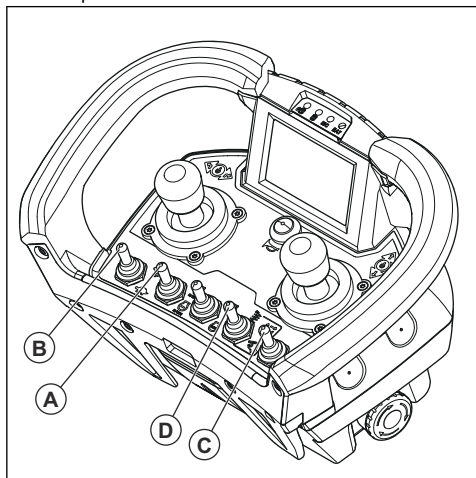

2. Pressione o interruptor para a velocidade de operação (B) para definir a velocidade de operação baixa.
3. Pressione o interruptor de amplitude alta/baixa (C) para a posição "0".
4. Pressione o interruptor para ativar a vibração manual/automática (D) para ativar a vibração manual.
5. Pressione o interruptor para aumentar ou diminuir a amplitude alta/baixa para selecionar a amplitude alta ou baixa.
6. Para interromper a vibração manual, pressione o interruptor para passar a amplitude alta/baixa para a posição "0".

Freios hidráulicos automáticos

Os freios hidráulicos automáticos no produto são acionados nessas situações:

- Os joysticks no controle remoto são liberados.
- A rotação do motor é definida para baixa velocidade.
- O botão de parada de emergência no controle remoto está engatado.
- O controle remoto está inclinado.

Para parar o produto

1. Estacione o produto em uma superfície nivelada.

2. Coloque o interruptor de vibração (A) na posição "0".

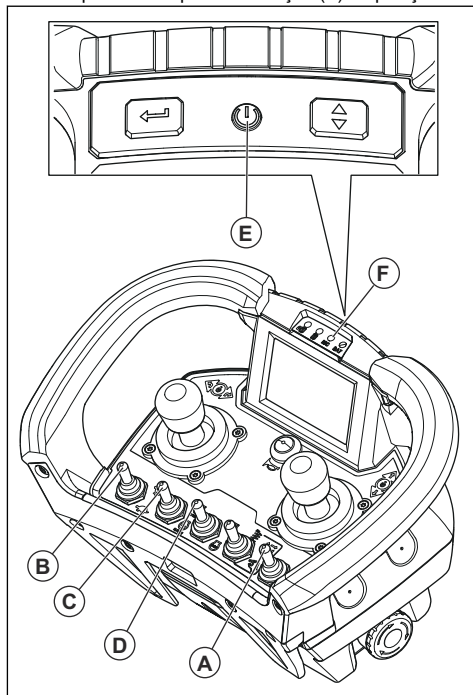

3. Pressione o interruptor para a velocidade de operação (B) para definir a velocidade de operação mínima.
4. Pressione o interruptor de rotação do motor (C) para acionar a rotação em vazio.
5. Deixe o motor funcionar em rotação em vazio por alguns minutos.
6. Empurre o interruptor de partida/parada do motor (D) para baixo para parar o motor. O alarme começa quando o motor para.
7. Abra a tampa traseira do produto.
8. Gire o interruptor da bateria para "0". O alarme para.

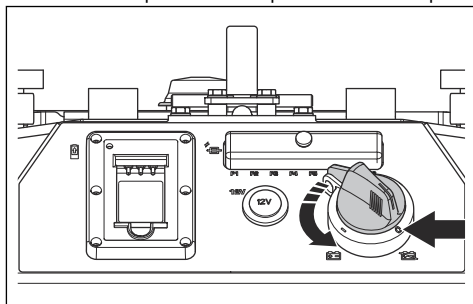

9. Trave o interruptor da bateria com um cadeado.

10. Pressione o botão Liga/Desliga (E) no controle remoto. O indicador do contator principal (F) apaga.
11. Coloque o controle remoto atrás da tampa traseira do produto.
12. Feche a tampa traseira e trave a tampa traseira com um cadeado.

O que fazer se o produto cair de lado



CUIDADO: Siga essas etapas antes de iniciar o produto novamente.

1. Se o produto cair de lado, desligue o motor imediatamente. Consulte *Para parar o produto na página 29*.
2. Levante o produto e coloque-o em solo nivelado na posição vertical. Consulte *Para levantar o produto na página 43*.
3. Desconecte o cabo da bateria do terminal negativo (-) na bateria.

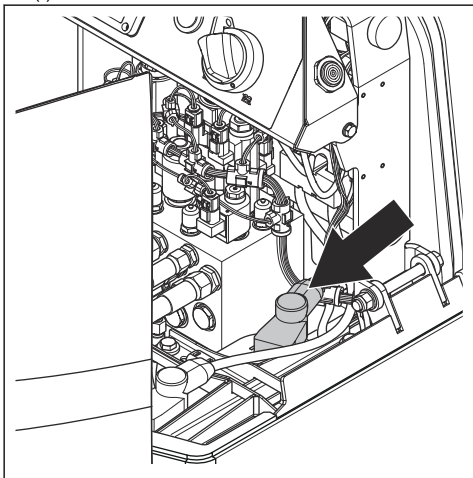

4. Remova a mangueira do filtro de ar (A).

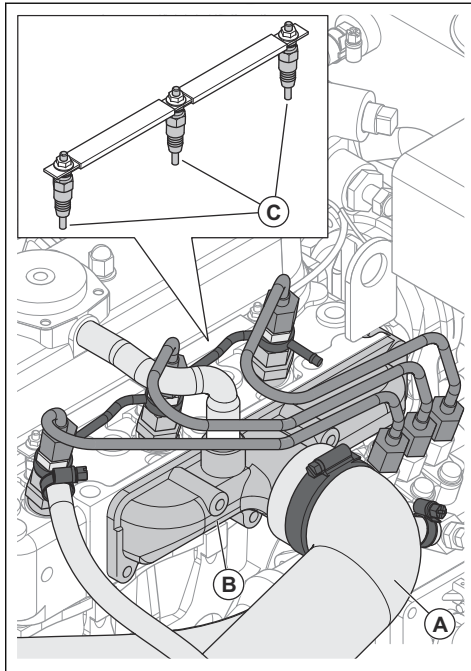

5. Remova o coletor de admissão (B). Verifique a quantidade de óleo no coletor de admissão. A quantidade de óleo estará correta se houver uma fina camada de óleo de motor na parede do coletor de admissão.
6. Se houver mais óleo de motor do que o normal, siga essas etapas:
 - a) Remova todas as 3 velas de ignição (C).
 - b) Gire lentamente a cambota manualmente no parafuso do carretel dianteiro. Como alternativa, se não for possível acessar a cambota, gire o ventilador mais de 5 voltas.
 - c) Examine os orifícios da vela de ignição. Se o óleo de motor sair dos orifícios da vela de ignição, gire a cambota ou o ventilador até que não saia mais óleo de motor.
 - d) Limpe o coletor de admissão e a mangueira do filtro de ar.
 - e) Examine o sistema do filtro de ar quanto ao óleo de motor. Se houver óleo de motor, limpe a cobertura do filtro de ar e substitua os elementos do filtro de ar.
 - f) Instale as 3 velas de pré-aquecimento e a cobertura do filtro de ar.
7. Instale o coletor de admissão e a mangueira do filtro de ar.
8. Conecte o cabo da bateria ao terminal negativo (-) na bateria.

9. Faça uma verificação do nível de óleo do motor. Consulte *Para verificar o nível do óleo de motor na página 34*.

10. Dê a partida no motor. Consulte *Para iniciar o produto na página 27*. Nos primeiros minutos de operação após uma queda, pode sair uma fumaça preta do produto.

Manutenção

Introdução



AVISO: Leia e compreenda o capítulo de segurança antes realizar a manutenção no produto.

X = As instruções são fornecidas neste manual do operador.

O = Consulte as instruções no manual do motor fornecido pelo fabricante do motor.

Cronograma de manutenção

* = Manutenção geral feita pelo operador. As instruções não são fornecidas neste manual do operador.

Manutenção geral do produto	Antes do uso, a cada 10 horas	Após as primeiras 50 horas	A cada 50 h	A cada 250 h	A cada 500 h	A cada 1000 h	A cada 1500 h	A cada 3000 h
Certifique-se de que não haja vazamentos de combustível ou de óleo.	*							
Limpe o produto.	X							
Certifique-se de que as porcas e os parafusos estejam apertados.	*							
Faça uma verificação do nível de óleo do motor.	X							
Faça uma verificação do nível do refrigerante do radiador.	X							
Verifique a válvula de vácuo do filtro de ar.	X							
Limpe e faça uma verificação do filtro de ar.	X			X				
Faça uma verificação do nível de combustível.	*							
Drene o separador de água no filtro de combustível.	X							
Verifique o nível do óleo do motor.	X							
Tenha cuidado para que os raspadores não toquem nos tambores.	X							
Examine as funções do controle remoto e do receptor. Se houver um problema, entre em contato com um centro de atendimento aprovado.	*							
Faça uma verificação dos sensores de distância da máquina.	X							

Manutenção geral do produto	Antes do uso, a cada 10 horas	Após as primeiras 50 horas	A cada 50 h	A cada 250 h	A cada 500 h	A cada 1000 h	A cada 1500 h	A cada 3000 h
Faça uma verificação das juntas de articulação.	*							
Substitua o óleo de motor e o filtro de óleo.		X		X				
Substitua o filtro de óleo hidráulico.		X		X	X			
Faça uma verificação dos tubos de combustível e das braçadeiras.			O					
Verifique o sistema do filtro de ar. Examine as mangueiras, as tiras de cabo, as braçadeiras, os parafusos e as conexões para ver se há vazamentos e danos. Troque as peças danificadas.			*					
Verifique a tensão da correia do ventilador.			X					
Faça uma verificação das mangueiras do líquido de arrefecimento do radiador e as braçadeiras.			O					
Verifique as unidades antivibração.				X				
Verifique as conexões da bateria.				X				
Limpe a parte externa do núcleo do radiador.				*				
Verifique a tampa do filtro de óleo hidráulico.					*			
Substitua o óleo no elemento excêntrico.					X			
Limpe o reservatório de combustível.					X			
Substitua o pré-filtro de combustível e o filtro de combustível.					X			
Certifique-se de que o ponto de congelamento do líquido de arrefecimento do radiador esteja entre -30 °C/-22 °F e -38 °C/-36 °F.					*			
Limpe o radiador internamente.					O			
Substitua a correia do ventilador.					X			
Substitua o elemento do filtro de ar.					X			
Verifique se há danos nos fios elétricos e conexões soltas.					O			
Verifique a folga da válvula.					O			
Substitua as mangueiras e braçadeiras do líquido de arrefecimento do radiador.						O		
Substitua o líquido de arrefecimento do radiador.						O		

Manutenção geral do produto	Antes do uso, a cada 10 horas	Após as primeiras 50 horas	A cada 50 h	A cada 250 h	A cada 500 h	A cada 1000 h	A cada 1500 h	A cada 3000 h
Substitua os tubos de combustível e as braçadeiras. Fale com uma oficina autorizada aprovada.						○		
Faça uma verificação da pressão no bico de injeção de combustível. Fale com uma oficina autorizada aprovada.							○	
Faça uma verificação da bomba de injeção de combustível. Fale com uma oficina autorizada aprovada.								○

Para limpar o produto



CUIDADO: Antes de limpar o produto, prenda um saco plástico firmemente ao redor da tampa do tanque de combustível. Isso servirá para garantir que a água não entre no orifício da tampa do tanque de combustível.

- Use água corrente de uma mangueira ou uma lavadora de alta pressão para limpar o produto.



CUIDADO: Não aponte a água diretamente para a tampa do depósito de combustível, componentes elétricos, o controle remoto ou o motor.

Para limpar o depósito de combustível

1. Solte a trava (A) da cinta do depósito de combustível (B).

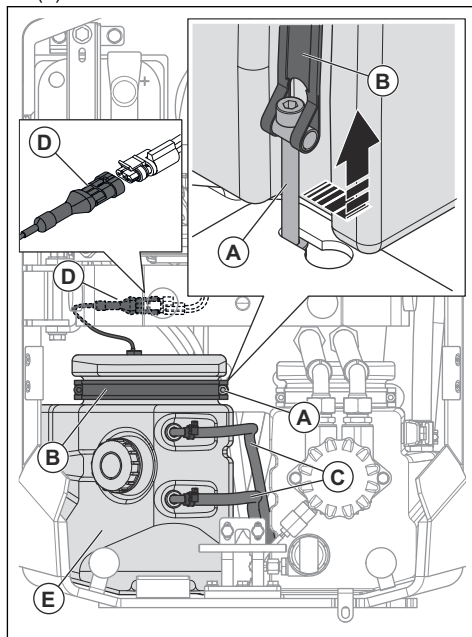

2. Desconecte as 2 mangueiras de combustível (C).
3. Desconecte o sensor de combustível (D).
4. Remova o depósito de combustível (E) do produto.

5. Abra a tampa do depósito de combustível (F).

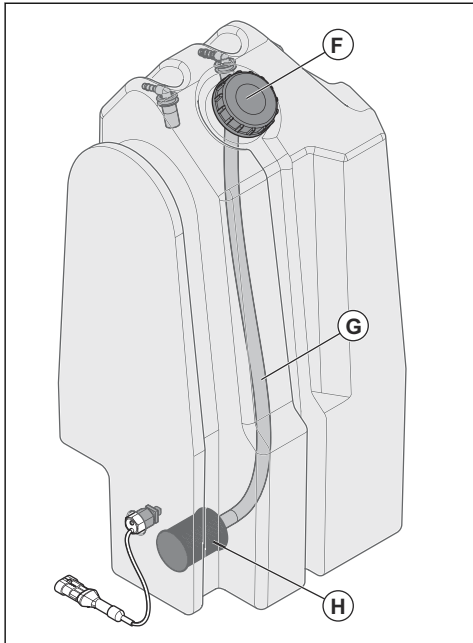

6. Drene o combustível do reservatório.
7. Use um gancho do filtro de combustível para retirar a mangueira de combustível (G) e o filtro de combustível (H).
8. Limpe o depósito de combustível e o filtro de combustível.
9. Instale o filtro de combustível no depósito de combustível.
10. Instale o depósito de combustível no produto.
11. Conecte o sensor de combustível.
12. Conecte as 2 mangueiras de combustível.
13. Prenda a cinta do depósito de combustível.
14. Abasteça o reservatório de combustível. Consulte *Segurança do combustível na página 18*.
15. Certifique-se de que não haja vazamentos no depósito de combustível e nas mangueiras de combustível.

Consulte o manual do motor para obter mais informações.

Para verificar o nível do óleo de motor

1. Estacione o produto em uma superfície nivelada e desligue o motor. Consulte *Para parar o produto na página 29*.

2. Puxe a vareta do óleo (A).

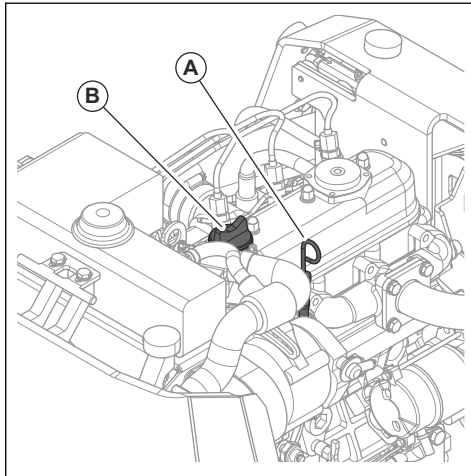

3. Limpe o óleo da vareta de óleo.
4. Coloque a vareta de óleo de volta no lugar.
5. Retire a vareta de nível de óleo novamente e leia o nível do óleo.
6. Se o nível do óleo estiver baixo, abra a tampa do óleo de motor (B). Encha com óleo de motor e verifique o nível do óleo novamente.

Consulte o manual do motor para obter mais informações.

Para substituir óleo de motor e o filtro de óleo

Se o motor estiver frio, dê partida no motor por 1 a 2 minutos antes de drenar o óleo do motor. Isso torna o óleo do motor quente e mais fácil de ser drenado.



AVISO: O óleo do motor fica muito quente logo após o motor ser desligado. Deixe o motor esfriar antes de drenar o óleo do motor. Se derramar óleo de motor na sua pele, limpe com água e sabão.

1. Coloque um recipiente abaixo do bujão de drenagem do óleo. O recipiente deve ter uma capacidade mínima de 5,5 l/1,45 gal.

2. Remova o bujão de drenagem de óleo.

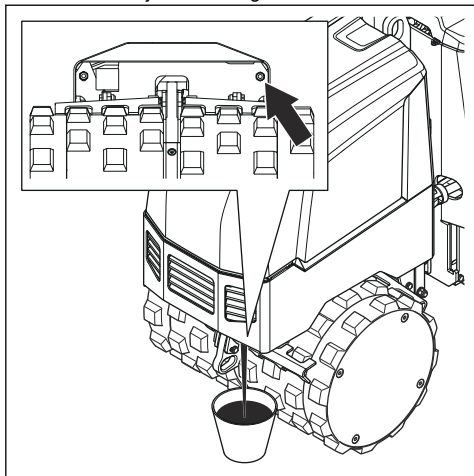

3. Escorra o óleo de motor em um recipiente.

4. Instale o bujão de drenagem de óleo e aperte-o. Certifique-se de que não haja vazamento.

5. Coloque um recipiente abaixo do filtro de óleo e remova o filtro de óleo com uma chave de cinta.

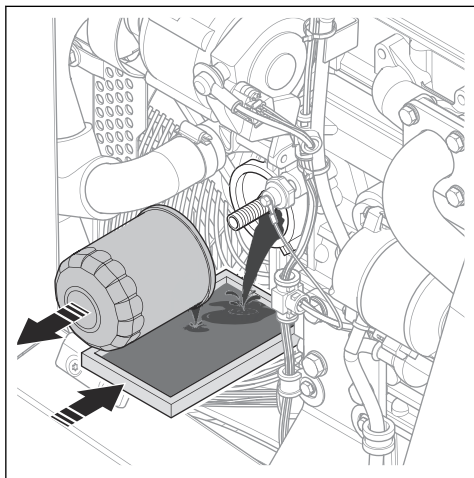

6. Limpe as superfícies (A) com cuidado.

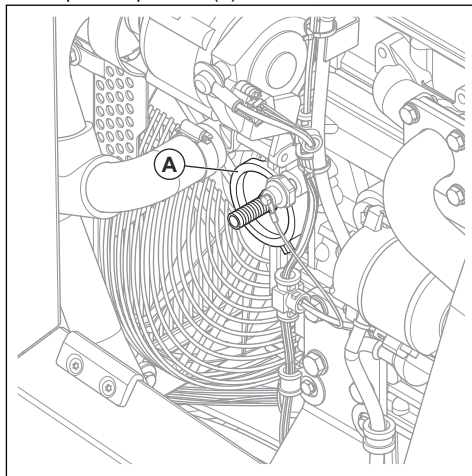

7. Lubrifique levemente a vedação de borracha (B) com óleo de motor novo.

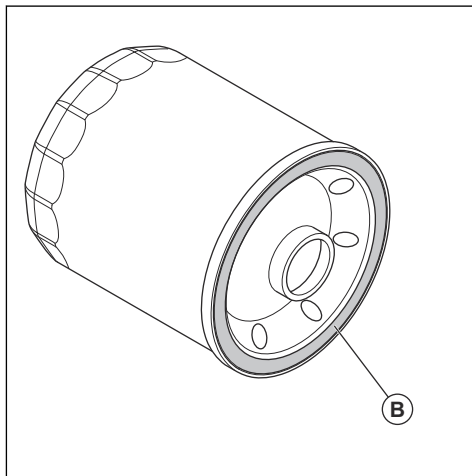

8. Instale o novo filtro de óleo e aperte manualmente.

9. Encha com óleo de motor novo conforme fornecido em *Dados técnicos* na página 46.

10. Faça uma verificação do nível de óleo de motor. Consulte *Para verificar o nível do óleo de motor* na página 34.

11. Dê partida no motor e deixe-o operar por alguns minutos.

12. Desligue o motor e verifique se não há vazamentos.

13. Encha com óleo de motor para compensar o óleo de motor mantido no novo filtro de óleo de motor.

Para verificar o nível do refrigerante do radiador

1. Estacione o produto em uma superfície nivelada e desligue o motor. Consulte *Para parar o produtona página29*.
2. Examine o visor de nível do líquido de arrefecimento do radiador (A). O nível do refrigerante do radiador estará correto quando estiver no meio do visor.



3. Se o nível do líquido de arrefecimento do radiador estiver muito baixo, remova a tampa do líquido de arrefecimento do radiador (B). Encha com líquido de arrefecimento do radiador até que o nível esteja correto.

Para substituir o líquido de arrefecimento do radiador



AVISO: Há risco de ferimento por queimadura. Deixe o motor esfriar antes de substituir o refrigerante do radiador.

1. Coloque um recipiente embaixo do bujão de drenagem do refrigerante do radiador. O recipiente deve ter uma capacidade mínima de 5,5 l/1,45 gal.

2. Remova o bujão de drenagem do refrigerante do radiador.

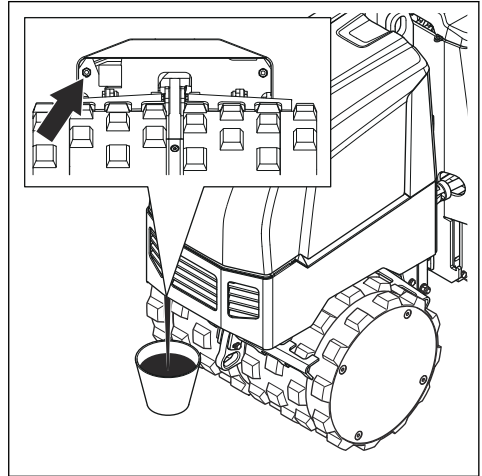

3. Deixe a água do líquido de arrefecimento do radiador drenar para o recipiente.
4. Instale o bujão de drenagem do líquido de arrefecimento do radiador e aperte-o. Certifique-se de que não haja vazamento.
5. Encha com novo líquido de arrefecimento do radiador. Enquanto você abastece com novo líquido de arrefecimento do radiador, comprima a mangueira do líquido de arrefecimento do radiador para fornecer ar ao sistema.
6. Faça uma verificação do nível do refrigerante do radiador. Consulte *Para verificar o nível do refrigerante do radiadora página36*.
7. Dê partida no motor e deixe-o funcionar por alguns minutos. Consulte *Para iniciar o produtona página27*.
8. Desligue o motor e verifique se não há vazamentos. Consulte *Para parar o produtona página29*.
9. Se necessário, encha com líquido de arrefecimento do radiador.

Consulte o manual do motor para obter mais informações.

Para limpar ou substituir o filtro de ar

Limpe ou substitua o filtro de ar imediatamente quando o símbolo do filtro de ar aparecer no visor do controle remoto.



CUIDADO: Não instale filtros de ar danificados. Um filtro de ar danificado pode causar danos ao motor.

1. Solte as braçadeiras e remova a cobertura do filtro de ar (B) com a válvula de vácuu (A).

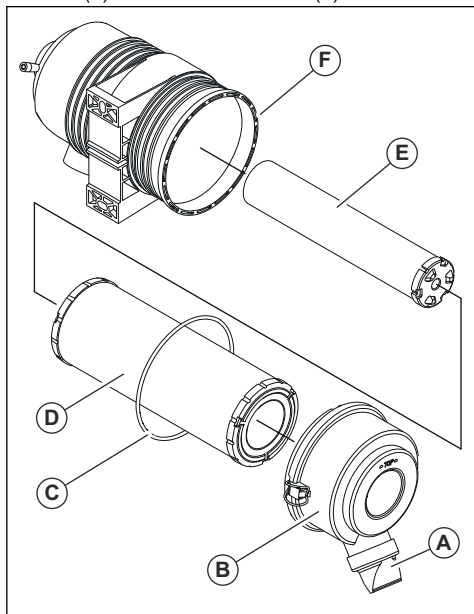

2. Certifique-se de que o anel de vedação (C) esteja na cobertura do filtro de ar e não esteja danificado. Substitua o anel de vedação, se estiver danificado.
3. Para remover o filtro primário (D), mova-o cuidadosamente de um lado para o outro. Em seguida, gire o filtro primário enquanto o puxa para fora.



CUIDADO: Não bata o filtro primário contra o alojamento do filtro (F).

4. Faça uma verificação do filtro primário.
 - a) Se necessário, limpe o filtro primário. Bata no filtro primário contra sua mão para limpá-lo.
 - b) Substitua o filtro primário, se ele estiver danificado, úmido ou se houver óleo nele. O filtro primário deve ser substituído a cada 6 vezes que for limpo.
5. Faça uma verificação do filtro de segurança (E). Não remova o filtro de segurança, a menos que esteja danificado ou precise ser substituído. O filtro de segurança deve ser substituído a cada 3 vezes que você trocar o filtro primário.
6. Se necessário, substitua o filtro de segurança. Para remover o filtro de segurança, mova-o cuidadosamente de um lado para o outro. Em seguida, gire o filtro de segurança enquanto o puxa para fora.



CUIDADO: Não bata o filtro de segurança contra o alojamento do filtro (F).

7. Limpe a superfície da vedação do filtro de ar e o lado interno do alojamento do filtro com um pano limpo.
8. Instale o filtro de ar na sequência oposta.

Consulte o manual do motor para obter mais informações.

Para verificar a válvula de vácuu do filtro de ar

- Certifique-se de que a válvula de vácuu tenha fluxo livre.

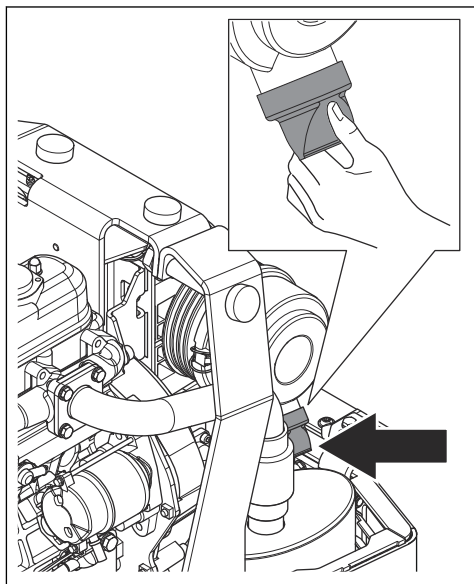

- Certifique-se de que a válvula de vácuu seja flexível.
- Verifique se a válvula de vácuu não está danificada ou bloqueado.

Verifique os raspadores

1. Certifique-se de que as lâminas do raspador (A) não toquem os tambores.

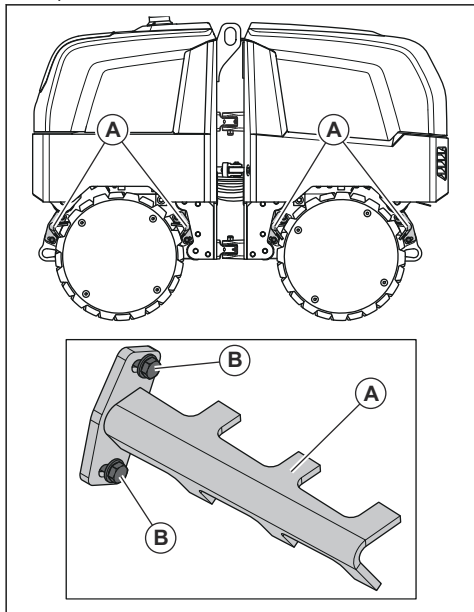

2. Se necessário, ajuste os parafusos (B) para obter uma folga.

Para fazer uma verificação dos sensores de distância da máquina (MDS)

1. Ligue o produto. Consulte *Para iniciar o produto na página 27*.
2. Segure o controle remoto e caminhe na direção do produto.
3. Certifique-se de que o produto pare quando o controle remoto estiver a 2 m/6,6 pés do produto.
4. Se houver um problema com os sensores de distância da máquina, fale com um centro de serviço aprovado.

Para verificar a tensão da correia do ventilador

1. Localize as proteções do ventilador (A) e a tampa do alternador (B).

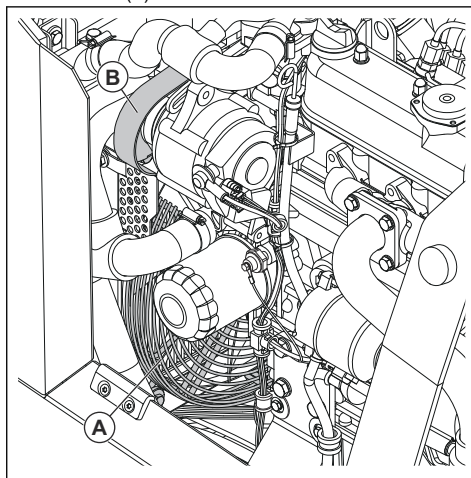

2. Remova os 4 parafusos (C) e remova as 2 proteções do ventilador (A).

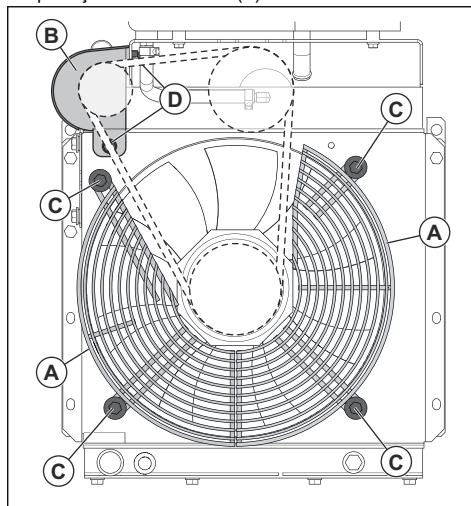

3. Remova os 2 parafusos (D) e remova a tampa do alternador (B).

4. Empurre a correia do ventilador (E) entre as polias. A tensão estará correta se a correia do ventilador se mover entre 7-9 mm/0,28-0,35 pol. durante a pressão no vão intermediário (F).

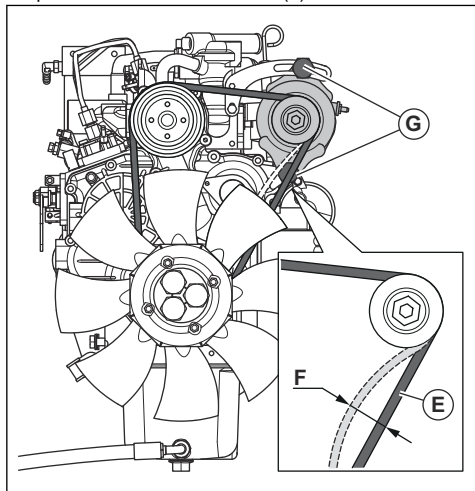

5. Se for necessário, ajuste a tensão. Siga essas etapas:

- a) Afrouxe os parafusos do alternador (G).

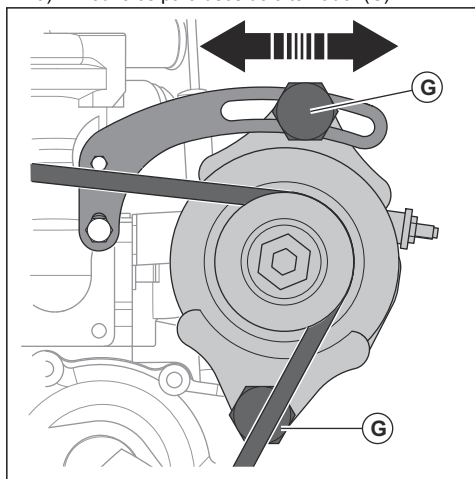

- b) Coloque uma alavanca entre o alternador e o bloco do motor.
 - c) Puxe o alternador até que a correia do ventilador possa se mover entre 7-9 mm/0,28-0,35 pol.
 - d) Aperte os parafusos do alternador.
6. Se necessário, substitua a correia do ventilador. Siga essas etapas:
 - a) Remova a correia do ventilador com defeito.
 - b) Instale a nova correia do ventilador.

- c) Puxe o alternador até que a correia do ventilador possa se mover entre 7-9 mm/0,28-0,35 pol.
- d) Aperte os parafusos do alternador.

7. Instale a tampa do alternador e aperte os 2 parafusos.
8. Instale as 2 proteções do ventilador e aperte os 4 parafusos.

Consulte o manual do motor para obter mais informações.

Para substituir o óleo no elemento excêntrico

1. Prenda o equipamento de elevação no suporte de fixação em 1 extremidade do produto.

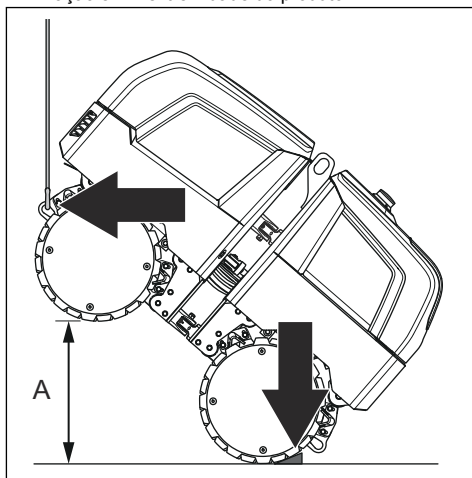

2. Levante o produto a uma altura de 675-775 mm/ 26,6-30,5 pol (A). Coloque um calço de roda atrás da roda no solo.
3. Coloque um recipiente embaixo do bujão de drenagem de óleo do elemento excêntrico. O recipiente deve ter uma capacidade mínima de 1 l/ 2,11 gal.

4. Remova o bujão de enchimento de óleo do elemento excêntrico (B).

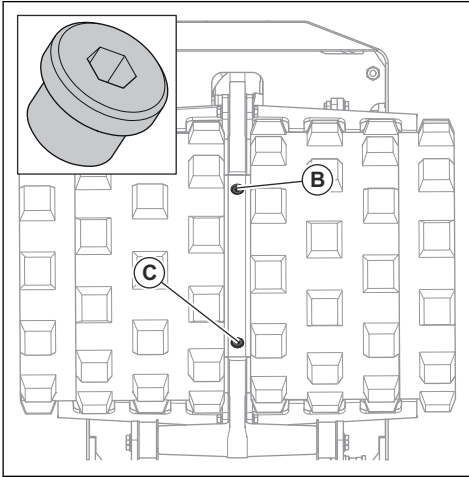

5. Remova o bujão de drenagem de óleo do elemento excêntrico (C).

6. Escorra o óleo em um recipiente.

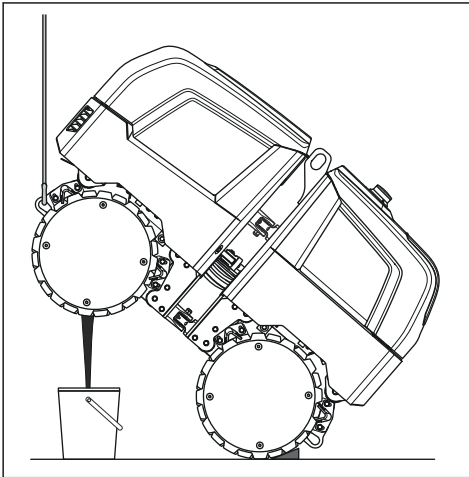

7. Instale o bujão de drenagem de óleo do elemento excêntrico e aperte-o.

8. Encha o elemento excêntrico com óleo. Consulte *Dados técnicos na página 46* para saber a quantidade e o tipo corretos de óleo.

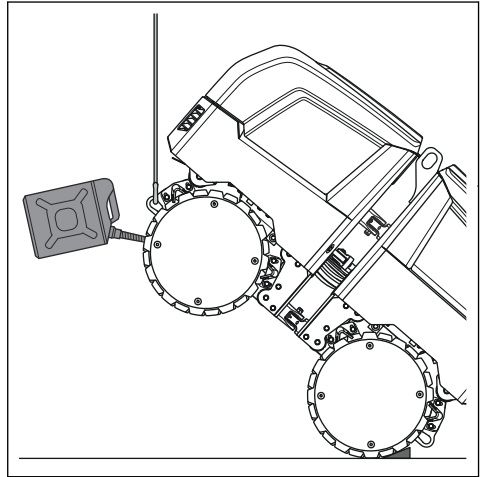

9. Instale o bujão de enchimento de óleo do elemento excêntrico.

10. Faça o mesmo procedimento na outra extremidade do produto.

Para substituir o pré-filtro de combustível e o filtro de combustível



AVISO: Use luvas de proteção para evitar irritação na pele. O combustível pode passar pelo filtro de combustível e entrar em contato com a pele.

1. Remova o filtro de combustível (A) com uma chave.

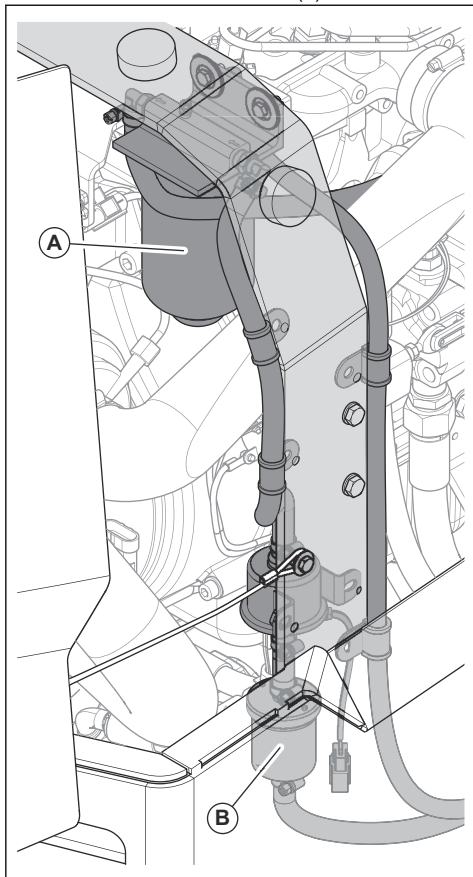

2. Instale um novo filtro de combustível.
3. Desconecte as mangueiras de cada lado do pré-filtro de combustível (B).
4. Instale um novo pré-filtro de combustível. Certifique-se de que a seta no pré-filtro de combustível esteja de acordo com a direção do fluxo de combustível.

Consulte o manual do motor para obter mais informações.

Para drenar o separador de água no filtro de combustível

1. Coloque um recipiente abaixo do bujão de drenagem do separador de água (A).

2. Remova o bujão de drenagem do separador de água.

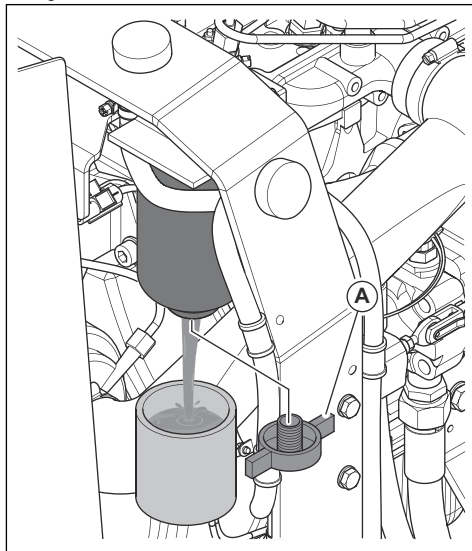

3. Drene até que haja apenas combustível limpo no recipiente.
4. Instale o bujão de drenagem do separador de água.
5. Descarte a água como resíduo químico. Consulte *Descartena página 44*.

Consulte o manual do motor para obter mais informações.

Para verificar a bateria

1. Desconecte os cabos da bateria.
2. Verifique se há danos. Se a bateria estiver danificada, substitua-a.
3. Limpe os terminais da bateria e os conectores do cabo.
4. Lubrifique os terminais e os conectores do cabo da bateria com lubrificante que não contenha ácido.
5. Conecte os cabos da bateria.
6. Certifique-se de que a bateria esteja corretamente conectada.

Para carregar a bateria

- Se a bateria não for usada por um longo período, carregue-a completamente antes de usá-la.
- Use um carregador de bateria que ajuste automaticamente a tensão. Recomendamos um carregador de 2 estágios com tensão constante que diminui automaticamente para carga lenta quando a bateria está totalmente carregada. Fale com seu concessionário Husqvarna para obter informações sobre o carregador de bateria correto.

- Faça um carregamento lento 1 a 2 vezes durante a temporada de inverno, quando o produto estiver armazenado.

Sistema hidráulico

Para verificar as mangueiras hidráulicas

- Verifique-as regularmente. Substitua as mangueiras hidráulicas desgastadas ou danificadas.



AVISO: O óleo hidráulico é perigoso. A borracha nas mangueiras hidráulicas se desgasta com o tempo. Mangueiras hidráulicas desgastadas ou danificadas podem quebrar, e o óleo hidráulico pode causar ferimentos. Caso não saiba identificar se as mangueiras hidráulicas estão desgastadas, sempre as substitua.

Para verificar o nível do óleo hidráulico

1. Examine o nível de óleo hidráulico no visor de vidro do depósito do óleo hidráulico (A). O nível de óleo hidráulico deve estar a aproximadamente 10 mm/ 0,39 pol da parte superior do visor de vidro.

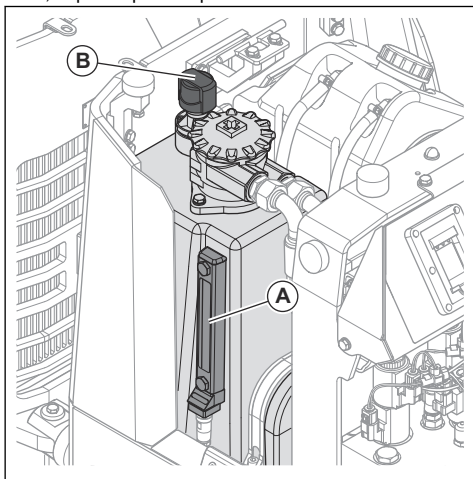

2. Se o nível de óleo hidráulico estiver baixo, abra a tampa do depósito do óleo hidráulico (B). Encha com óleo hidráulico e examine o nível de óleo hidráulico novamente.

Para substituir o óleo hidráulico



AVISO: Há risco de ferimento por queimadura. O óleo hidráulico fica quente durante a operação do produto. Permita que o produto esfrie antes de substituir o óleo hidráulico.

1. Coloque um recipiente embaixo do bujão de drenagem para recolher o óleo hidráulico. O recipiente deve ter uma capacidade mínima de 15 l/4 gal.
2. Remova o bujão de drenagem do óleo hidráulico.

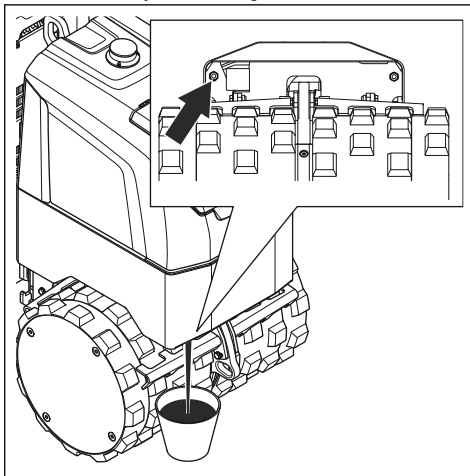

3. Escorra o óleo hidráulico em um recipiente.
4. Se necessário, substitua o filtro de óleo hidráulico. Consulte *Para substituir o filtro de óleo hidráulico na página 43*.
5. Instale o bujão de drenagem do óleo hidráulico e aperte-o. Substitua a vedação, se estiver danificada.
6. Encha com óleo hidráulico (A) novo conforme fornecido em *Dados técnicos na página 46*.

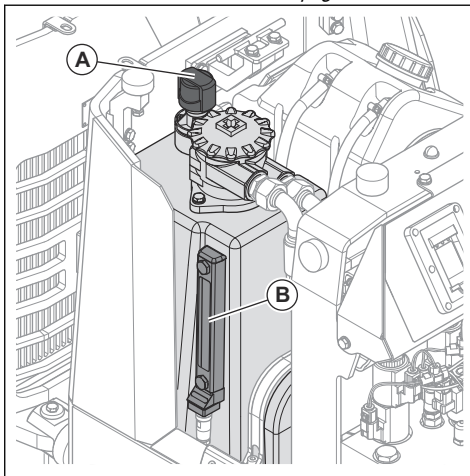

7. Examine o nível de óleo hidráulico no visor de vidro do depósito do óleo hidráulico (B). O nível do óleo hidráulico estará correto quando estiver em 10 mm/ 0,39 polegadas do topo do visor.

8. Dê partida no motor e deixe-o funcionar por alguns minutos.
9. Desligue o motor e verifique se não há vazamentos.
10. Examine o nível de óleo hidráulico no visor de vidro do depósito do óleo hidráulico. Se necessário, encha com óleo hidráulico.

Para substituir o filtro de óleo hidráulico

1. Limpe a área ao redor da tampa do filtro de óleo hidráulico (A).

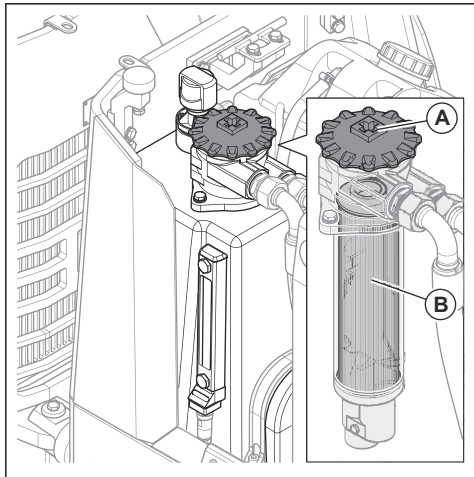

2. Remova a tampa do filtro de óleo hidráulico.
3. Remova o filtro de óleo hidráulico (B).
4. Descarte o filtro de óleo hidráulico como resíduo químico. Consulte *Descartena página44*.
5. Instale o novo filtro de óleo hidráulico.
6. Examine o anel de vedação na tampa do filtro de óleo hidráulico. Substitua se estiver danificado.
7. Instale a tampa do filtro de óleo hidráulico. Certifique-se de que a tampa esteja instalada corretamente.
8. Certifique-se de que não haja vazamento.
9. Verifique o nível do óleo do motor. Consulte *Para verificar o nível do óleo hidráulico na página42*.

Transporte, armazenamento e descarte

Transporte



AVISO: Tenha cuidado durante o transporte. O produto é pesado e pode causar ferimentos ou danos se cair durante o transporte.

- Desligue o motor antes de erguer ou mover o produto.
- Certifique-se de que a área de carga do veículo de transporte e as rodas do produto estejam limpas.
- Remova gelo e a neve da área de carga do veículo de transporte e das rodas do produto.
- Não reboque o produto atrás de um veículo.
- Verifique se a trava da junta de articulação está engatada. Consulte *Para engatar e desengatar a trava da junta de articulação na página20*.

Para levantar o produto



AVISO: Certifique-se de que o equipamento de elevação tenha a especificação correta para levantar o produto com segurança. A plaqueta de tipo no produto mostra o peso do produto. O adesivo autocolante no

produto mostra como levantar o produto. Consulte *Adesivo autocolante de elevação e fixação na página14*.



AVISO: Não levante um produto danificado. Certifique-se de que o olhal de elevação, as unidades antivibração e as cintas de segurança estejam corretamente instalados e não estejam danificados.



AVISO: Não levante o produto no olhal de levantamento do motor. Levante o produto no olhal de levantamento somente no produto.



AVISO: Não ande nem fique abaixo ou perto de um produto levantado.

1. Certifique-se de que as unidades antivibração (A) estejam instaladas corretamente e não estejam danificadas. Consulte *Fazer a verificação das unidades antivibração* na página 18.

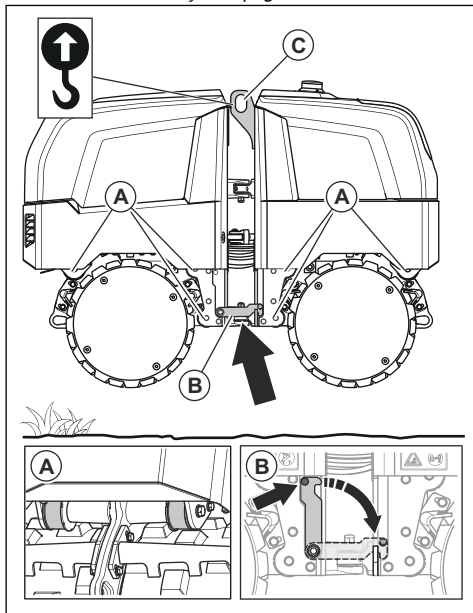

2. Engate a trava da junta de articulação (B). Consulte *Para engatar e desengatar a trava da junta de articulação* na página 20.
3. Verifique se o olhal de içamento (C) está corretamente instalado e se ele não está danificado.
4. Prenda o equipamento de elevação ao olhal de elevação.



AVISO: Não use ganchos de metal, correntes ou outro equipamento de elevação com bordas ásperas que possam causar danos ao olhal de elevação.

5. Levante o produto gradualmente para evitar cargas de impacto sobre o produto.

Para prender o produto a um veículo de transporte

Observação: O adesivo autocolante no produto mostra como prender o produto a um veículo de transporte. Consulte *Adesivo autocolante de elevação e fixação* na página 14.

1. Verifique se a trava da junta de articulação está engatada. Consulte *Para engatar e desengatar a trava da junta de articulação* na página 20.

2. Verifique se os suportes de fixação (A), 1 em cada extremidade do produto, não estão danificados.

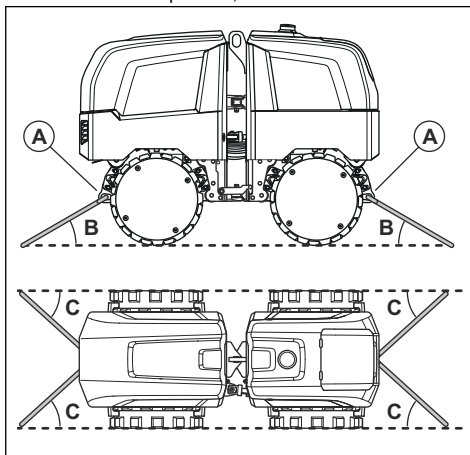

3. Coloque as cintas nos suportes de fixação e prenda as cintas no veículo de transporte. Os ângulos das tiras devem estar entre 15°-65° de altura (B) e 30°-75° lateralmente (C).

Armazenagem

- Esvazie o tanque de combustível antes de armazenar o produto por um longo período de tempo. Descarte o combustível em um local apropriado.
- Antes de armazenar o produto, carregue a bateria do produto totalmente. Uma bateria vazia congela a, aproximadamente, -7 °C/19 °F. Uma bateria totalmente carregada congela a, aproximadamente, -67 °C/-89 °F.
- Antes do armazenamento a longo prazo, remova a bateria do controle remoto.
- Limpe o produto antes de guardá-lo. Remova o óleo e a poeira das peças de borracha.
- Limpe o filtro de ar antes de guardá-lo.
- Coloque uma capa protetora no produto.
- Mantenha o produto em um local seco e livre de congelamento.
- Mantenha o produto em um local trancado para evitar o acesso de crianças ou de pessoas não autorizadas.

Descarte

- Produtos químicos podem ser perigosos e não devem ser descartados no chão. Sempre descarte produtos químicos usados em um centro de serviço ou em um local de descarte aplicável.
- Quando o produto estiver desgastado, envie-o para o revendedor ou para um local de reciclagem aplicável.
- Óleo, filtros de óleo, combustível e a bateria podem ter efeitos negativos no meio ambiente. Respeite os

requisitos locais de reciclagem e as regulamentações aplicáveis.

- Não descarte a bateria como lixo doméstico.
- Envie a bateria para um agente de serviço Husqvarna ou descarte-a em um local de descarte para baterias usadas.

Dados técnicos

Dados técnicos

Peso líquido, kg/lb	1660/3660
Peso de operação (EN500), kg/lb	1675/3693
Tipo do motor	Kubota D1105, diesel de 3 cilindros
Potência do motor, kW/hp @rpm ¹	18/24,1 @2800
Sistema de arrefecimento	Arrefecedor e ventilador de água/óleo hidráulico combinado
Filtro de ar	Tipo seco
Sistema de tração da bomba	Tipo de engrenagem
Sistema de tração dos motores	Pistão radial
Sistema de tração da válvula de descarga, MPa/psi	25/3626
Frequência de vibração, Hz/rpm	42/2520
Sistema de vibração da bomba	Tipo de engrenagem
Sistema de vibração do motor	Tipo de engrenagem
Sistema de vibração da válvula de segurança, MPa/psi	21/3,046
Força centrífuga baixa, kN/lbf	36/8093
Força centrífuga alta, kN/lbf	72/16186
Amplitude baixa, mm/pol.	0,55/0,02
Amplitude alta, mm/pol.	1,1/0,04
Força centrífuga, kN/lbf	21,8/4900
Velocidade de operação, m/min ou pé/min	24 ou 79
Velocidade de transporte, m/min ou pé/min	48 ou 157
Inclinação máxima, graus/%	20/36
Capacidade de inclinação com vibração, graus/%	55/45
Capacidade de inclinação sem vibração, graus/%	29/24
Ângulo de inclinação máx. para operação em declive, graus/%	14/25
Temperatura de operação, °C/°F	-6/+45
Capacidade do tanque de combustível, l/qts	30/31,7
Capacidade de óleo do cárter, l/qt	5,1/5,39

¹ Conforme a classificação do fabricante do motor. A potência nominal do motor indicada é a potência média líquida (em rpm especificado) de um típico motor de produção para o modelo do motor medido no padrão SAE J1995. Os motores de produção em massa podem apresentar diferenças nesse valor. A potência real para o motor instalado no produto final vai depender da velocidade de operação, das condições ambientais e de outros valores.

Óleo hidráulico, l/qt	21,5/22,7
Elemento excêntrico, l/qts	0,8/0,84
Tanque de água, l/gal	58/12,75
Consumo de combustível, l/h ou qts/h	3,5 ou 3,7
Óleo do motor *	Shell Rimula R4 L 15W-40
Óleo do elemento excêntrico	Shell Omala S4 GX 150
Óleo hidráulico	Shell Tellus S2 V 46
Combustível *	Use somente gasóleo com teor ultra baixo de enxofre (0,0015% ou 15 p.p.m) que esteja em conformidade com EN 560 ou DIN 51601
	 CUIDADO: Não use biodiesel. O biodiesel danificará as mangueiras de combustível
Voltagem da bateria, V	12
Capacidade do gerador, A	40
Fusíveis, A	2x5, 6x10, 2x30, 1x40, 1x150
Gerador, W	360
Motor de partida, kW/hp	1,2/1,6

* = Para obter mais informações e perguntas sobre este motor específico, consulte o manual do motor ou o site do fabricante do motor.

Equipamento de comunicação por rádio	
Frequência de operação, MHz FHSS	2402-2480
Controle remoto	
Especificação da bateria	Íons de lítio de 3,7 V, 1,95 Ah
Tempo de operação	Até 8 horas com uma nova bateria
Bateria	2 baterias de íons de lítio fornecidas com o produto. O controle remoto pode ser operado sem bateria pelo cabo do barramento CAN.
Exibição de dados	LCD gráfico, resolução de 128 x 64
Indicador no status de CAN	LED de cor única, amarelo
Indicador no contator principal	LED de três cores, vermelho/verde/amarelo
Indicador na bateria	LED de três cores, vermelho/verde/amarelo
Dimensões, mm/pol.	260x165x150/10x6.5x5.9
Peso, kg/lb	1,3/2,9
Classe de proteção	IP 67
Temperatura de funcionamento com bateria, °C/°F	Entre -20/-4 e 55/131

Temperatura de funcionamento sem bateria, °C/°F	Entre -25/-13 e 85/185
Temperatura de armazenamento com bateria, °C/°F	Entre -20/-4 e 35/95
Temperatura de armazenamento sem bateria, °C/°F	Entre -40/-40 e 85/185
Temperatura de carregamento da bateria, °C/°F	Entre 10/50 e 45/113
Receptor	
Tensão de operação, VCC	12/24, sistema negativo aterrado
Consumo geral	100 mA, sem carregamento externo a 12 VCC
Processador	Design de 2 CPUs, 2 switches de segurança de estado sólido (RCSS). Projetado para atender à norma ISO 13849-1, Cat3, Pl d.
Indicação, receptor	LED de três cores, vermelho/verde/amarelo
Indicação, status do CAN	LED de duas cores, vermelho/verde
Dimensões, mm/pol.	152x141x36/6x5.5x1.4
Peso, kg/lb	0,65/1,43
Classe de proteção	IP 67
Temperatura de funcionamento, °C/°F	Entre -25/-13 e 70/158
Temperatura de armazenamento, °C/°F	Entre -40/-40 e 85/185

Emissões de ruído	
Nível da potência sonora, dB medido (A)	103
Nível da potência sonora, L_{WA} dB (A) garantido ²	106
Nível de pressão sonora no ouvido do operador, L_p , dB (A) ³	83
Nível de vibração, a_{hv} , m/s^2 ⁴	N/D (controle remoto)

Declaração de ruído e vibração

Esses valores declarados foram obtidos por teste laboratorial de acordo com a diretiva ou os padrões declarados e são adequados para comparação aos valores declarados de outros produtos testados de acordo com a mesma diretiva ou padrões. Esses valores declarados não são adequados para uso em avaliações de risco, e os valores medidos em locais de trabalho individuais podem ser maiores. Os valores reais de exposição e o risco de danos experimentados

por um usuário individual são exclusivos e dependem da forma como o usuário trabalha, em qual material o produto é usado, bem como do tempo de exposição e da condição física do usuário e da condição do produto.

² As emissões de ruído no meio ambiente, medidas como potência sonora (L_{WA}) conforme a EN ISO 3744 em conformidade com a norma EC 2000/14/EC. A diferença entre potência sonora garantida e medida é que a potência sonora garantida também inclui dispersão no resultado da medição e as variações entre as diferentes máquinas do mesmo modelo, de acordo com a diretiva 2000/14/EC.

³ Nível de pressão sonora L_p em conformidade com a norma EN ISO 11201, EN 500-4. Incerteza K_{PA} 3,0 dB (A).

⁴ Nível de vibração em conformidade com a norma EN 500-4. Os dados relatados de nível de vibração têm uma dispersão estatística típica (desvio padrão) de 1,5 m/s^2 .

Dimensões do produto

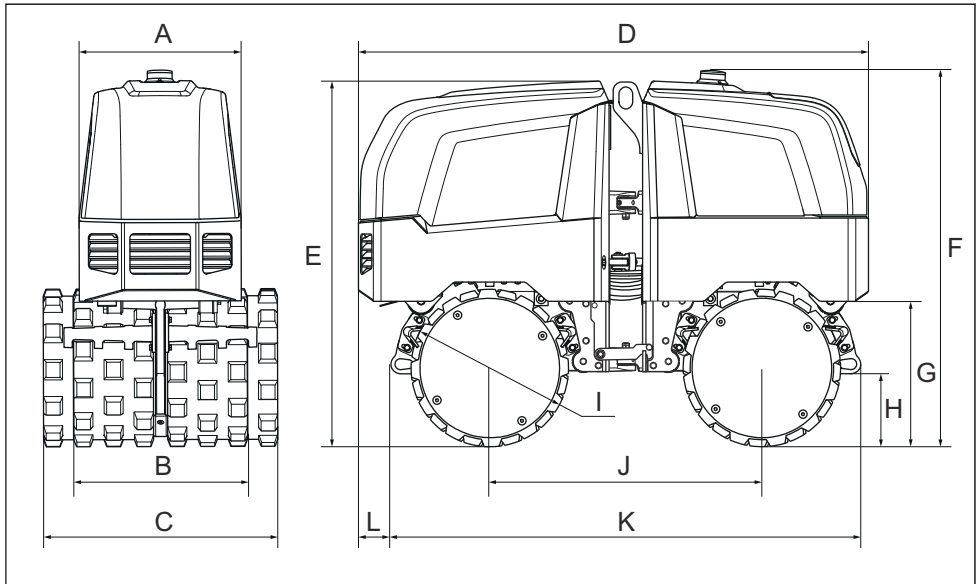

A	Largura, mm/pol.	589/23	G	Distância entre o produto e o solo, mm/pol.	529/21
B	Largura interna do tambor, mm/pol.	630/25	H	Raio do tambor, mm/pol.	226/10
C	Largura externa do tambor, mm/pol.	850/33	I	Diâmetro do tambor, mm/pol.	573/23
D	Comprimento, mm/pol.	1856/73	J	Distância entre os eixos do tambor dianteiro e traseiro, mm/pol.	990/39
E	Altura sem luz de aviso e tambor, mm/pol.	1330/52	K	Distância entre os suportes de fixação frontais e traseiros, mm/pol.	1710/67
F	Altura com luz de aviso e sem tambor, mm/pol.	1369/54	L (E)	Distância entre o suporte dianteiro e a frente do produto, mm/pol.	118/5

DECLARAÇÃO DE CONFORMIDADE DA CE

DECLARAÇÃO DE CONFORMIDADE DA CE

Nós, a Husqvarna AB, SE-561 82 Huskvarna, Suécia, tel: +46-36-146500, declaramos, sob nossa exclusiva responsabilidade, que o produto:

Descrição	Compactador de valas articulado
Marca	Husqvarna
Tipo/Modelo	LP 9505
Identificação	Números de série com data a partir de 2019

está em total acordo com as seguintes diretivas e normas da EC:

Diretiva/Norma	Descrição
2006/42/EC	"relativa a maquinário"
2000/14/EC	"relativa ao ruído externo"
2014/53/EU	"referente ao equipamento de rádio"

e que as seguintes normas harmonizadas e/ou especificações técnicas são aplicadas;

EN 500-1:2006+A1:2009

EN 500-4:2011

ISO 13766-1:2018

EN 301 489-1 V2.1.1

EN 301 489-17 V3.1.1

EN 301 489-33 V2.2.0

EN 302 065-2 V2.1.1

Entidade competente: 0038, Lloyd's Register Verification Limited, 71 Fenchurch Street, London, EC3M 4BS, UK

Representante autorizado da documentação: Emil Alexandrov Construction Tools EOOD Tutrakan 100, 7000 Ruse, Bulgária

Para obter informações relacionadas a emissões de ruído, consulte o capítulo *Dados técnicos* na página 46.

Partille, 2020-03-06

Martin Huber

Diretor de P&D, Superfícies e Pisos de Concreto

Husqvarna AB, Divisão de Construção

Responsável pela documentação técnica



Declaração de Conformidade do fornecedor

Declaração de Conformidade do Fornecedor

47 CFR § 2.1077 Informações de conformidade

Parte responsável: Husqvarna Construction Products
North America, Inc. 17400 W 119th Street Olathe,
Kansas 66061 EUA EE.UU.

Informações de contato dos EUA: Neil Stanford,
Gerente de Conformidade, Telefone: 913-928-1000

Declaração de conformidade com a FCC: Alterações ou modificações expressamente aprovadas por Husqvarna podem anular a conformidade do equipamento com as regulamentações da FCC e limitar a autoridade do usuário de operar o equipamento.

Requisitos de conformidade

Observação: Este dispositivo está em conformidade com a Parte 15 das Regras da FCC e com os padrões RSS de isenção de licença do mercado do Canadá. A operação está sujeita às duas condições a seguir:

1. Este dispositivo não pode causar interferência prejudicial.
 2. Este dispositivo deve aceitar qualquer interferência recebida, incluindo interferências que possam causar operação indesejada.
-

Observação: Este equipamento foi testado e está em conformidade com os limites de um dispositivo digital de Classe A, em conformidade com a parte 15 das Regras da FCC. Esses limites foram elaborados para fornecer proteção razoável contra interferências prejudiciais quando o equipamento é operado em um ambiente comercial. Este equipamento gera, utiliza e pode irradiar energia de radiofrequência e, se não for instalado e utilizado de acordo com o manual de instruções, pode causar interferência prejudicial às comunicações de rádio. A operação desse equipamento em uma área residencial pode causar interferência prejudicial. Nesse caso, o usuário deverá corrigir a interferência por sua própria conta.



www.husqvarnacp.com

Instruções originais

1141125-70



2020-04-15