



Husqvarna®



CT 36/CT 36A
CT 48/CT 48A

Huskvarna, 01/12/2019

Manuale operatore, IT

Gentile cliente,

La ringraziamo per aver scelto un prodotto di qualità Husqvarna! Ci auguriamo che potrà apprezzarlo.

Il manuale in allegato contiene riferimenti a Wacker Neuson.

Husqvarna Group garantisce la qualità di questo prodotto.

In caso di domande, non esiti a contattare il nostro punto vendita o di assistenza locale oppure la invitiamo visitare il sito Web www.husqvarnacp.com.

Husqvarna AB

SE-561 82 Huskvarna, Svezia

Manuale dell'Operatore

Cazzuola meccanica

CT36/CT36A

CT48/CT48A



Tipo	CT36/CT36A, CT48/CT48A
Documento	5100019797
Edizione	0618
Versione	07
Lingua	IT

Premessa

CONSERVARE QUESTE ISTRUZIONI — Questo manuale contiene istruzioni importanti per i modelli di macchine sottoelencati. Queste istruzioni sono state scritte appositamente dalla Wacker Neuson Production Americas LLC e devono essere seguite durante l'installazione, l'uso e la manutenzione delle macchine.

Apparecchi illustrati in questo manuale

Macchina	Codice articolo	Macchina	Codice articolo
CT 36-6	500009443 5000620830	CT 48-9	500009453 5000620838
CT 36-9	500009444 5000620833		
CT 36-9V	500009447 5000620834		
CT 36-5A	500009438 5000620106 5000620829 5200016256	CT 48-8A	500009449 5000620837
CT 36-8A	500009439 5000620831	CT 48-11A	500009450 5000620835
CT 36-8A-V	500009442 5000620832	CT 48-13A-V	500009452 5000620836

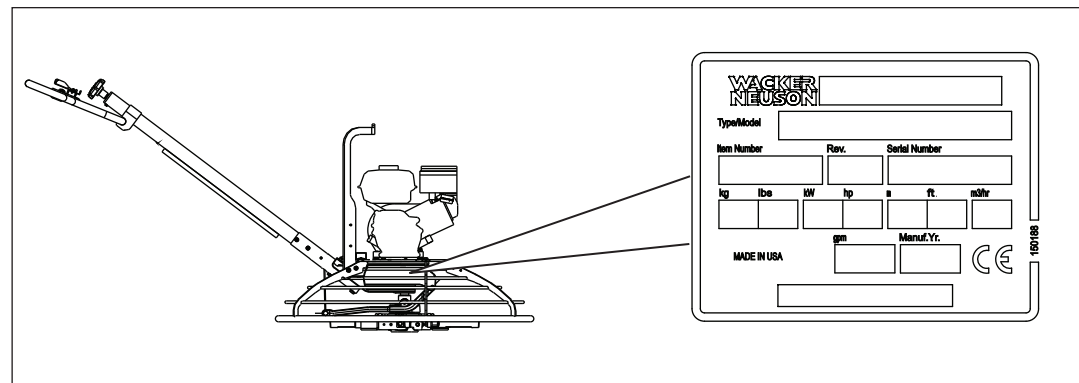

wc_gr010106

Identificativo dell'unità

Ogni unità è munita di una targhetta con il numero del modello, il codice articolo, il numero della revisione e il numero di serie. La posizione della targhetta è illustrata sopra.

Numero di serie (N/S)

Per riferimento futuro, registrare il numero di serie nello spazio apposito. Il numero di serie servirà per ordinare pezzi di ricambio per l'unità o servizi di riparazione.

Numero di serie:

Documentazione dell'apparecchio

- Conservare sempre una copia del Manuale dell'operatore con la macchina.
- Per ordinare i ricambi, usare il Libretto delle parti apposito, anch'esso allegato all'apparecchio.
- Per ottenere uno di questi documenti, contattare Wacker Neuson per ordinarlo o visitare il sito Web www.wackerneuson.com.
- Quando si ordinano le parti o si richiedono informazioni di assistenza, tenere a disposizione il numero del modello dell'apparecchio, il codice dell'articolo, il numero di revisione e il numero di serie.

Informazioni contenute nel manuale

- Questo manuale contiene informazioni e procedure per l'uso sicuro e la manutenzione dei modelli Wacker Neuson di cui sopra. Per tutelare la propria incolumità personale e ridurre il rischio di infortuni, leggere attentamente il manuale e seguirne scrupolosamente tutte le istruzioni.
- Wacker Neuson si riserva il diritto di apportare modifiche tecniche, anche senza preavviso, al fine di migliorare le prestazioni o le caratteristiche di sicurezza dei propri apparecchi.
- Le informazioni contenute in questo manuale si riferiscono agli apparecchi costruiti sino alla data di pubblicazione del manuale stesso. Wacker Neuson si riserva il diritto di modificare qualsiasi parte di queste informazioni senza preavviso.
- Le illustrazioni, le parti e le procedure riportate nel presente manuale si riferiscono ai componenti Wacker Neuson installati dalla ditta costruttrice. La macchina specifica potrebbe variare a seconda dei requisiti specifici della propria regione.

Approvazione del produttore

Il presente manuale contiene diversi riferimenti a parti, a sistemi di collegamento e a modifiche che sono stati *approvati*. Le seguenti definizioni sono applicabili:

- **Le parti o i sistemi di collegamento approvati** sono quelli prodotti o forniti da Wacker Neuson.
- **Le modifiche approvate** sono quelle effettuate dal servizio di assistenza autorizzato di Wacker Neuson, in base alle istruzioni scritte pubblicate da Wacker Neuson.
- **Le parti, i sistemi di collegamento e le modifiche non approvati** sono quelli che non soddisfano i criteri di approvazione.

Le parti, i sistemi di collegamento o le modifiche non approvati potranno comportare le seguenti conseguenze:

- Rischio di lesioni gravi per l'operatore e per le persone che si trovano nell'area di lavoro
- Danni permanenti alla macchina, che non saranno coperti da garanzia

In caso di dubbi su parti, sistemi di collegamento o modifiche non approvati, contattare immediatamente il distributore Wacker Neuson.

Dichiarazione di conformità CE

Noi, **Husqvarna AB**, SE 561 82 Huskvarna, SVEZIA, Tel. +46 36 146500 dichiariamo sotto la nostra esclusiva responsabilità che il prodotto:

Descrizione	Macchina per levigare il calcestruzzo, frattazzatrice
Marchio	HUSQVARNA
Tipo / Modello	CT 36-5A, CT 36-8A, CT 36-8A-V, CT 48-8A, CT 48-11A, CT 48-13A-V
Identificazione	Numeri di serie a partire dal 2019

È pienamente conforme alle seguenti norme e direttive UE:

Direttiva/norma	Descrizione
2006/42/CE	"sulle macchine"
2014/30/UE	"sulla compatibilità elettromagnetica"

e che sono applicati gli standard e/o le specifiche tecniche seguenti:

EN 12649:2008+A1:2011

Partille, 01/12/2019



Martin Huber

R&D Director, Concrete Surfaces & Floors
Husqvarna AB, Construction Division

Responsabile della documentazione tecnica

Premessa	3
Dichiarazione di Conformità CE	5
1 Informazioni di sicurezza	9
1.1 Didascalie presenti nel manuale	9
1.2 Descrizione della macchina e uso cui è destinata	10
1.3 Sicurezza di funzionamento	11
1.4 Sicurezza di manutenzione	12
1.5 Accorgimenti operativi durante l'impiego di motori a combustione interna	15
2 Etichetta	18
2.1 Targhette	18
2.2 Significati delle etichette	19
3 Sollevamento e trasporto	23
3.1 Sollevamento della macchina	23
3.2 Trasporto della macchina	25
4 Funzionamento	26
4.1 Preparazione della macchina per il primo impiego	26
4.2 Carburante consigliato	26
4.3 Rifornimento della macchina	27
4.4 Installazione delle lame	28
4.5 Regolazione del manubrio—CT 36-5A	30
4.6 Installazione e regolazione del manubrio	31
4.7 Comandi	36
4.8 Posizione dell'operatore	36
4.9 Sistema frenante	37
4.10 Verifica del modulo di comando motore	37
4.11 Pesi opzionali	38
4.12 Prima di avviare la macchina	38
4.13 Avvio, azionamento e arresto della macchina	39
4.14 Procedimento di arresto di emergenza	42

5	Manutenzione generale	43
5.1	Manutenzioni periodiche	43
5.2	Sostituzione della cinghia	44
5.3	Lubrificazione del frattazzo	45
5.4	Immagazzinaggio	46
5.5	Smantellamento/smaltimento della macchina	48
6	Manutenzione del motore	49
6.1	Manutenzioni periodiche: Wacker Neuson WM170	49
6.2	Olio motore: Wacker Neuson WM 170	50
6.3	Manutenzioni periodiche: Honda GX 160	51
6.4	Raccomandazioni per l'olio	52
7	Dati tecnici	53
7.1	Dimensioni d'ingombro	53
7.2	Motore: Honda	54
7.3	Motore: Wacker Neuson	57
7.4	Cazzuola meccanica	59
7.5	Specifiche sonore e di vibrazione	60
8	Inconvenienti cause e rimedi	61

1 Informazioni di sicurezza

1.1 Didascalie presenti nel manuale

Questo manuale contiene dei richiami di PERICOLO, AVVERTENZA, ATTENZIONE, AVVISO, e NOTA che devono essere seguiti per ridurre la possibilità di lesioni personali, danno alle apparecchiature o manutenzione impropria.



Questo è il simbolo di avvertenza sicurezza. È utilizzato per avvisare del rischio di infortuni.

- ▶ Attenersi a tutti i messaggi di sicurezza evidenziati da questo simbolo.



PERICOLO

PERICOLO indica una situazione pericolosa che, se non evitata, causerà il decesso o gravi infortuni.

- ▶ Per evitare lesioni personali gravi o mortali, rispettare tutti i messaggi di sicurezza segnalati da questa parola.



AVVERTENZA

AVVERTENZA indica una situazione pericolosa che, se non evitata, potrebbe causare il decesso o gravi infortuni.

- ▶ Per evitare la possibilità di riportare lesioni personali gravi o mortali, rispettare tutti i messaggi di sicurezza che seguono questa parola.



ATTENZIONE

ATTENZIONE indica una situazione pericolosa che, se non evitata, potrebbe causare infortuni di entità minore o moderata.

- ▶ Per evitare la possibilità di riportare lesioni personali leggere o di media entità, rispettare tutti i messaggi di sicurezza segnalati da questa parola.

AVVISO: Utilizzato senza simbolo di avvertenza sicurezza, AVVISO indica una situazione di pericolo che, se non evitata, può causare danni alle cose.

Nota: Una Nota contiene ulteriori informazioni, importanti per una procedura specifica.

1.2 Descrizione della macchina e uso cui è destinata

La macchina è un frattazzo a conduzione manuale per la finitura del calcestruzzo. Il frattazzo a conduzione manuale Wacker Neuson consiste di un telaio su cui sono stati montati un motore a benzina, un serbatoio del carburante, una trasmissione e un manubrio con i comandi. Un gruppo di quattro lame di metallo è collegato alla trasmissione ed è circondato da un anello di protezione. Il motore fa girare le lame mediante la trasmissione e la frizione. Le lame rotanti si muovono sulla superficie del calcestruzzo in fase di maturazione, e creano una finitura liscia. L'operatore cammina dietro la macchina e usa il manubrio per controllarne direzione e velocità.

La macchina è progettata per il flottaggio e la brunitura del calcestruzzo in fase di maturazione.

La macchina è stata progettata e costruita esclusivamente per l'uso previsto sopra descritto. L'utilizzo della macchina per scopi diversi da quelli previsti potrebbe danneggiarla definitivamente o provocare gravi lesioni all'operatore o ad altre persone nell'area circostante. I danni alla macchina causati da un uso improprio non sono coperti dalla garanzia.

Ecco alcuni esempi di uso improprio.

- uso della macchina come scala, supporto o piattaforma di lavoro;
 - uso della macchina per portare o trasportare persone o cose;
 - uso della macchina per la finitura di materiali non idonei, come impasti liquidi, sigillanti, o finiture epossidiche;
 - uso della macchina non in conformità alle specifiche di fabbrica;
 - uso della macchina in contrasto con tutte le avvertenze presenti sulla macchina e nel Manuale dell'operatore.
-

La macchina è stata progettata e costruita in conformità con le più recenti norme di sicurezza globali. È stata attentamente studiata per eliminare i pericoli, quanto più possibile, e per aumentare la sicurezza dell'operatore, grazie ai dispositivi di protezione e alle etichette. Tuttavia, nonostante siano state prese misure protettive, alcuni rischi permangono. Sono i cosiddetti rischi residui. Su questa macchina, possono includere l'esposizione a:

- calore, rumore, gas di scarico e monossido di carbonio emessi dal motore;
- ustioni chimiche causate da maturazione del calcestruzzo;
- pericolo di incendio dovuto a tecniche di rifornimento del carburante errate;
- carburante e relativi vapori, perdite di carburante causate da tecniche di sollevamento errate;
- lesioni personali a seguito di tecniche di sollevamento o tecniche operative errate;
- tagli dovuti a lame affilate o usurate.

Per proteggere se stessi e gli altri, prima di azionare la macchina, leggere attentamente le informazioni sulla sicurezza presenti in questo manuale.

1.3 Sicurezza di funzionamento

Formazione dell'operatore

Procedure preliminari al funzionamento della macchina:

- Leggere e comprendere le istruzioni di azionamento contenute in tutti i manuali forniti con la macchina.
- Acquisire familiarità con la posizione e il corretto uso di tutti i comandi e i dispositivi di sicurezza.
- Rivolgersi a Wacker Neuson per richiedere una formazione specifica.

Durante il funzionamento della macchina:

- Non consentire l'uso della macchina a personale non opportunamente addestrato. Gli addetti al funzionamento della macchina devono essere a conoscenza dei potenziali rischi e pericoli a esso associati.

Qualifiche dell'operatore

Questa macchina può essere avviata, usata e arrestata solo da personale addestrato. L'operatore deve anche essere in possesso delle seguenti qualifiche:

- aver ricevuto istruzioni su come usare la macchina in modo appropriato;
- essere a conoscenza dei dispositivi di sicurezza obbligatori.

L'accesso alla macchina o il suo uso è vietato a:

- bambini;
- persone sotto l'effetto di alcol e stupefacenti.

Area di applicazione

Prestare attenzione all'area di utilizzo.

- Tenere il personale non autorizzato, i bambini e gli animali a distanza dalla macchina.
- Prestare sempre attenzione ai cambiamenti di posizione e ai movimenti di altre apparecchiature e del personale presenti nell'area di lavoro.
- Identificare i pericoli specifici esistenti nell'area di applicazione, come gas tossici o condizioni instabili del terreno e adottare le misure correttive adeguate per eliminarli prima di utilizzare la macchina.
- Non usare la macchina in aree che contengano oggetti infiammabili, combustibili o prodotti che potrebbero emettere vapori infiammabili.

Protezione antipolvere

La polvere che si forma durante lo svolgimento di lavori di costruzione può provocare silicosi o danni alle vie respiratorie. Per ridurre il rischio di esposizione:

- Lavorate in un'area adeguatamente ventilata
- Utilizzate un sistema di controllo delle polveri
- Indossate un respiratore antipolvere/antiparticolato certificato

Dispositivi di sicurezza, comandi e aggiunte

Azionare la macchina solo quando:

- Tutti i dispositivi di sicurezza e le protezioni sono a posto e funzionanti.

- Tutti i comandi funzionano correttamente.
- La macchina è impostata correttamente secondo le istruzioni del Manuale dell'Operatore.
- La macchina è pulita.
- Le etichette della macchina sono leggibili.

Per garantire il funzionamento sicuro della macchina:

- Non azionare la macchina se qualsiasi dispositivo di sicurezza o protezione manca o non è funzionante.
- Non modificare o manomettere i dispositivi di sicurezza.
- Utilizzare solo accessori o aggiunte approvati da Wacker Neuson.

Modalità di uso sicuro

Durante il funzionamento della macchina, attenersi alle indicazioni riportate di seguito.

- Prestare sempre attenzione alle parti in movimento. Tenere mani, piedi e lembi degli indumenti lontano dalle parti in movimento.
- Non azionare la macchina se sono necessarie riparazioni.
- Non consumare i fluidi operativi utilizzati in questa macchina. A seconda del modello di macchina, questi fluidi possono includere acqua, agenti umettanti, carburante (benzina, gasolio, kerosene, propano o gas naturale), olio, liquido refrigerante, liquido idraulico, fluido termovettore (glicole propilenico con additivi), acido della batteria o grasso.

Dispositivi di protezione personale (PPE)

Indossare i seguenti Dispositivi di protezione personale (PPE) quando la macchina è in funzione:

- Indumenti da lavoro aderenti che non intralcino i movimenti
- Occhiali di sicurezza con schermi laterali
- Dispositivi di protezione dell'udito
- Scarpe o stivali da lavoro con punte di sicurezza

Modalità di uso sicuro

- Non usare MAI la macchina senza il protegg-cinghia. La cinghia e le pulegge esposte comportano rischi di serie ferite.
- MAI impiegare il macchina in luoghi inadatti al loro impiego di compattazione.
- Non usare MAI la cazzuola meccanica su superfici di cemento sollevate più basse dell'anello inferiore del parabordo.
- Non usare telefoni cellulari o inviare SMS quando la macchina è in funzione.
- Non rovesciare la macchina per effettuare la pulizia o per qualsiasi altra ragione.
- Non azionare il frattazzo con il modulo di comando motore (blocco di sicurezza) disinserito. L'urto con il frattazzo in rotazione, dovuto al disinserimento di questo blocco, potrebbe causare gravi lesioni personali.

1.4 Sicurezza di manutenzione

Addestramento per la manutenzione

Prima di effettuare le riparazioni o la manutenzione dell'apparecchio:

- Leggere attentamente le istruzioni contenute in tutti i manuali forniti con l'apparecchio.
- Acquisire familiarità con la posizione e il corretto uso di tutti i comandi e i dispositivi di sicurezza.
- L'individuazione e riparazione degli eventuali problemi dell'apparecchio devono essere affidate solo a personale addestrato.
- Rivolgersi a Wacker Neuson, qualora fosse necessaria una formazione specifica.

In caso di riparazione o manutenzione del presente apparecchio:

- Queste operazioni devono essere eseguite solo da personale adeguatamente addestrato, a conoscenza dei potenziali rischi e pericoli.

Precauzioni

Attenersi alle precauzioni riportate di seguito durante l'assistenza tecnica o la manutenzione sulla macchina.

- Leggere e comprendere le procedure di servizio prima di eseguire qualsiasi operazione di assistenza sulla macchina.
- Tutte le regolazioni e le riparazioni devono essere completate prima di azionare la macchina. Non azionare la macchina in presenza di un problema o di un difetto conosciuti.
- Tutte le regolazioni e le riparazioni devono essere completate da un tecnico qualificato.
- Spegnerla macchina prima di eseguire la manutenzione o di effettuare le riparazioni.
- Prestare attenzione alle parti in movimento della macchina. Tenere mani, piedi e abiti larghi lontano dalle parti in movimento della macchina.
- Reinstallare i dispositivi di sicurezza e le protezioni dopo il completamento delle procedure di riparazione e manutenzione.

Macchina modifiche

Durante la manutenzione o il mantenimento della macchina:

- Utilizzare solo accessori / allegati che sono approvati dal Wacker Neuson.
 - Non eludere i dispositivi di sicurezza.
 - Non modificare la macchina senza il consenso scritto di Wacker Neuson.
-

Sostituzione di parti ed etichette

- Sostituire i componenti usurati o danneggiati.
 - Sostituire le etichette mancanti o difficili da leggere.
 - In caso di sostituzione dei componenti elettrici, utilizzare solo componenti di potenza e prestazioni pari a quelle dei componenti originali.
 - Qualora occorranza parti di ricambio per questa macchina, usare solo ricambi originali Wacker Neuson o ricambi equivalenti all'originale in tutti gli aspetti, come misure, tipo, resistenza e materiale.
-

Pulizia

Durante la pulizia e la manutenzione della macchina:

- Tenere la macchina pulita e priva di detriti come foglie, carta, cartoni, ecc.
- Mantenere la leggibilità delle etichette.

Durante la pulizia della macchina:

- Non pulire la macchina mentre è in esecuzione.
 - Non usare mai benzina o altri tipi di combustibili o solventi infiammabili per pulire la macchina. Fumi di combustibili e solventi può diventare esplosiva.
-

Dispositivi di protezione personale (PPE)

Indossare i seguenti dispositivi di protezione individuale durante la manutenzione della macchina:

- Indumenti da lavoro aderenti che non intralcino i movimenti
- Occhiali di sicurezza con schermi laterali
- Dispositivi di protezione dell'udito
- Scarpe o stivali da lavoro con punte di sicurezza

Inoltre, prima di azionare la macchina:

- Legare i capelli lunghi dietro la nuca.
 - Rimuovere i gioielli (incluso gli anelli).
-

Procedure di sicurezza per la manutenzione

- NON far girare il motore ingolfato alimentato a benzina se sprovvisto di candela. Il carburante intrappolato nel cilindro potrebbe schizzare dall'apertura dell'alloggiamento della candela.
 - NON effettuare le prove di scintille con i motori alimentati a benzina quando il motore è ingolfato o quando viene avvertito un forte odore di benzina. Una scintilla vagante potrebbe accendere i vapori circostanti.
 - Prima di effettuare la manutenzione delle macchine equipaggiate di motori funzionanti a benzina, rimuovere SEMPRE o staccare la candela; ciò eviterà possibili avviamenti imprevisti.
 - NON rimuovere le pale mentre la macchina è sollevata in alto.
 - Fornire SEMPRE un supporto sicuro della macchina prima di effettuare la sostituzione delle pale.
 - Maneggiare SEMPRE le pale con molta attenzione. Le pale potrebbero avere dei bordi taglienti e provocare dei tagli molto seri.
-

Dopo l'uso

- Arrestare il motore quando la macchina non è in uso.
- Quando la macchina non è in uso, chiudere la valvola rubinetto di alimentazione del carburante (se presente).
- Assicurarci che la macchina non possa ribaltarsi, muoversi scivolare o cadere quando non è in uso.
- Conservare la macchina in modo idoneo quando non è in uso. Conservare la macchina in luogo asciutto e pulito, lontano dalla portata dei bambini.

1.5 Accorgimenti operativi durante l'impiego di motori a combustione interna

**AVVERTENZA**

I motori a combustione interna presentano rischi particolari durante il funzionamento e il rifornimento di carburante. La mancata osservanza di tali avvertenze e norme di sicurezza potrebbe causare infortuni gravi o mortali.

- ▶ Leggere e attenersi alle avvertenze del manuale d'uso del motore e alle linee guida sulla sicurezza riportate di seguito.

**PERICOLO**

I gas di scarico del motore contengono monossido di carbonio, un veleno mortale. L'esposizione al monossido di carbonio può uccidere in pochi minuti.

- ▶ Non usare MAI la macchina in un ambiente chiuso, come una galleria, a meno che non venga fornita una ventilazione adeguata per mezzo di dispositivi quali ventole e tubi di aspirazione.

Sicurezza di funzionamento

Quando il motore è in funzione:

- Mantenere l'area intorno al tubo di scarico sgombra da materiali infiammabili.
- Prima di avviare il motore, accertarsi che i tubi del carburante e relativo serbatoio non presentino perdite e incrinature. Non azionare la macchina in presenza di perdite di carburante o allentamento dei tubi del carburante.
- Non fumare quando si utilizza la macchina.
- Non attivare il motore in prossimità di scintille o fiamme libere.
- Non toccare il motore o la marmitta mentre il motore è acceso o è appena stato spento.
- Non avviare la macchina qualora il tappo del serbatoio sia allentato o mancante.
- Non avviare il motore in presenza di perdite di carburante o se si sente odore di carburante. Allontanare la macchina dalle perdite e asciugarla prima di avviarla.
- Non usare la macchina in aree a rischio di incendio o esplosione.

Sicurezza nel rifornimento di carburante

Durante il rifornimento di carburante del motore attenersi a quanto segue:

- Pulire immediatamente eventuali versamenti di carburante.
- Eseguire il rifornimento del serbatoio del carburante in un'area adeguatamente ventilata.
- Richiudere il tappo del serbatoio al termine del rifornimento.
- Utilizzare strumenti idonei per il rifornimento (ad esempio, un tubo flessibile o un imbuto per carburante).
- Non fumare.
- Non rifornire un motore molto caldo o in funzione.
- Non rifornire il motore in prossimità di scintille o fiamme libere.

Notas





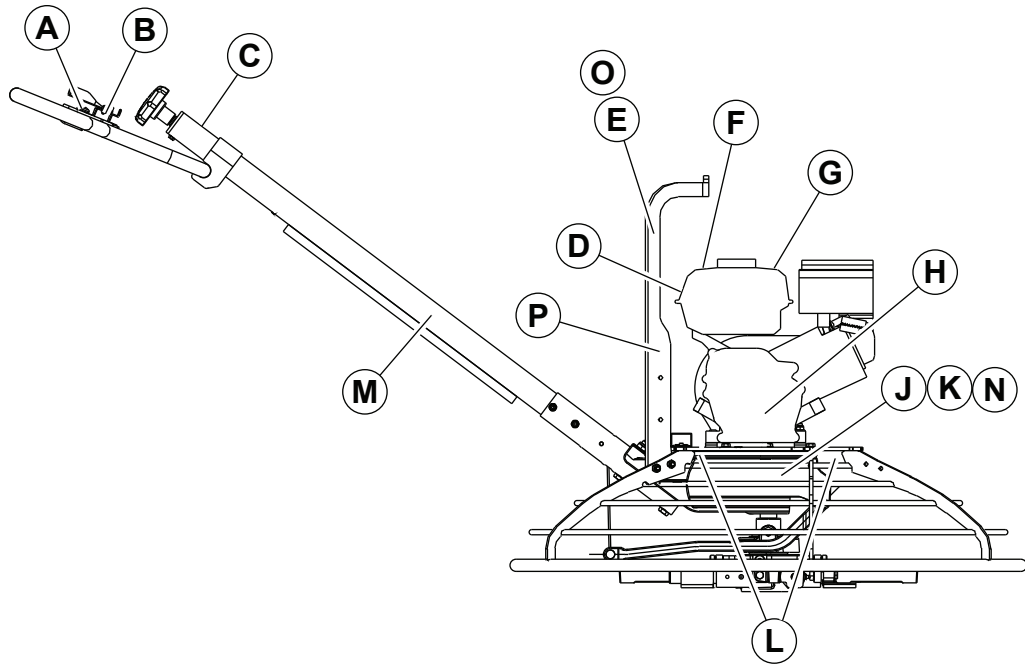

2 Etichetta



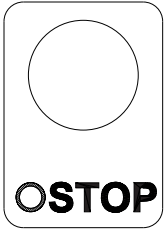

2.1 Targhette



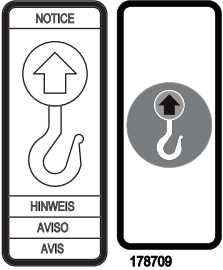

wc_gr010351

2.2 Significati delle etichette

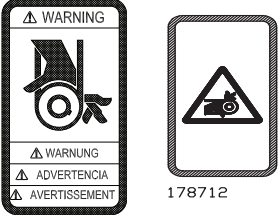
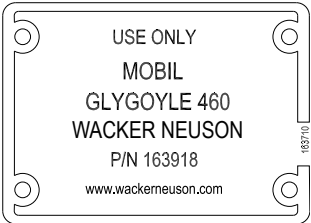
A		Tasto di arresto del motore: Premere per spegnere il motore.
B		Indicatore dell'impostazione del gas.
C		AVVERTENZA Indossare sempre le debite protezioni per la vista e per l'udito quando la macchina è in funzione.
D		PERICOLO Rischio di soffocamento. <ul style="list-style-type: none"> ■ Il motore emette monossido di carbonio. ■ Non usare la macchina al chiuso o in aree circoscritte. ■ Non usare MAI in casa o in garage, ANCHE SE le porte e le finestre sono aperte. ■ Usare l'apparecchio solo ALL'ESTERNO e lontano da finestre, porte e bocchette di ventilazione. ■ Leggere il manuale d'uso. ■ Evitare scintille, fiamme o oggetti incandescenti in prossimità della macchina. ■ Arrestare il motore prima di eseguire il rifornimento. ■ Usare solo carburante pulito e filtrato.

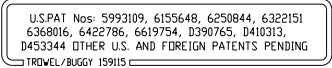
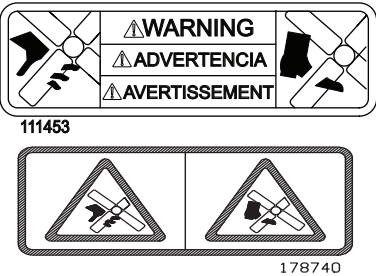
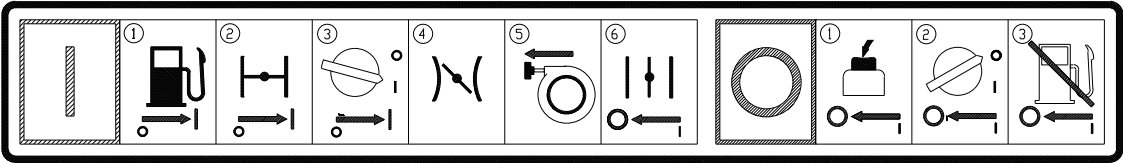
E		<p>AVVISO Punto di sollevamento</p>
F	  178714	<p>ATTENZIONE Prima di mettere in funzione questa macchina, leggere e comprendere il manuale delle istruzioni con essa fornito. Se ciò non viene osservato, si aumenta il rischio di possibili infortuni alla persona e a terzi.</p>
G	  178713	<p>AVVERTENZA Superficie molto calda</p>
H		<p>AVVERTIMENTO Pericolo di infortunio alle mani quando la cinghia è in movimento. Rimontare sempre il proteggi cinghia.</p>
J		<p>Per la scatola del cambio, utilizzare solamente olio per cambi Glygoyle 460.</p>

<p>K</p>	 <p>U.S.PAT Nos: 5993109, 6155648, 6250844, 6322151 6368016, 6422786, 6619754, D390765, D410313, D453344 OTHER U.S. AND FOREIGN PATENTS PENDING TROWEL/BUGGY 159115 C</p>	<p>Questa macchina può essere protetta dai seguenti brevetti.</p>
<p>L</p>	 <p>111453 178740</p>	<p>AVVERTENZA Rischio di taglio. Tenere mani e piedi lontano dalle lame. Riposizionare sempre la protezione delle lame.</p>
<p>M</p>	 <p>Per avviare la macchina, procedere come segue.</p> <ol style="list-style-type: none"> 1. Aprire la valvola di flusso del carburante. 2. Chiudere l'aria. 3. Spingere o ruotare l'interruttore del motore sulla posizione "ON" (ACCESO). 4. Mettere la valvola a farfalla in posizione di "IDLE" (MINIMO). 5. Tirare la corda di avviamento. 6. Aprire l'aria. <p>Per arrestare la macchina, procedere come segue.</p> <ol style="list-style-type: none"> 1. Premere il pulsante Stop. 2. Spingere o ruotare l'interruttore del motore sulla posizione "OFF" (SPENTO). 3. Ruotare la valvola del carburante sulla posizione di "chiusa" 	
<p>N</p>	 <p>CAN ICES-2/NMB-2 5100039487</p>	<p>Etichetta di conformità industriale canadese ICES-002: CAN ICES-2/NMB-2</p>

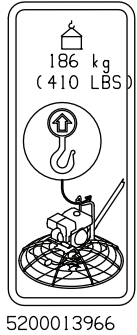
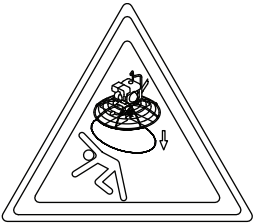
O	 <p>186 kg (410 LBS)</p> <p>5200013966</p>	Punto di sollevamento Peso massima 186 kg
P	 <p>5100042332</p>	Rischio di lesioni personali. Non sollevare il frattazzo qualora vi sia collegata una suola flottante poiché quest'ultima potrebbe cadere, con conseguente rischio di gravi lesioni al personale operante nelle vicinanze.

3 Sollevamento e trasporto

3.1 Sollevamento della macchina

**AVVERTENZA**

Rischio di lesioni personali. **NON** sollevare mai la macchina unicamente per il manubrio. Il componente può cedere, causando la caduta della macchina con il rischio di lesioni agli astanti.

Requisiti di sollevamento manuale

- Motore fermo
- Un collega per aiutare a sollevare

Sollevamento manuale

Per sollevare manualmente la macchina, attenersi alla procedura seguente.

1. Arrestare il motore.
2. Afferrare la macchina per l'anello di protezione **(a)** o montare e afferrare la staffa di sollevamento opzionale **(c)**.
 - a. Fissare la staffa di sollevamento opzionale al frattazzo con viti e dadi. Serrare le viti alla coppia di 25 Nm.
 - b. Inserire nella staffa una trave di legno di circa 5 x 10 cm nella staffa; la trave di legno deve essere di lunghezza sufficiente a sporgere oltre la gabbia di protezione;
 - c. Afferrare la macchina per il manubrio e le parti in legno.

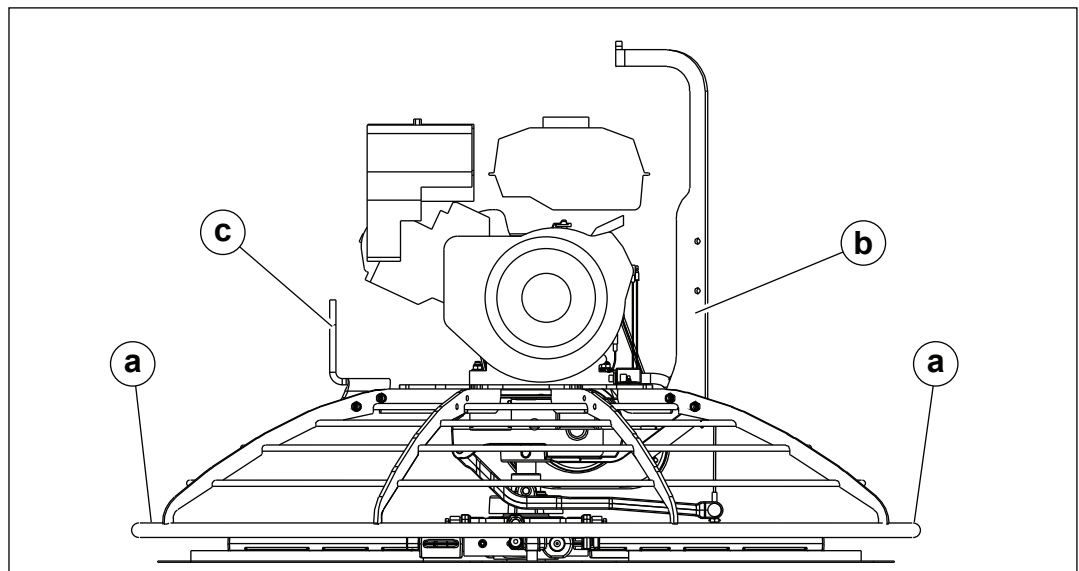

wc_gr001762

3. Bilanciare il peso tra le due persone
Questa procedura continua alla pagina successiva.

Continua dalla pagina precedente.

4. Sollevare la macchina.



AVVERTENZA

Per ridurre il rischio di lesioni alla schiena durante il sollevamento, mantenere i piedi aderenti al pavimento e le spalle allargate. Tenere la testa sollevata e la schiena diritta.

Esigenze di sollevamento meccanico

- Motore fermo
- Macchina scollegata
- Dispositivo di sollevamento (gru, paranco o carrello elevatore) in grado di sostenere il peso della macchina
- Dispositivi di sollevamento (ganci, catene, anelli di trazione) in grado di sostenere il peso della macchina

Sollevamento meccanico

Per sollevare meccanicamente la macchina, attenersi alla procedura seguente.

1. Fissare la staffa di sollevamento opzionale **(b)** al frattazzo con viti e dadi. Serrare alla coppia di 25 Nm.
2. Collegare i dispositivi di sollevamento e le attrezzature alla staffa di sollevamento. Non fissare i dispositivi di sollevamento ad alcun'altra parte della macchina.
3. Sollevare la macchina a breve distanza da terra.



AVVERTENZA

Rischio di schiacciamento. Una macchina instabile può causare un guasto ai dispositivi di sollevamento e alle apparecchiature. Esiste la possibilità di rimanere schiacciati in caso di guasto dei dispositivi di sollevamento e delle apparecchiature.

- Verificare la stabilità prima di continuare.

4. Verificarne la stabilità. Se necessario, abbassare la macchina, riposizionare i dispositivi di sollevamento e sollevare nuovamente la macchina a breve distanza da terra.
5. Continuare a sollevare la macchina quando è stabile.



AVVERTENZA

Rischio di lesioni personali. Non sollevare il frattazzo qualora vi sia collegata una suola flottante poiché quest'ultima potrebbe cadere, con conseguente rischio di gravi lesioni al personale operante nelle vicinanze.

3.2 Trasporto della macchina

Obbligatorio

- Veicolo da trasporto in grado di sostenere il peso del frattazzo
 - Funi o catene idonee
-

Procedimento

Per ancorare e trasportare la macchina procedere come segue.

1. Regolare l'(angolo di) inclinazione per mettere in piano le pale della livellatrice fino a quando il cavo si allenta.
2. Sollevare il frattazzo sul veicolo da trasporto.
3. Posizionare il manubrio in modo che non sporga dalla sagoma di ingombro del veicolo da trasporto.
4. Fissare le funi/catene alla gabbia di protezione nel modo seguente.
 - a. Collegarle quanto più in basso possibile per ridurre la sollecitazione sull'albero condotto della trasmissione.
 - b. Adottare uno schema a croce come mostrato.

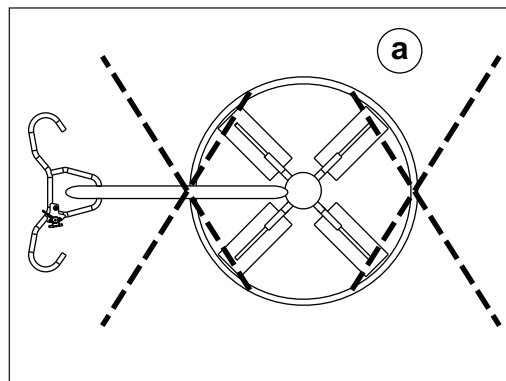

wc_gr007355

5. Fissare le funi/catene al veicolo da trasporto. Non serrarle eccessivamente.
-

Risultato

Ora, la macchina è ora pronta per il trasporto.

4 Funzionamento

4.1 Preparazione della macchina per il primo impiego

1. Accertarsi di aver rimosso dalla macchina tutti i materiali da imballaggio sciolti.
2. Accertarsi che la macchina e i suoi componenti non abbiano riportato danni. Se c'è un danno visibile, non usare la macchina. Rivolgersi immediatamente al rivenditore Wacker Neuson per assistenza.
3. Fare un inventario di tutti gli elementi inclusi nella macchina e verificare di aver controllato e serrato tutti i componenti e dispositivi di fissaggio allentati.
4. Fissare le parti e i componenti non ancora fissati.
5. Aggiungere liquidi secondo necessità e come opportuno, inclusi carburante e olio del motore.
6. Spostare la macchina sul luogo di impiego.

4.2 Carburante consigliato

Il motore funziona con della benzina senza piombo di tipo normale. Usare soltanto benzina pulita e pura. La benzina contenente acqua o sporcizia danneggerà il sistema di alimentazione. Per ottenere le specifiche complete in merito al carburante, consultare il manuale dell'operatore del motore.

Uso di combustibili ossigenati

Alcuni combustibili convenzionali sono miscelati con alcol. Tali combustibili vengono definiti genericamente combustibili ossigenati. In caso di impiego di combustibile ossigenato, accertarsi che sia senza piombo e che soddisfi i requisiti minimi relativi al numero di ottano.

Prima di usare un combustibile ossigenato, controllare il tenore della benzina. Alcuni stati/province richiedono che questa informazione sia affissa sulla pompa.

La Wacker Neuson permette l'uso di combustibili ossigenati nelle seguenti percentuali.

ETANOLO - (alcol etilico o di frumento) 10% del volume. È possibile usare benzina contenente fino al 10% di etanolo in volume (comunemente nota come E10). Non è possibile usare benzina contenente più del 10% di etanolo (come la E15, E20, o E85) perché potrebbe danneggiare il motore.

Qualora si notino problemi durante il funzionamento, è consigliabile provare a rifornirsi presso un'altra pompa o impiegare una benzina di marca diversa.

La garanzia non copre i danni all'impianto di alimentazione o i problemi di rendimento dovuto all'uso di carburante ossigenato contenente una percentuale di ossigenati superiore a quella sopra indicata.

4.3 Rifornimento della macchina

- Requisiti**
- Macchina spenta
 - Motore freddo
 - Macchina/serbatoio carburante livellati con la terra
 - Fornitura di carburante nuovo e pulito

Procedura Attenersi alla seguente procedura per rifornire la macchina.



AVVERTENZA

Rischio d'incendio. Il carburante e i suoi vapori sono estremamente infiammabili. Il carburante incendiato può causare gravi ustioni.

- ▶ Tenere tutte le fonti di accensione lontane dalla macchina durante il rifornimento.
- ▶ Non rifornire la macchina se si trova su un automezzo con un pianale in plastica. L'elettricità statica può incendiare il carburante o i suoi vapori.
- ▶ Rifornire solo quando la macchina si trova all'esterno.
- ▶ Pulire immediatamente eventuali perdite di carburante.

1. Rimuovere il tappo del carburante (a).

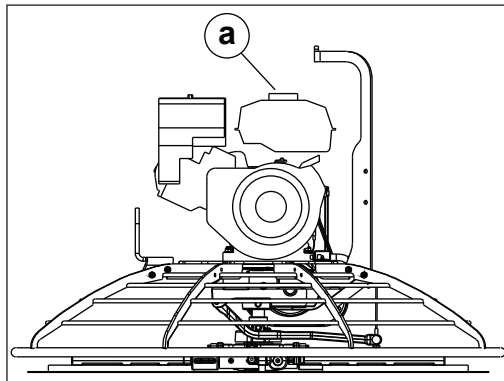

wc_gr013038

2. Riempire il serbatoio del carburante fino alla base del collo.



ATTENZIONE

Pericolo di incendio e per la salute. Il carburante si espande se riscaldato. L'espansione di carburante in un serbatoio eccessivamente pieno può portare a fuoriuscite e perdite.

- ▶ Non riempire eccessivamente il serbatoio.

3. Richiudere il tappo del serbatoio.

Risultato La procedura per rifornire la macchina è stata completata.

4.4 Installazione delle lame

Informazioni preliminari

Sono disponibili quattro tipi di lame per i frattazzi.

Lama	Quando utilizzarla	Descrizione
Lama galleggiante	Prime fasi	<ul style="list-style-type: none"> ■ Non inclinata ■ Si innesta sulle lame di rifinitura o combinate
Combinazione	Utilizzata sempre	<ul style="list-style-type: none"> ■ Utilizzata al posto di altre lame ■ Non può essere usata con lame di rifinitura o galleggiante
Rifinitura	Fasi finali	<ul style="list-style-type: none"> ■ Inclinato ■ Piatta su entrambi i bordi ■ Può essere installata in entrambe le direzioni
Bacino galleggiante	Utilizzata sempre	<ul style="list-style-type: none"> ■ Solo CT 24-230E ■ Non inclinata ■ Si aggancia sulle lame di rifinitura o combinate

Nota: NON scambiare le lame del frattazzo, ovvero NON inserire lame di diametro maggiore su un frattazzo di diametro inferiore.

Procedura

Attenersi alla seguente procedura per installare le lame.

1. Orientare le lame come indicato (a). Questa procedura posiziona i bordi sollevati delle lame correttamente per la rotazione dei bracci del frattazzo.

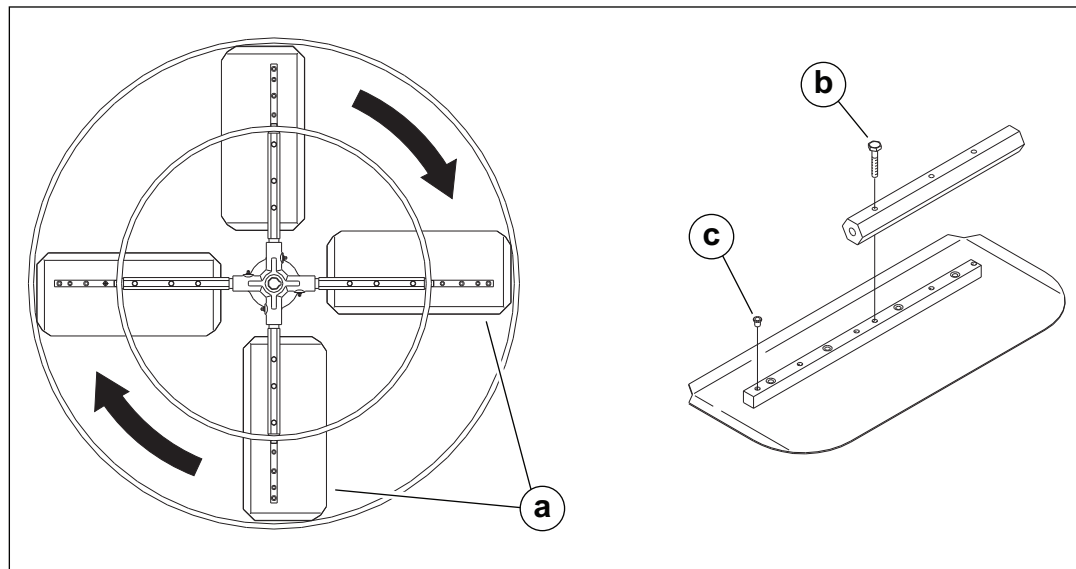

wc_gr001097

Questa procedura continua alla pagina successiva.

Continua dalla pagina precedente.

2. Fissare le lame ai bracci del frattazzo con le viti **(b)** .

Nota: *Prima dell'installazione, immergere i filetti delle viti nel grasso. Ciò eviterà che il calcestruzzo possa cementare le viti in posizione, garantendo quindi una più semplice rimozione delle lame.*

3. Chiudere i restanti fori filettati del supporto della lama con tappi di plastica **(c)**, in modo tale da evitare che possano riempirsi di calcestruzzo.

Risultato

Le lame sono ora installate.

4.5 Regolazione del manubrio—CT 36-5A

Informazioni preliminari Su una macchina nuova, il manubrio è piegato e deve essere aperto prima dell'uso.

- Procedura**
1. Raddrizzare il manubrio pieghevole.
 2. Serrare la manopola **(a)** per fissare il manubrio in posizione.

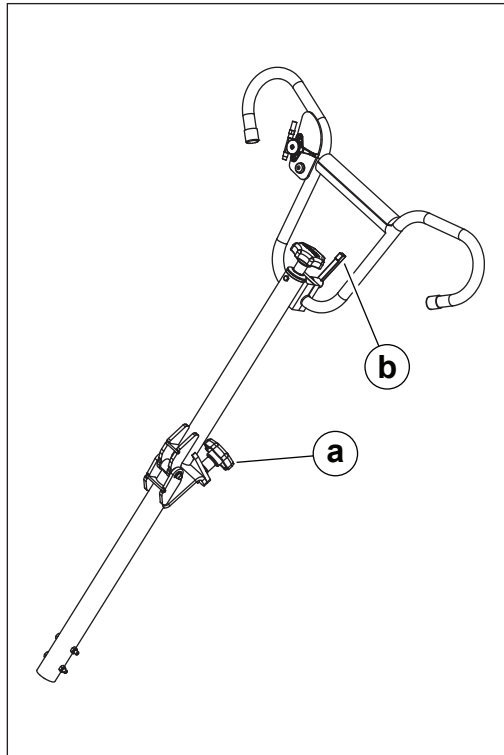

wc_gr012093

3. Posizionare il manubrio allentando la leva **(b)** e regolando il manubrio verso l'alto o verso il basso, in base alla posizione dell'operatore.
4. Serrare la leva per bloccare il manubrio in posizione.

AVVISO: Non inclinare completamente le pale della livellatrice e piegare il braccio della benna. Ciò potrebbe legare il cavo e probabilmente danneggiare l'intero angolo d'inclinazione. Mettere in piano le pale della livellatrice prima di piegare il braccio della benna.

Risultato Il manubrio è ora installato.

4.6 Installazione e regolazione del manubrio

Assemblaggio del manubrio Su alcune macchine, il manubrio è piegato e deve essere aperto prima dell'installazione.

1. Raddrizzare il manubrio e serrare la manopola **(a)** per fissare il manubrio in posizione.

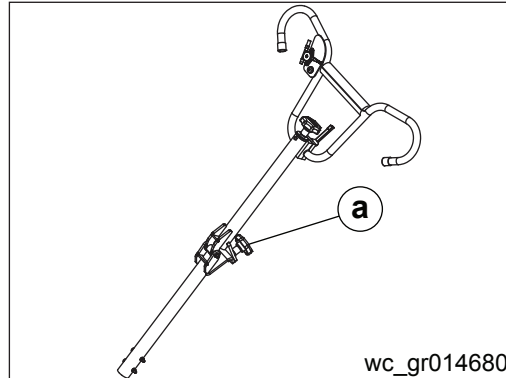

2. Assemblare i componenti del manubrio come mostrato.

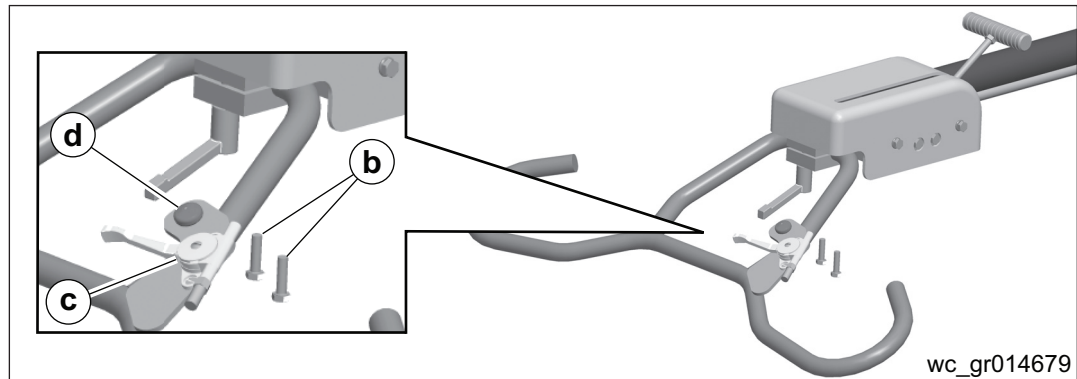

3. Applicare il frenafili alle viti di montaggio del blocco inferiore **(b)**.
4. Installare le viti di montaggio del blocco inferiore e serrare a 24 Nm (18 ft. lbs.)
5. Assemblare la leva dell'acceleratore **(c)** come mostrato.
6. Applicare il frenafili alle due viti di montaggio della leva dell'acceleratore.
7. Collegare il cavo verde a una delle viti di montaggio della leva dell'acceleratore.
8. Collegare il cavo giallo alla base dell'interruttore di disattivazione **(d)**.
9. Fissare i cavi al manubrio con le fascette per cavi.

Questa procedura continua alla pagina successiva.

Continua dalla pagina precedente.

Installazione del manubrio

1. Estrarre il cavo di controllo passo (**e**) dall'estremità inferiore del manubrio e rimuovere il dado del cavo (**f**) dal cavo di controllo passo.

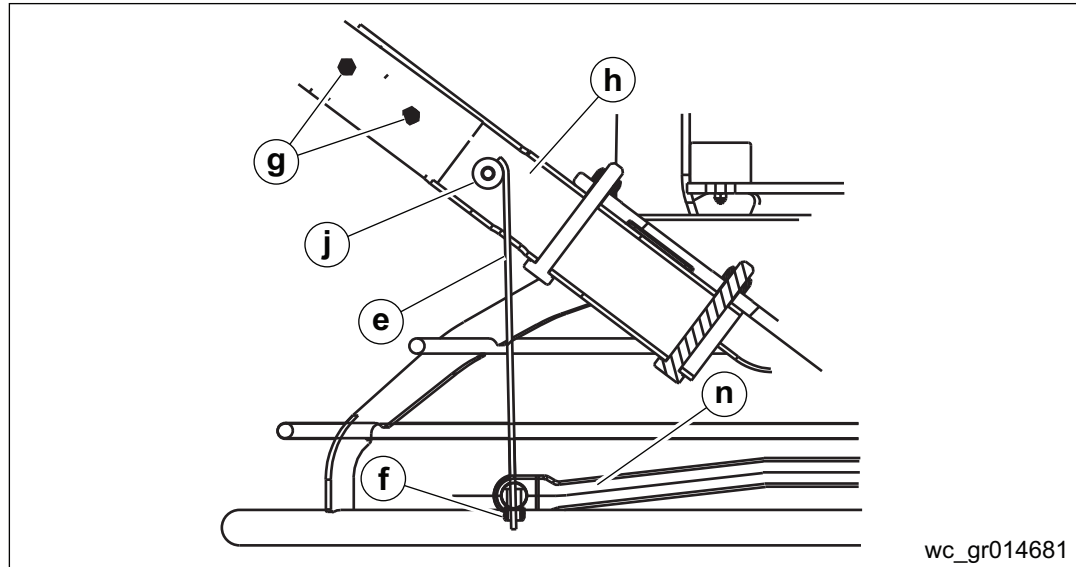

wc_gr014681

2. Rimuovere i due bulloni (**g**) e i due dadi dall'estremità inferiore del manubrio.
3. Inserire il cavo di controllo passo attraverso la fessura superiore della base del manubrio (**h**).
4. Inserire il manubrio nella base.
5. Inserire il cavo sopra la puleggia (**j**) e fuori dalla fessura inferiore della base del manubrio.
6. Collegare il manubrio alla base del manubrio stesso utilizzando due bulloni e i dadi. Serrare i dadi alla coppia di 25 Nm (18 ft. lbs.).
7. Premere completamente in avanti il manubrio Pro-Shift® (**k**) (distante dall'operatore) O ruotare quando più possibile la manopola di controllo del passo (**m**) in senso antiorario.

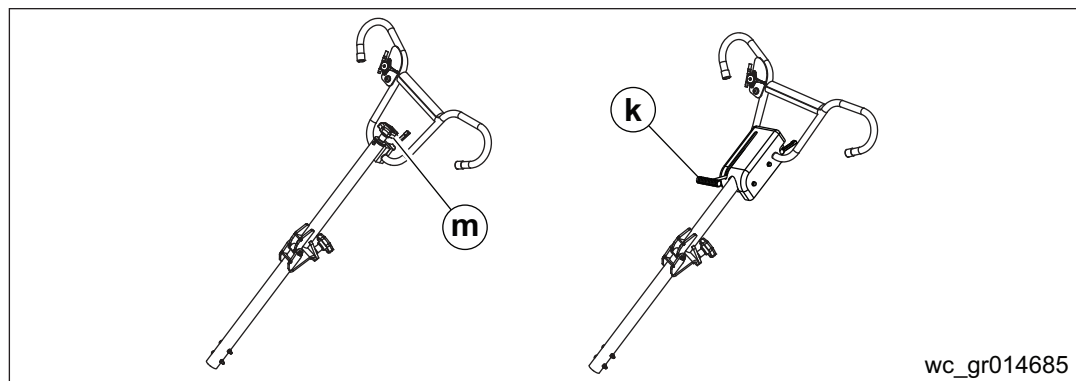

wc_gr014685

8. Inserire il cavo di controllo del passo attraverso la forcella (**n**) come mostrato.

Questa procedura continua alla pagina successiva.

Continua dalla pagina precedente.

9. Collegare il dado del cavo al cavo di controllo del passo e regolare il dado in modo che il cavo risulti ben inserito e le lame del frattazzo si appoggino orizzontalmente (inclinazione 0°).

Installazione del cavo dell'acceleratore

1. Spostare la leva dell'acceleratore sul minimo come mostrato.

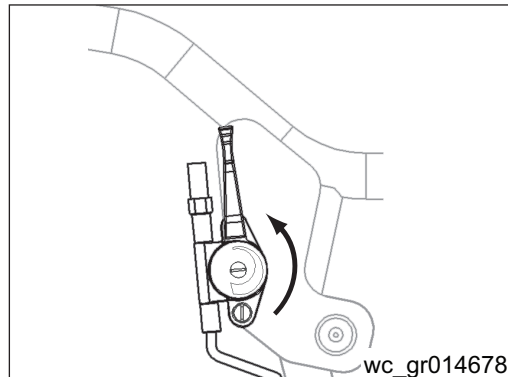

2. Inserire il cavo della leva dell'acceleratore attraverso il morsetto (o) sul coperchio del contraccolpo del motore (p).

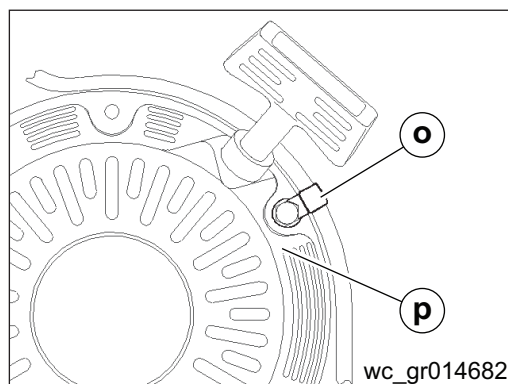

Questa procedura continua alla pagina successiva.

Continua dalla pagina precedente.

3. Collegare il cavo dell'acceleratore alla staffa dell'acceleratore del motore, posizionando il gomito speciale nel foro della piastra dell'acceleratore (q).

Nota: *Se necessario per un accesso più agevole, rimuovere il gruppo del filtro aria.*

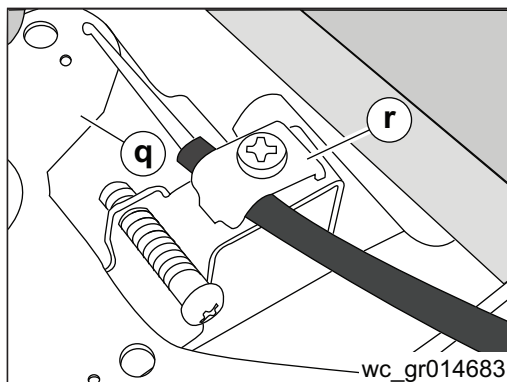

4. Mantenere la leva dell'acceleratore del motore nella posizione al minimo e serrare il cavo nella staffa dell'alloggiamento dell'acceleratore (r).
5. Installare il gruppo del filtro aria se è stato rimosso.

Assemblaggio finale

1. Collegare i cavi (s) dal manubrio ai cavi (t) dal motore. Durante il collegamento dei cavi del motore osservare quanto segue:

- i motori Honda hanno cavi gialli per il collegamento dei cavi del manubrio.
- i motori Wacker Neuson hanno cavi arancioni per il collegamento dei cavi del manubrio.

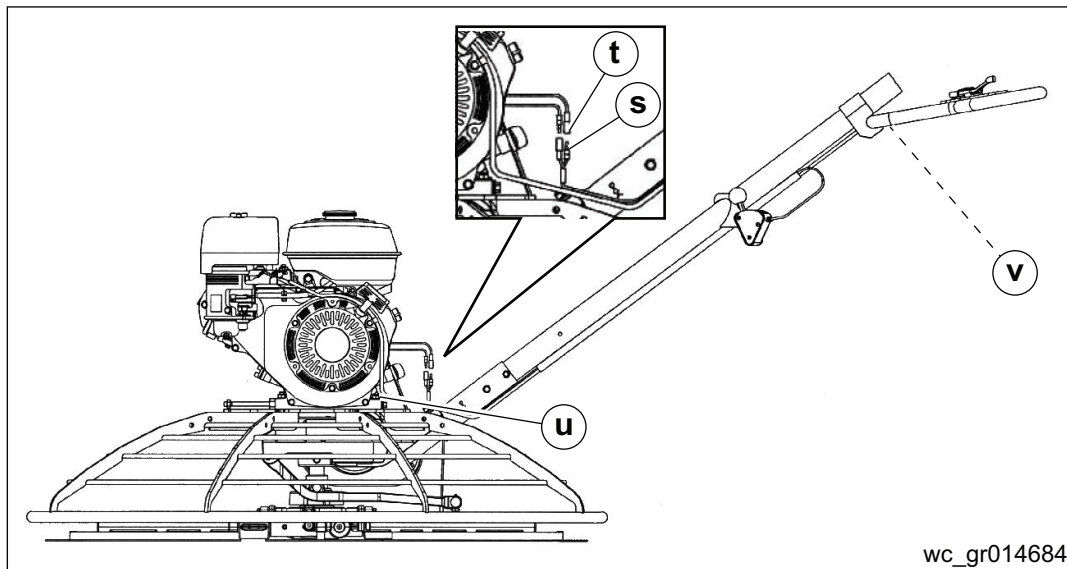

Questa procedura continua alla pagina successiva.

Continua dalla pagina precedente.

2. Collegare il cavo verde di messa a terra dal manubrio al cavo verde del motore. Se la macchina operatrice è già dotata del cavo verde sul motore, scartare quello fornito con il manubrio. Se la macchina operatrice non è dotata del cavo di terra verde, rimuovere il dado (**u**) dal perno del motore, collegare il cavo di terra e serrare il dado a 25 Nm (18 ft. lbs.).

Regolazione del manubrio

1. Posizionare il manubrio regolabile allentando la leva (**v**) e regolando il manubrio in alto o in basso in base alle esigenze dell'operatore.
2. Serrare la leva per bloccare il manubrio in posizione.

Controllo finale

1. Avviare il motore e controllare i giri del motore al minimo. La specifica è 1450±100 RPM.
2. Muovere rapidamente in manubrio in senso antiorario per testare il funzionamento del modulo di controllo del motore. Il motore dovrebbe spegnersi.

**ATTENZIONE**

- Se il motore non si arresta automaticamente, arrestare manualmente la macchina operatrice. Fare sottoporre la macchina alla manutenzione da parte di un concessionario autorizzato prima dell'uso.

AVVISO: Durante l'immagazzinamento della macchina operatrice non inclinare completamente le pale della livellatrice e piegare il manubrio. Il cavo di controllo del passo e il gruppo di inclinazione potrebbero subire danni. Mettere in piano le pale della livellatrice prima di piegare il braccio della benna.

4.7 Comandi

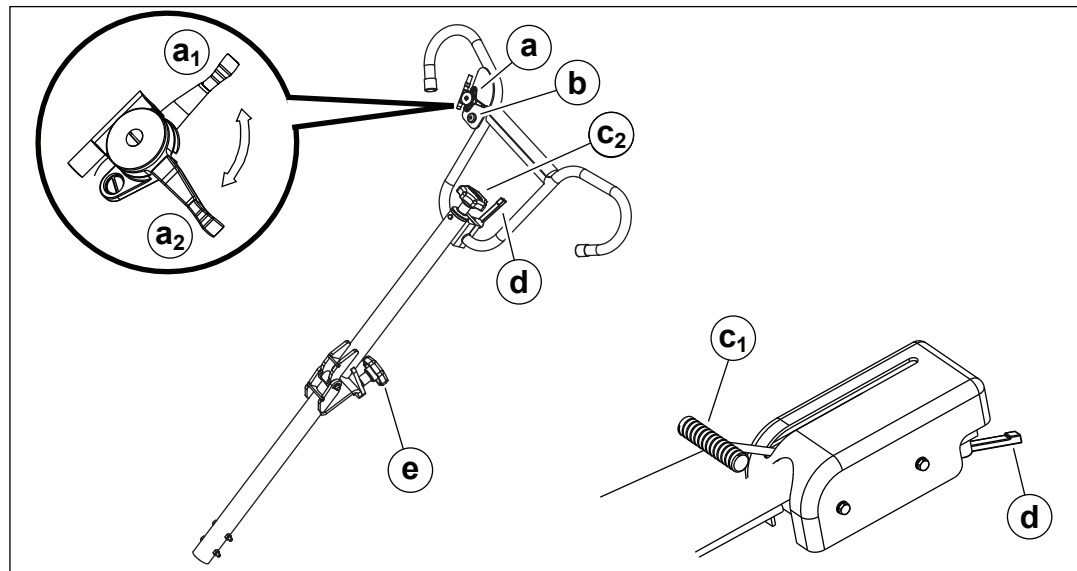

wc_gr012094

Rif.	Descrizione	Rif.	Descrizione
a	Leva del gas	d	Regolazione altezza impugnatura (se prevista)
b	Pulsante d'arresto—Quando premuto, spegne il motore.	e	Regolazione impugnatura ripiegabile (se prevista)
c	Comando di inclinazione a torsione o Comando di inclinazione Pro-Shift®	—	—

4.8 Posizione dell'operatore

Informazioni preliminari

L'operatore è responsabile dell'uso sicuro ed efficiente della macchina. Il pieno controllo della macchina è possibile soltanto se l'operatore mantiene la corretta posizione di lavoro in ogni momento.

Durante il funzionamento della macchina, l'operatore deve:

- stare in piedi o camminare dietro la macchina, rivolto in avanti;
- tenere entrambe le mani sul manubrio;
- guidare il movimento del frattazzo spingendo verso il basso il manubrio.

4.9 Sistema frenante

Il sistema frenante del frattazzo è di tipo caricato a molla.

- Il freno viene innestato quando l'albero in ingresso del cambio non ruota e/o non sia esercitata alcuna resistenza contro le lame del frattazzo.
- Il freno viene rilasciato quando l'albero in ingresso è in rotazione mentre è applicata una resistenza sulle lame.

Nota: Se la resistenza contro le lame è minima o assente, il freno potrebbe non essere rilasciato. La resistenza contro le lame consente il rilascio del freno. Se la macchina è sospesa o posizionata su una superficie molto lucida e sdruciolevole, il freno non sarà rilasciato e la cinghia potrebbe slittare.

4.10 Verifica del modulo di comando motore

Informazioni preliminari

Per evitare la rotazione incontrollata del frattazzo, questo è equipaggiato con un modulo di comando motore progettato per spegnere il motore se l'operatore perde la presa sul manubrio. Il modulo di comando motore rileva che la macchina gira a vuoto e arresta il motore. La coppia torcente del frattazzo in rotazione innesta il freno e impedisce al manubrio di ruotare oltre 270°.

Procedura

Attenersi alla seguente procedura per verificare il modulo di comando motore,

1. Avviare il motore.
2. Girare vigorosamente il manubrio verso destra.
 - ▶ Se il motore si arresta, il modulo di comando motore funziona correttamente.
 - ▶ In caso contrario, ripetere il movimento fino allo spegnimento del motore. Se il motore non si arresta, premere il pulsante Stop e spegnere il motore. **NON** azionare la macchina prima di aver sostituito il modulo di comando motore.



AVVERTENZA

Rischio di lesioni personali. La rotazione incontrollata del frattazzo può causare lesioni all'operatore e gli astanti.

- ▶ Non azionare il frattazzo qualora il modulo di comando motore sia scollegato o malfunzionante.

4.11 Pesì opzionali

Informazioni preliminari Wacker Neuson fornisce i kit zavorre per aggiungere peso agli anelli della protezione frattazzo, al fine di aumentare la forza di brunitura.

Procedura Per aggiungere le zavorre al frattazzo, procedere come segue.

1. Mettere un ugual numero di zavorre sull'estremità anteriori e posteriori nell'apposita area dell'anello di protezione.
2. Serrare le viti per tenere le zavorre in posizione.



AVVERTENZA

Rischio di lesioni personali. L'uso di zavorre non autorizzate da Wacker Neuson potrebbe causare lesioni alle persone o danneggiamento degli apparecchi.

- Non utilizzare mai come zavorra aggiuntiva oggetti diversi da quelli raccomandati da Wacker Neuson.

4.12 Prima di avviare la macchina

Prima di avviare la macchina, verificare gli elementi seguenti.

Verifiche pre-operative

- Leggere e comprendere il manuale d'uso del motore.
- Rivedere e seguire le istruzioni di sicurezza riportate nella parte anteriore di questo manuale.
- Conoscere l'ubicazione delle etichette e i loro significati.

Controlli esterni

- Verificare la chiusura salda dell'involucro del motore, della scatola degli interruttori e della scatola dei terminali.
- Controllare la condizione dei bracci e delle lame del frattazzo.
- Controllare le condizioni della protezione ad anello.
- Controllare che l'altezza del manubrio sia corretta per l'operatore.
- Assicurarsi che la leva regolabile sia stretta.
- Verificare le condizioni delle linee di carburante.

Controlli interni

- Verificare il livello dell'olio nella scatola del cambio.
- Controllare il livello dell'olio nel motore.
- Controllare il livello del carburante.
- Controllare le condizioni del filtro dell'aria.

4.13 Avvio, azionamento e arresto della macchina

- Requisiti**
- Carburante nel serbatoio
 - Olio nel motore

Avviamento della macchina

Attenersi alla seguente procedura prima di avviare la macchina.

1. Aprire la valvola del carburante agendo sulla leva a destra (**k1**).
 - ▶ Se il motore è freddo, portare la leva dell'aria nella posizione chiusa (**n1**).
 - ▶ Se il motore è caldo, portare la leva dell'aria nella posizione aperta (**n2**).

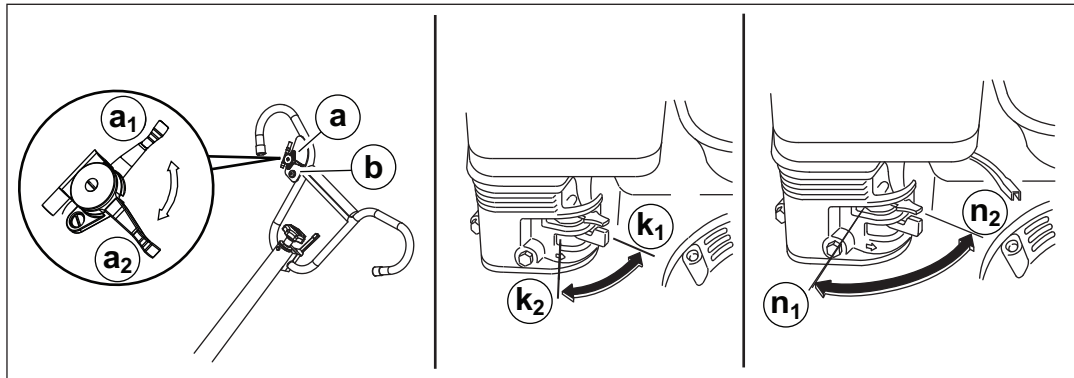

wc_gr001098

2. Girare l'interruttore ON/OFF in posizione ON (**c1**).

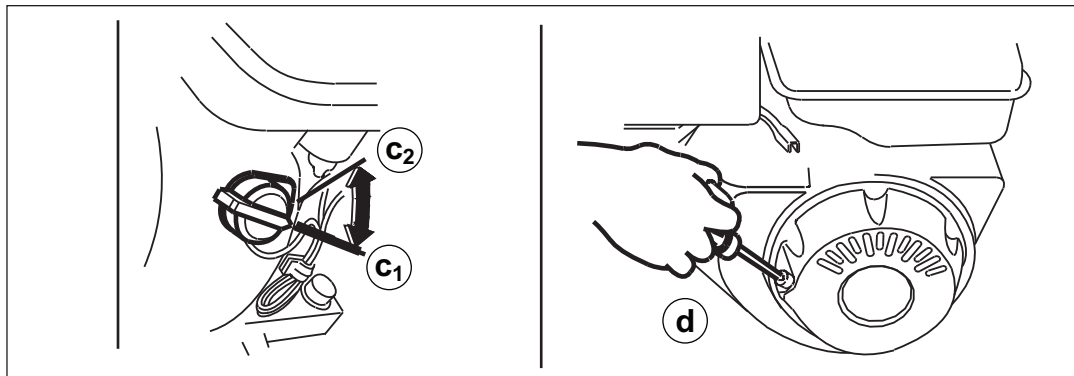

wc_gr013022

3. Spostare la leva dell'acceleratore in posizione di regime minimo (**a1**).

Nota: Il motore non si avvia a meno che la leva sia in posizione di minimo.

**AVVERTENZA**

Rischio di lesioni personali. Appoggiando il piede sulla protezione ad anello all'avvio del motore si possono causare gravi lesioni nel caso il piede scivoli.

- ▶ Non appoggiare il piede sulla protezione ad anello all'avvio del motore.

4. Tirare ripetutamente la fune d'avviamento (**d**) finché il motore non si avvia.

Questa procedura continua alla pagina successiva.

Continua dalla pagina precedente.

5. Aprire lo starter mentre il motore si scalda **(n2)**.



AVVERTENZA

Rischio di lesioni personali. Prima di azionare il frattazzo, testare SEMPRE il funzionamento del modulo di comando motore.

- ▶ NON azionare il frattazzo qualora il modulo di comando motore non funzioni correttamente.

6. Verificare il modulo di comando motore. Vedere l'argomento *Verifica del modulo di comando motore*.

7. Aprire la leva dell'acceleratore per azionare il frattazzo **(a2)**.

Note

- Durante le operazioni su calcestruzzo fresco, evitare di fermare il frattazzo in uno stesso punto per molto tempo. Al termine delle operazioni, sollevare sempre il frattazzo.
- I riferimenti "sinistro" e "destra" si riferiscono alla posizione dell'operatore.



AVVERTENZA

Rischio di lesioni personali. Soltanto gli operatori del frattazzo dovranno stazionare nell'area di lavoro, dove sussiste il rischio di gravi infortuni dovuti al contatto con le lame del frattazzo in funzione.

- ▶ Ammettere il solo operatore del frattazzo nella zona durante il suo funzionamento.

Questa procedura continua alla pagina successiva.

Continua dalla pagina precedente.

8. Spostare il frattazzo nella direzione desiderata.
 a. Per spostare in avanti il frattazzo, ruotare il manubrio in senso orario (e).

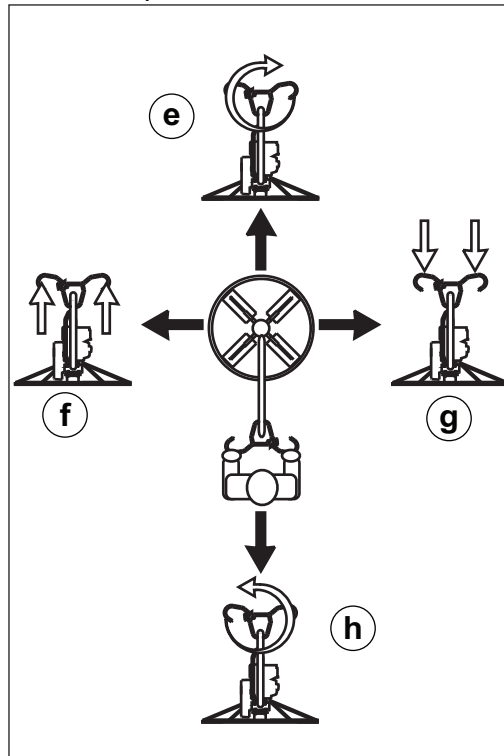

wc_gr004418

- b. Per spostarlo indietro, ruotare il manubrio in senso antiorario (h).
 c. Per spostarlo a sinistra, sollevare leggermente il manubrio (c).
 d. Per spostarlo a destra, abbassare leggermente il manubrio (g).

Nota: Per impedire avvallamenti sulla superficie della soletta, si raccomanda di verificare che ogni serie di passi operativi x sia a 90° rispetto alla precedente serie di passi operativi.

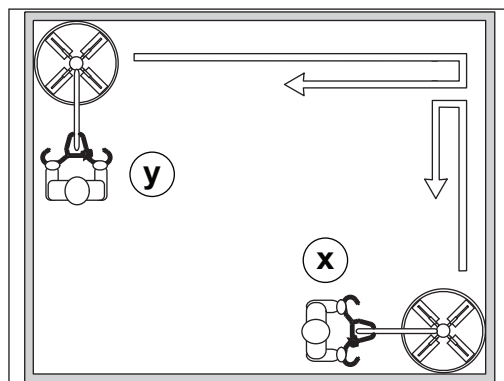

wc_gr003239

Questa procedura continua alla pagina successiva.

Continua dalla pagina precedente.

Arresto della macchina

9. Spostare la leva dell'acceleratore in posizione di regime minimo **(a1)**.
 10. Premere il pulsante Stop **(b)**.
 11. Girare l'interruttore ON/OFF in posizione OFF **(c2)**.
 12. Chiudere la valvola del carburante agendo sulla leva a sinistra **(k2)**.
 13. Lasciar raffreddare la macchina.
 14. Pulire il frattazzo dopo ogni uso con acqua corrente, per rimuovere gli schizzi di calcestruzzo. Non pulire la macchina con sistemi di lavaggio ad alta pressione.
- Nota:** *Non pulire, riparare o eseguire regolazioni sul frattazzo mentre questo è in funzione.*

**AVVERTENZA**

Rischio di lesioni personali. Il motore caldo potrebbe causare ustioni all'operatore.

- Prima di pulire o riparare la macchina, lasciare raffreddare il motore.

4.14 Procedimento di arresto di emergenza

Procedura

Se si verificano rotture o incidenti durante il funzionamento della macchina, seguire la procedura riportata in basso:

1. Arrestare il motore.
2. Chiudere la valvola del carburante.
3. Allontanare la macchina dal cantiere usando tecniche di sollevamento idonee.
4. Rimuovere il calcestruzzo dalle lame e dalla macchina.
5. Contattare la società di noleggio o il proprietario della macchina per ulteriori istruzioni.

5 Manutenzione generale



AVVERTENZA

Un macchina con scarsa manutenzione può avere malfunzionamenti, causando lesioni personali o danni permanenti alla macchina.

- ▶ Tenere la macchina in condizioni operative sicure eseguendo la manutenzione periodica ed eseguendo le riparazioni secondo necessità.

5.1 Manutenzioni periodiche

La tabella seguente elenca le operazioni di manutenzione fondamentali della macchina. Le operazioni contrassegnate da un segno di spunta possono essere eseguite dall'operatore. Le operazioni contrassegnate con dei quadratini richiedono attrezzature e addestramento particolari.

	Quotidianamente	Ogni 50 ore	Ogni 100 ore
Verificare i componenti meccanici esterni.	✓		
Dopo ogni utilizzo, pulire il frattazzo per rimuovere eventuali spruzzi di calcestruzzo.	✓		
Ingrassare i bracci delle lame secondo necessità.		■	
Controllare la cinghia di trasmissione.			■

5.2 Sostituzione della cinghia

Informazioni preliminari

Il frattazzo è provvisto di frizione a regolazione automatica. Tale frizione serra automaticamente la cinghia e ne compensa l'usura. Sostituire la cinghia qualora la frizione non riesca più a garantire un serraggio sufficiente per l'innesto delle marce senza slittamento.

Procedura

Attenersi alla seguente procedura per sostituire la cinghia.

1. Spegner il motore.
2. Scollegare il cavo della candela d'accensione.



AVVERTENZA

Rischio di lesioni personali. La manutenzione della macchina senza scollegare le candele può comportare l'avviamento accidentale e portare a lesioni gravi.

- Scollegare sempre il cavo della candela prima di intervenire sulla macchina.

3. Allentare le viti **(d)** e rimuovere la protezione della cinghia **(c)**.

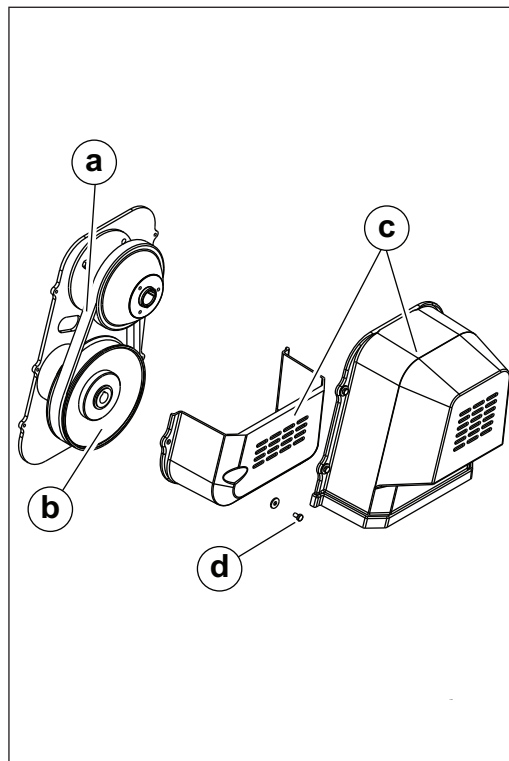

wc_gr003221

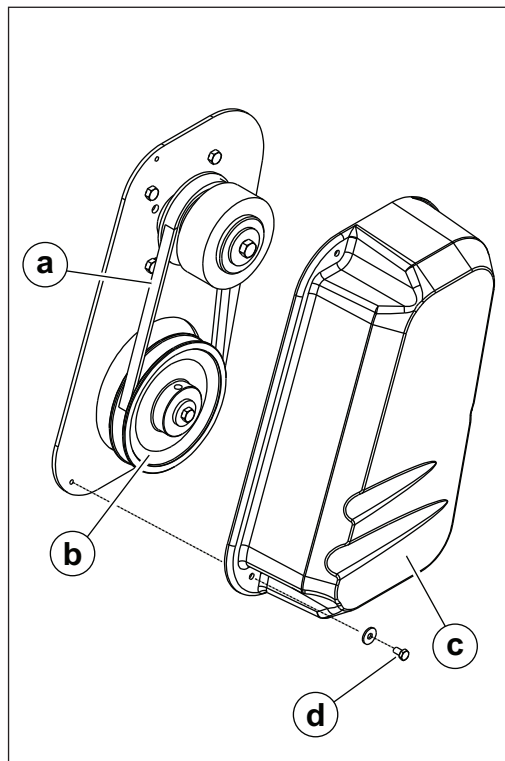

wc_gr002380

4. Ruotare lentamente la puleggia **(b)** e srotolare la cinghia **(a)**.

Nota: La frizione e la puleggia sono state allineate in fabbrica e non devono essere rimosse durante la fase di sostituzione della cinghia.

Questa procedura continua alla pagina successiva.

Continua dalla pagina precedente.

5. Installare la nuova cinghia.
6. Reinstallare il copricinghia con viti e rondelle. Serrare i bulloni alla coppia di 5 Nm.

5.3 Lubrificazione del frattazzo

Parte del frattazzo	Istruzioni
Bracci del frattazzo	Ingrassare con litio 2 (Shell Gadus S2) o equivalente, secondo necessità.
Cavo di controllo beccheggio	Oliare secondo necessità.
Scatola degli ingranaggi	L'olio non necessita di alcuna sostituzione, a meno che sia stato scaricato per motivi di riparazione della trasmissione stessa. Verificare il livello d'olio attraverso il bocchettone ubicato a lato della trasmissione. Il livello dell'olio dovrà corrispondere alla parte inferiore delle filettature del tappo. Vedere il capitolo <i>Dati tecnici</i> per quanto concerne quantità e tipo di olio.

5.4 Immagazzinaggio

Introduzione

Un rimessaggio prolungato dell'apparecchiatura richiede una manutenzione preventiva. Eseguendo le operazioni qui indicate si proteggeranno i componenti della macchina e se ne assicurerà la pronta disponibilità per l'uso futuro. Anche se non si dovranno necessariamente eseguire tutte le operazioni su questa macchina, le procedure base restano le stesse.

Quando

Preparare la macchina per un rimessaggio prolungato se non sarà usata per almeno 30 giorni.

Preparazione al rimessaggio

Per preparare la macchina al rimessaggio, procedere come segue.

- Eseguire tutte le riparazioni necessarie.
 - Rifornire o cambiare gli oli (del motore, dell'eccitatrice, dell'impianto idraulico e della trasmissione) secondo gli intervalli specificati nella tabella del programma di manutenzione.
 - Lubrificare tutti gli ingrassatori e, se del caso, ingrassare i cuscinetti.
 - Controllare il liquido di raffreddamento del motore. Sostituire il liquido di raffreddamento se ha un aspetto lattiginoso, se impiegato per più di due stagioni, o se non è adatto alla temperatura media minima della zona.
 - Se il motore della macchina è dotato di un rubinetto di alimentazione, avviare il motore, chiudere il rubinetto e far funzionare il motore finché non si arresta.
 - Vedere il manuale d'uso del motore per le istruzioni sulla preparazione del motore al rimessaggio.
-

Stabilizzazione del carburante

Dopo aver concluso le suddette operazioni, riempire completamente il serbatoio del carburante e aggiungere uno stabilizzatore di alta qualità.

- Scegliere uno stabilizzatore che contenga sostanze detergenti o additivi che rivestano/proteggano le pareti dei cilindri.
 - Accertarsi che lo stabilizzatore usato sia compatibile con il carburante disponibile e con tipo, gradazione e temperatura di impiego del carburante stesso. Non aggiungere altro alcool a carburanti che ne contengono già (ad es., E10).
 - Nei motori diesel, usare uno stabilizzatore con biocidi per limitare o evitare la crescita di funghi o batteri.
 - Aggiungere la quantità corretta di stabilizzatore secondo le istruzioni del produttore.
-

Questa procedura continua alla pagina successiva.

Continua dalla pagina precedente.

Rimessaggio della macchina

Per il rimessaggio della macchina, eseguire queste ulteriori operazioni.

- Lavare la macchina e lasciarla asciugare.
- Spostare la macchina in una posizione di rimessaggio pulita, asciutta e sicura. Bloccare le ruote con calzatoie o cunei per evitare il movimento della macchina.
- Ritoccare la vernice nei punti in cui il metallo è esposto per proteggerlo dalla ruggine.
- Se la macchina è munita di una batteria, asportarla o isolarla.

AVVISO: Se si lascia congelare o scaricare completamente, la batteria potrebbe riportare danni permanenti. Caricare periodicamente la batteria mentre la macchina non è in uso. In caso di climi freddi, conservare e caricare la batteria al coperto o in locali riscaldati.

- Coprire la macchina. I pneumatici e altri elementi in gomma esposti dovrebbero essere protetti dalle intemperie. Coprirli o usare una protezione di pronto impiego.

5.5 Smantellamento/smaltimento della macchina**Introduzione**

Questa macchina deve essere opportunamente smantellata al termine del suo ciclo di vita utile. Lo smaltimento responsabile dei componenti riciclabili, come plastica e metallo, assicura che tali materiali possano essere riutilizzati—conservando lo spazio delle discariche e risorse naturali preziose.

Lo smaltimento responsabile impedisce inoltre che sostanze chimiche e materiali tossici danneggino l'ambiente. I fluidi operativi di questa macchina, tra cui carburante, olio motore e grasso, possono essere considerati rifiuti pericolosi in molte aree. Prima di smantellare questa macchina, leggere e attenersi alle normative di sicurezza e ambientali locali pertinenti allo smaltimento della attrezzature di costruzione.

Preparazione

Eeguire le attività seguenti per preparare la macchina per lo smaltimento.

- Spostare la macchina in un luogo protetto, dove non ponga alcun pericolo per la sicurezza e individui non autorizzati non possano accedervi.
- Accertarsi che la macchina non possa essere azionata dal momento dello spegnimento finale allo smaltimento.
- Scaricare tutti i fluidi, tra cui carburante, olio motore e liquido di raffreddamento.
- Sigillare qualsiasi perdita di liquido.

Smaltimento

Eeguire le attività seguenti per smaltire la macchina.

- Disassemblare la macchina e separare tutte le parti per tipo di materiale.
- Smaltire le parti riciclabili secondo quanto specificato dalle normative locali.
- Smaltire tutti i componenti non pericolosi che non possono essere riciclati.
- Smaltire i rifiuti di carburante, olio e grasso in accordo con le normative di protezione ambientale locali.

6 Manutenzione del motore

6.1 Manutenzioni periodiche: Wacker Neuson WM170

Nella tabella in basso sono elencati gli interventi di manutenzione di base della macchina e del motore. Le operazioni contrassegnate da un segno di spunta possono essere eseguite dall'operatore. Le operazioni contrassegnate con dei quadratini richiedono attrezzature e addestramento particolari.

Maggiori informazioni sono riportate nel manuale d'uso fornito dal produttore del motore.

	Quotidianamente prima dell'avviamento	Dopo le prime 20 ore	Ogni due settimane o dopo 50 ore di funzionamento	Ogni mese o dopo 100 ore di funzionamento	Ogni anno o dopo 300 ore di funzionamento	Ogni 500 ore
Controllare il livello del carburante.	■					
Controllare il livello dell'olio motore.	■					
Ispezionare le condutture del carburante.	■					
Ispezionare il filtro dell'aria e, se necessario, sostituirlo.	■					
Verificare i componenti meccanici esterni.	■					
Pulire l'elemento del filtro dell'aria.			■			
Sostituire l'olio motore.		■*		■		
Controllare e pulire la candela.				■		
Pulire la vaschetta di sedimento.				■		
Controllare e regolare il gioco della valvola.					■	
Sostituire la candela di accensione motore.						■

* Eseguire inizialmente dopo le prime 20 ore di funzionamento.

6.2 Olio motore: Wacker Neuson WM 170

L'uso di olio di motore di grado e viscosità corretti allunga notevolmente la vita del motore e migliora le prestazioni. Scarsità o eccesso di olio può causare gravi problemi motore, tra cui l'inceppamento.

- Usare sempre olio motore di tipo automobilistico della viscosità indicata in tabella. Regolare il livello di viscosità secondo la temperatura.
- Controllare il livello dell'olio motore prima di ogni utilizzo. Cambiare l'olio motore secondo il programma di manutenzione.

Nota: *Quando si utilizza olio motore multigrado, il tasso di consumo tende ad aumentare se la temperatura dell'aria è elevata.*

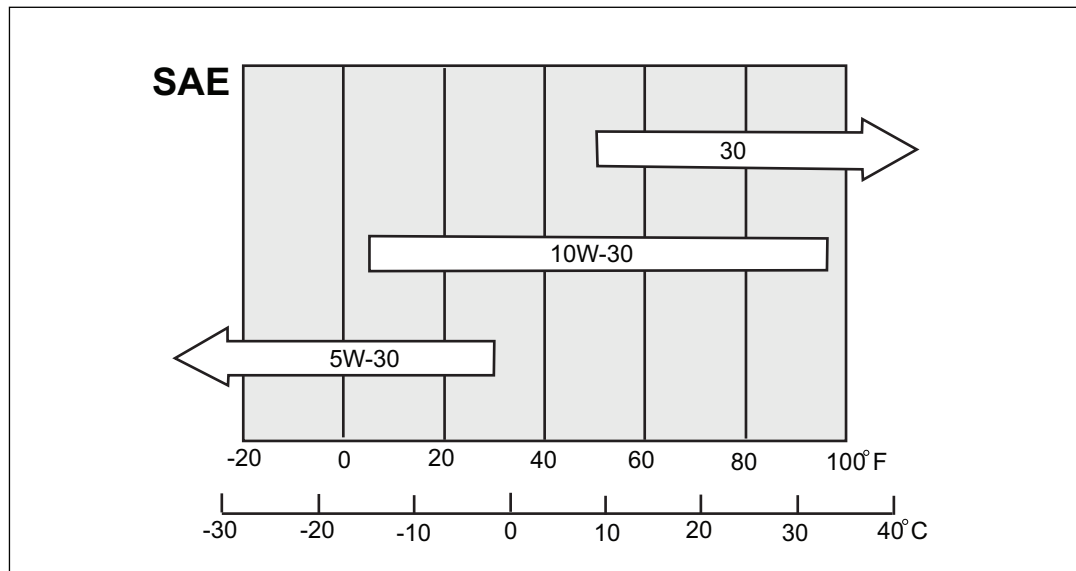

6.3 Manutenzioni periodiche: Honda GX 160

Il programma di manutenzione del motore in questo capitolo proviene dal manuale del proprietario. Per ulteriori informazioni, vedere il manuale del proprietario.

Articolo: Ogni mese o dopo l'intervallo di ore di funzionamento indicato (quello che viene prima).	Quotidianamente prima dell'avviamento	Primo mese o 20 ore	Ogni 3 mesi 50 ore	Ogni 6 mesi 100 ore	Ogni anno o 300 ore
Verificare il livello dell'olio del motore.	■				
Controllare l'olio del cambio (solo modelli applicabili).	■				
Verificare il filtro dell'aria.	■				
Cambiare l'olio del motore.		■		■	
Cambiare l'olio del cambio (solo modelli applicabili).		■			■
Pulire il filtro dell'aria. ¹			■		
Pulire la coppa sedimenti.				■	
Pulire/regolare di nuovo la candela.				■	
Pulire il parascintille (componente opzionale).				■	
Controllare/regolare di nuovo il gioco della valvola. ²					■
Pulire il serbatoio e il filtro. ²					■
Verificare le condizioni delle linee di carburante. Sostituire quando necessario. ² — ogni 2 anni					
<p>¹ Effettuare l'assistenza più frequentemente in presenza di polvere.</p> <p>² Questi elementi devono essere riparati da un rivenditore autorizzato Honda, a meno che il proprietario non abbia gli utensili adeguati e sia un meccanico abile. Vedere il manuale dell'officina Honda.</p>					

6.4 Raccomandazioni per l'olio

Utilizzare olio per motori a 4 tempi Honda o un olio motore equivalente ad alto tenore detergente, di prima qualità e certificato per soddisfare o superare i requisiti dei produttori automobilistici USA per classificazione di servizio SG•SF/CC•CD. (Gli oli motore classificati SG•SF/CC•CD avranno questa indicazione sul contenitore.)

Per l'uso generale a tutte le temperature è consigliato olio SAE 10W-30. Si possono utilizzare altre viscosità mostrate nel grafico quando la temperatura media dell'ambiente rientra nell'intervallo indicato.

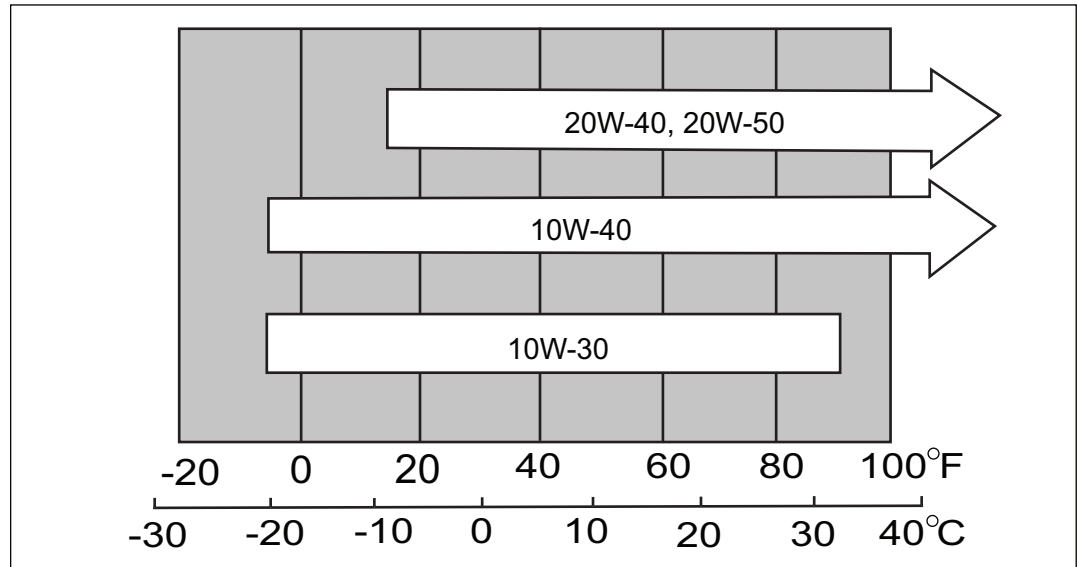

770092

Note

- L'olio motore è un fattore importante che interessa le prestazioni e la durata del motore. Gli oli non detergenti e gli oli per motore a 2 tempi non sono raccomandati perché hanno caratteristiche di lubrificazione inadeguate.
- Controllare il motore su una superficie piana a motore spento.

7 Dati tecnici

7.1 Dimensioni d'ingombro

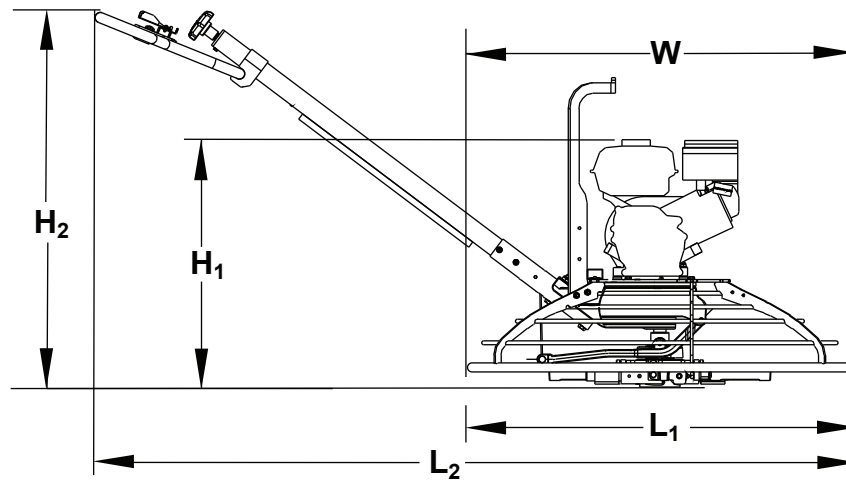

wc_gr001757

Modello	senza manopola	con manopola		
	$L_1 \times W \times H_1$ mm	$L_2 \times W \times H_2$ mm	kit senza peso kg	kit con peso kg
CT 36-5A	915 x 915 x 607	2005 x 915 x 1040	85	9
CT 36-8A	915 x 915 x 686	2005 x 915 x 1040	94	103
CT 36-8A-V	915 x 915 x 686	2005 x 915 x 1040	94	103
CT 48-8A	1220 x 1220 x 686	2160 x 1220 x 1040	105	114
CT 48-11A	1220 x 1220 x 712	2160 x 1220 x 1040	113	122
CT 48-13A-V	1220 x 1220 x 712	2160 x 1220 x 1040	121	130
CT 36-6	915x915x607	2005x915x1040	85	91
CT 36-9	915x915x686	2005x915x1040	90	98
CT 36-9-V	915x915x686	2005x915x1040	90	98
CT 48-9	1220x1220x686	2160x1220x1040	105	114

7.2 Motore: Honda

Potenze nominali dei motori

Potenza netta come da SAE J1349. La potenza effettiva generata può variare in funzione delle condizioni di uso specifiche.

Número de referencia		CT 36-5A 5000009438, 5000620106, 5000620829, 5200016256
Motore		
Marca		Honda
Modello		GX 160 K1 QX2
Potenza max. alla velocità nominale	kW	4,3 @ 3800 giri/min
Candela		NGK BPR 6ES
Spazio tra l'elettrodo	mm	0,7–0,8
Velocità d'esercizio	rpm	3800 ± 100
Giri del motore - al minimo	rpm	1450 ± 100
Innesto frizione	rpm	1800
Gioco valvola (a freddo)		
Entrata:	mm	0,15
Uscita:		0,20
Filtro dell'aria	tipo	A doppio elemento
Lubrificazione motore	gradazione dell'olio	SAE 10W30 SG or SF
Capacità olio motore	L	0,6
Carburante	tipo	Benzina normale senza piombo
Capacità serbatoio carburante	L	3,6
Consumo	L/hr	1,8
Periodo di funzionamento	hr	2

Número de referencia		CT 36-8A 5000009439 5000620831	CT 48A-8A 5000009449 5000620837
		CT 36-8A-V 5000009442 5000620832	
Motore			
Marca		Honda	
Modello		GX 240 K1 QA	
Potenza max. alla velocità nominale	kW	6,2 @ 3800 giri/min	
Candela		NGK BPR 6ES	
Spazio tra l'elettrodo	mm	0,7–0,8	
Velocità d'esercizio	rpm	3800 ± 100	
Giri del motore - al minimo	rpm	1450 ± 100	
Innesto frizione	rpm	1800	
Gioco valvola (a freddo)			
Entrata:	mm	0,15	
Uscita:		0,20	
Filtro dell'aria	tipo	A doppio elemento	
Lubrificazione motore	gradazione dell'olio	SAE 10W30 SG or SF	
Capacità olio motore	L	1,1	
Carburante	tipo	Benzina normale senza piombo	
Capacità serbatoio carburante	L	6,0	
Consumo	L/hr	2,7	
Periodo di funzionamento	hr	2,25	

Número de referencia		CT 48-11A 5000009450 5000620835	CT 48-13A-V 5000009452 5000620836
Motore			
Marca		Honda	
Modello		GX 340 K1 QA	GX 390 U1 QA
Potenza max. alla velocità nominale	kW	8,7 @ 3800 giri/min	10 @ 3800 giri/min
Candela		NGK BPR 6ES	
Spazio tra l'elettrodo	mm	0,7–0,8	
Velocità d'esercizio	rpm	3800 ± 100	
Giri del motore - al minimo	rpm	1450 ± 100	
Innesto frizione	rpm	1800	
Gioco valvola (a freddo) Entrata: Uscita:	mm	0,15 0,20	
Filtro dell'aria	tipo	A doppio elemento	
Lubrificazione motore	gradazione dell'olio	SAE 10W30 SG or SF	
Capacità olio motore	L	1,1	
Carburante	tipo	Benzina normale senza piombo	
Capacità serbatoio carburante	L	6,0	
Consumo	L/hr	2,7	
Periodo di funzionamento	hr	2,25	

7.3 Motore: Wacker Neuson

Potenze nominali dei motori

Potenza netta come da SAE J1349. La potenza effettiva generata può variare in funzione delle condizioni di uso specifiche.

Número de referencia		CT 36-6
Motore		
Marca		Wacker Neuson
Modello		WM170
Potenza max. alla velocità nominale	kW	4,2 @ 3800 giri/min
Candela		NGK BR6HS Champion RL86C
Spazio tra l'elettrodo	mm	0,6–0,7
Velocità d'esercizio	rpm	3800 ± 100
Giri del motore - al minimo	rpm	1400 ± 100
Innesto frizione	rpm	1800
Gioco valvola (a freddo) Entrata: Uscita:	mm	0,07–0,13 0,17–0,23
Filtro dell'aria	tipo	A doppio elemento
Lubrificazione motore	grada- zione dell'olio	SAE 10W30 SJ o superiori
Capacità olio motore	l	0,6
Carburante	tipo	Benzina normale senza piombo
Capacità serbatoio carburante	l	3,6
Consumo	l/hr	1,52
Periodo di funzionamento	hr.	2,4

Número de referencia		CT36-9 CT 36-9-V	CT 48-9
Motore			
Marca		Wacker Neuson	
Modello		WM270	
Potenza max. alla velocità nominale	kW	6,5 @ 3800 giri/min	
Candela		NGK BR6HS Champion RL86C	
Spazio tra l'elettrodo	mm	0,7 – 0,8	
Velocità d'esercizio	rpm	3800 ± 100	
Giri del motore - al minimo	rpm	1400 ± 100	
Innesto frizione	rpm	1800	
Gioco valvola (a freddo) Entrata: Uscita:	mm	0,07–0,13 0,17–0,23	
Filtro dell'aria	tipo	A doppio elemento	
Lubrificazione motore	grada- zione dell'olio	SAE 10W30 SJ o superiori	
Capacità olio motore	l	1,1	
Carburante	tipo	Benzina normale senza piombo	
Capacità serbatoio carburante	l	6,0	
Consumo	l/hr	2,5	
Periodo di funzionamento	hr.	2,4	

7.4 Cazzuola meccanica

Modello	Diametro cazzuola* mm	Numero di pale	Lubrificazione scatola ingranaggi tipo/ ml	Variazione velocità rpm	Variazione passo gradi (°)
Cazzuola meccanica					
CT 36-6	915 (36)	4	Mobil Glygoyle 460 Approx. 620 (21)	60-125	0-30
CT 36-9					
CT 36-5A					
CT 36-8A				25-200	
CT 36-9-V					
CT 36-8A-V					
CT 48-9	1220 (48)			60-125	
CT 48-8A					
CT 48-11A				25-200	
CT 48-13A-V					

**Le pale delle cazzuole NON vanno scambiate; NON inserire pale con diametro maggiore su una cazzuola a diametro minore.*

7.5 Specifiche sonore e di vibrazione

Le specifiche acustiche richieste, come da paragrafo 1.7.4.2.u della Direttiva Macchine 2006/42/EC, sono:

- livello di pressione sonora nella posizione dell'operatore (L_{pA}): "A" dB(A)
- livello di potenza sonora garantito (L_{WA}) = "B" dB(A)

Questi livelli sonori sono stati determinati in conformità a ISO 3744 per il livello di potenza sonora (L_{WA}) e ISO 6081 per il livello di pressione sonora (L_{pA}) nella posizione dell'operatore.

La norma ISO 5349 Parte 1 Allegato F recita "Le caratteristiche di vibrazione di uno strumento vibrante possono essere estremamente variabili. È quindi importante riportare l'intervallo delle condizioni di vibrazione relativamente ai pezzi lavorati, al materiale di cui sono composti, alle condizioni di lavoro e al metodo di utilizzo dello strumento, nonché alla durata dell'esposizione alle vibrazioni".

- Il valore medio della vibrazione sulla mano e sul braccio ottenuti per l'intero intervallo operativo di giri/min è "C" m/s².
- Il valore massimo della vibrazione sulla mano e sul braccio ottenuti entro l'intero intervallo operativo di giri/min è "D" m/s².
- Il valore minimo della vibrazione sulla mano e sul braccio ottenuti entro l'intero intervallo operativo di giri/min è "E" m/s².

I prodotti sono sottoposti a test di controllo del livello di vibrazioni braccia/mani (HAV), in conformità alle normative ISO 5349-1 e ISO 8662-1.

Modello	A	B	C	D	E
CT 36-5A	103	89	4,8	7,3	3,7
CT 36-8A	109	95	5,9	7,9	4,8
CT 36-8A-V	109	95	3,4	4,1	2,6
CT 48-8A	109	95	3,9	5,2	3,2
CT 48-11A	113	96	8,4	9,1	6,9
CT 48-13A-V	115	98	5,7	9,0	3,8
CT 36-6	103	89	6,3	8,4	4,7
CT 36-9	109	95	3,9	6,9	2,9
CT 36-9-V	109	95	3,5	2,9	5,1
CT 48-9	109	95	5,4	8,1	3,0

Le specifiche sulla sonorità e le vibrazioni sono state ottenute su calcestruzzo umido e stagionato, utilizzando le configurazioni delle macchine più vendute. I valori di vibrazione variano in funzione della posizione della leva del gas, delle condizioni operative, della funzione opzionale sul manubrio.

Incertezze relative alla misura delle vibrazioni trasmesse alle braccia e alle mani

Le vibrazioni trasmesse alle mani sono state misurate in base alla norma ISO 5349-1. Questa misura include un fattore di incertezza di 1,5 m/s².

8 Inconvenienti cause e rimedi

Problema / Sintomo	Causa	Rimedio
Il frattazzo non raggiunge il regime massimo.	<ul style="list-style-type: none"> ■ Accumulo nel cilindro del motore e sulla testata del motore ■ Velocità motore troppo bassa ■ Filtro dell'aria sporco o danneggiato ■ Detriti nelle parti in movimento e sulle lame del frattazzo ■ Motore freddo ■ Leva o cavo dell'acceleratore danneggiati 	<ul style="list-style-type: none"> ■ Rimuovere i depositi dal cilindro e dalla testata del motore. ■ Regolare la velocità. ■ Pulire o sostituire il filtro dell'aria. ■ Eliminare i detriti dalle parti in movimento e dalle lame del frattazzo. ■ Durante la stagione fredda, riscaldare il motore al minimo per 3-4 minuti. ■ Verificare il corretto funzionamento della leva e del cavo dell'acceleratore.
Il motore gira; ma il funzionamento del frattazzo non è ottimale.	<ul style="list-style-type: none"> ■ Cinghia danneggiata o usurata ■ Frizione danneggiata o usurata ■ Detriti nelle parti in movimento e sulle lame del frattazzo 	<ul style="list-style-type: none"> ■ Verificare che la cinghia non sia usurata o danneggiata. ■ Verificare che la frizione non sia usurata o danneggiata. ■ Eliminare i detriti dalle parti in movimento e dai bracci del frattazzo.
Il motore non parte o funziona solo saltuariamente.	<ul style="list-style-type: none"> ■ Livello carburante basso ■ Valvola del carburante chiusa ■ Filtro dell'aria sporco ■ Candela danneggiata ■ Filtro carburante in linea danneggiato ■ Livello dell'olio basso ■ Pulsante d'arresto motore ingrippato ■ Acceleratore non in posizione di minimo all'avvio 	<ul style="list-style-type: none"> ■ Controllare il livello del carburante. ■ Aprire la valvola del carburante. ■ Pulire il filtro dell'aria. ■ Verificare/sostituire la candela. ■ Verificare il filtro del carburante in linea ■ Controllare il livello dell'olio del motore. ■ Verificare il pulsante d'arresto motore. ■ All'avviamento della macchina, verificare che l'acceleratore sia in posizione di minimo.
Quando il motore è al minimo, il manubrio del frattazzo tende a ruotare.	<ul style="list-style-type: none"> ■ Alta velocità del motore ■ Cinghia fuori allineamento 	<ul style="list-style-type: none"> ■ Verificare il minimo del motore. ■ Verificare l'allineamento della cinghia.

Important: For spare parts information, please see your Wacker Neuson Dealer, or visit the Wacker Neuson website at <http://www.wackerneuson.com/>.

Wichtig! Informationen über Ersatzteile erhalten Sie von Ihrem Wacker Neuson Händler oder besuchen Sie die Wacker Neuson Website unter <http://www.wackerneuson.com/>.

Important : Pour des informations sur les pièces détachées, merci de consulter votre distributeur Wacker Neuson, ou de visiter le site Internet de Wacker Neuson sur <http://www.wackerneuson.com/>.

Importante : Para saber más sobre las piezas de repuesto, póngase en contacto con su distribuidor de Wacker Neuson o acceda al sitio web de Wacker Neuson en <http://www.wackerneuson.com/>.

Importante : Per informazioni sui pezzi di ricambio, contattare il rivenditore Wacker Neuson o visitare il sito di Wacker Neuson all'indirizzo www.wackerneuson.com.

Viktigt : För information om reservdelar, kontakta din Wacker Neuson-leverantör eller besök Wacker Neusons webbplats på <http://www.wackerneuson.com/>.

Tärkeää : Pyydä varaosatietoja Wacker Neusonin jälleenmyyjältä tai vieraile Wacker Neusonin web-sivustolla osoitteessa <http://www.wackerneuson.com/>

Viktig : For informasjon om reservedeler, vennligst kontakt din Wacker Neuson-forhandler, eller besøk Wacker Neusons nettside på <http://www.wackerneuson.com/>.

Viktigt : Hvis du ønsker oplysninger om reservedele, bedes du kontakte din Wacker Neuson forhandler eller besøg Wacker Neuson websiden på <http://www.wackerneuson.com/>.

Belangrijk! Neem contact op met uw Wacker Neuson dealer of bezoek de website van Wacker Neuson op <http://www.wackerneuson.com/> voor meer informatie over reserveonderdelen.

Importante : Para obter informações sobre as peças sobresselentes, consulte o seu fornecedor da Wacker Neuson ou acesse ao site Web da Wacker Neuson em http://www.wackerneuson.com

Ważne : W celu uzyskania informacji na temat części zamiennych skontaktuj się z przedstawicielem firmy Wacker Neuson lub skorzystaj z witryny internetowej <http://www.wackerneuson.com/>.

Důležitě upozornění! Pro informace o náhradních dílech, prosím, kontaktujte svého Wacker Neuson dealera, nebo navštivte webové stránky <http://www.wackerneuson.com/>.

FONTOS: A pótalkatrészekre vonatkozó információkért kérjük, forduljon Wacker Neuson kereskedőjéhez vagy látogasson el a Wacker Neuson weboldalára a következő címen: <http://www.wackerneuson.com/>.

Важно! Для ознакомления с информацией о запасных частях, пожалуйста, обратитесь к местному торговому представителю компании Wacker Neuson или посетите веб-сайт <http://www.wackerneuson.com/>.

Σημαντικό : Για πληροφορίες σχετικά με τα ανταλλακτικά, μιλήστε με τον αντιπρόσωπό σας της Wacker Neuson, ή επισκεφθείτε τον ιστότοπο <http://www.wackerneuson.com/>.

Važno : Za rezervne dijelove obratite se svom Wacker Neuson prodavaču ili posjetite mrežne stranice tvrtke Wacker Neuson: <http://www.wackerneuson.com/>.

Önemli : Yedek parça bilgileri için Wacker Neuson Bayinize bakın veya Wacker Neuson web sitesini ziyaret edin. <http://www.wackerneuson.com/>

重要 交換部品の情報については、ワッカーノイソンディーラーにお問い合わせ頂くか、ワッカーノイソンウェブサイト <http://www.wackerneuson.com/> をご覧ください。

重要 有关备件信息，请咨询您的威克诺森经销商或访问威克诺森网站：
<http://www.wackerneuson.com/>。

Important : Pentru informații referitoare la piesele de schimb, vă rugăm să vă adresați distribuitorului Wacker Neuson sau să vizitați site-ul web Wacker Neuson la adresa <http://www.wackerneuson.com/>.

Важно : За информация относно резервни части, моля, обърнете се към местния дилър на Wacker Neuson или посетете уебсайта на Wacker Neuson на адрес <http://www.wackerneuson.com/>.

Wacker Neuson Produktion GmbH & Co. KG, Preußenstraße 41, D-80809 München,

Tel.: +49-(0)89-3 54 02-0 Fax: +49 - (0)89-3 54 02-390

Wacker Neuson Production Americas LLC, N92W15000 Anthony Ave., Menomonee Falls, WI. 53051

Tel.: (262) 255-0500 Fax: (262) 255-0550 Tel.: (800) 770-0957

Wacker Neuson Limited - Room 1701-03 & 1717-20, 17/F. Tower 1, Grand Century Place, 193 Prince Edward Road West, Mongkok, Kowloon, Hongkong. Tel: (852) 3605 5360, Fax: (852) 2758 0032

Avviso concernente il copyright

© Copyright 2018 Wacker Neuson Production Americas LLC.

Tutti i diritti, inclusi quelli di copia e distribuzione, sono riservati.

Questa pubblicazione può essere fotocopiata dall'acquirente originale della macchina. Qualsiasi altra riproduzione, effettuata senza aver prima ottenuto l'autorizzazione scritta della Wacker Neuson Production Americas LLC, è proibita.

Qualsiasi tipo di riproduzione o distribuzione, non autorizzata dalla Wacker Neuson Production Americas LLC, costituisce una violazione dei diritti d'autore e sarà punita ai sensi della legge. I trasgressori saranno perseguiti a norma di legge.

Marchi commerciali

Tutti i marchi commerciali riportati nel presente manuale sono proprietà dei rispettivi titolari.

Produttore

Wacker Neuson Production Americas LLC

N92W15000 Anthony Avenue

Menomonee Falls, WI 53051, U.S.A.

Tel.: 262 255-0500 · Fax: 262 255-0550 · Numero verde USA: 800 770-0957

www.wackerneuson.com

Istruzioni tradotte

Questo manuale d'uso contiene una traduzione delle istruzioni originali. La lingua originale di questo manuale d'uso è l'inglese americano.
