

Istruzioni per l'uso
K970 III
K970 III Rescue

Prima di usare la macchina, leggere per intero le istruzioni per l'uso e accertarsi di averne compreso il contenuto.



Italian

SIMBOLOGIA

Versione del manuale

Questa versione del manuale è la versione internazionale utilizzata in tutti i Paesi di lingua inglese al di fuori del Nord America. Se si opera in Nord America, utilizzare la versione statunitense.

I simboli sulla macchina

AVVERTENZA! Se utilizzata in modo improprio o non corretto, la macchina può essere un attrezzo pericoloso in grado di provocare gravi lesioni o morte dell'operatore, o di altre persone.

Prima di usare la macchina, leggere per intero le istruzioni per l'uso e accertarsi di averne compreso il contenuto.

Usare sempre abbigliamento protettivo. Vedi istruzioni alla voce Abbigliamento protettivo.

Il presente prodotto è conforme alle vigenti direttive CEE.

AVVERTENZA! Durante il taglio si produce polvere che può provocare difficoltà respiratorie. Usare una mascherina di protezione omologata. Evitare l'inalazione di vapori di benzina e gas di scarico. Assicurare una buona ventilazione.

AVVERTENZA! I rimbalzi possono essere improvvisi e violenti e causare lesioni, anche molto gravi. Prima di usare la macchina, leggere per intero le istruzioni per l'uso e accertarsi di averne compreso il contenuto.

AVVERTENZA! Le scintille che possono sprigionarsi dal disco di taglio possono provocare incendi in presenza di materiale infiammabile come benzina, legno, indumenti, erba secca ecc.

Controllare che le lame siano prive di crepe e altri danni.

Non utilizzare lame di seghe circolari

Valvola dell'aria.

Primer



Valvola di decompressione



Maniglia di avviamento



Rifornimento, miscela benzina/olio



Decalcomania delle istruzioni di avviamento
Vedi indicazioni alla voce Avviamento e arresto.



Decalcomania dell'attrezzatura di taglio

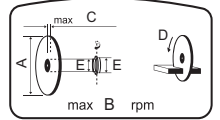

A= Decalcomania del disco di taglio

B= Regime di fuga massimo consigliato dell'albero sporgente

C= Spessore massimo del disco

D= Senso di rotazione del disco

E= Dimensioni della bussola

Emissioni di rumore nell'ambiente in base alla direttiva della Comunità Europea. L'emissione della macchina è indicata al capitolo Dati tecnici e sulla decalcomania.



I restanti simboli/decalcomanie riguardano particolari requisiti necessari per ottenere la certificazione in alcuni mercati.



AVVERTENZA! La manomissione del motore rende nulla l'omologazione UE del prodotto.

Spiegazione dei livelli di avvertenza

Le avvertenze sono suddivise in tre livelli.

AVVERTENZA!



AVVERTENZA! Essa indica una situazione di pericolo che, se non viene evitata, provocherà lesioni gravi o addirittura mortali.

ATTENZIONE!



ATTENZIONE! Essa indica una situazione di pericolo che, se non viene evitata, potrebbe provocare lesioni lievi o moderate.

NOTA!

NOTA! Viene utilizzata per attività non relazionate con lesioni personali.

INDICE

Indice

SIMBOLOGIA

Versione del manuale	2
I simboli sulla macchina	2
Spiegazione dei livelli di avvertenza	2

INDICE

Indice	3
--------------	---

PRESENTAZIONE

Alla gentile clientela	4
Design e funzioni	4

PRESENTAZIONE

Cosa c'è nella moto-troncatrice - K970 III?	6
---	---

PRESENTAZIONE

Cosa c'è nella moto-troncatrice - K970 III Rescue?	7
--	---

DISPOSITIVI DI SICUREZZA DELLA MACCHINA

Generalità	8
------------------	---

DISCHI DI TAGLIO

Generalità	10
Dischi abrasivi	11
Dischi al diamante	11
Dischi dentati, dischi a punta in carburo e situazioni di emergenza	12
Trasporto e rimessaggio	12

MONTAGGIO E REGOLAZIONI

Generalità	13
Controllo dell'alberino e delle rondelle della flangia	13
Controllo delle bussole	13
Controllo del senso di rotazione del disco	13
Montaggio del disco	13
Protezione del disco di taglio	14
Gruppo di taglio invertibile	14

OPERAZIONI CON IL CARBURANTE

Generalità	16
Carburante	16
Rifornimento	17
Trasporto e rimessaggio	17

FUNZIONAMENTO

Abbigliamento protettivo	18
Norme generali di sicurezza	18
Trasporto e rimessaggio	23

AVVIAMENTO E ARRESTO

Prima dell'avviamento	24
Avviamento	24
Arresto	26

MANUTENZIONE

Generalità	27
Schema di manutenzione	27
Pulizia	27

Ispezione di funzionamento	28
----------------------------------	----

RICERCA DEI GUASTI

Schema ricerca guasti	32
-----------------------------	----

CARATTERISTICHE TECNICHE

Caratteristiche tecniche	33
Dischi di taglio diamantati e abrasivi consigliati, specifiche	34
Dichiarazione di conformità CE	34

Alla gentile clientela

La ringraziamo per aver scelto un prodotto Husqvarna! Ci auguriamo che rimarrete soddisfatti della vostra macchina e speriamo di potervi servire per molto tempo in futuro. L'acquisto di uno dei nostri prodotti vi dà diritto a ricevere un'assistenza professionale per le riparazioni e la manutenzione. Se non avete acquistato la macchina presso uno dei nostri rivenditori autorizzati, rivolgetevi alla più vicina officina di assistenza.

Questo manuale rappresenta un documento di grande valore. Verificare che sia sempre a disposizione sul posto di lavoro. Seguendolo il contenuto (uso, assistenza, manutenzione ecc.) potrete aumentare notevolmente la durata della vostra macchina e anche il suo valore di usato. Se vendete la macchina, ricordate di consegnare il manuale delle istruzioni al nuovo proprietario.

Più di 300 anni di innovazione

Le origini della Husqvarna AB risalgono al 1689 quando il re Karl XI fece costruire una fabbrica per la produzione di moschetti. A quei tempi, erano state già gettate le fondamenta per le nozioni d'ingegneria alla base dello sviluppo di alcuni dei prodotti più importanti del mondo in campi quali: armi da caccia, biciclette, motociclette, elettrodomestici, macchine da cucire e prodotti da esterno.

Husqvarna è il leader mondiale dei prodotti elettrici da esterno per usi forestali, manutenzione di parchi e cura di prati e giardini, oltre alle attrezzature di taglio e agli utensili diamantati per i settori edili e della lavorazione della pietra.

Responsabilità del proprietario

Il proprietario/datore di lavoro è responsabile della formazione dell'operatore sull'uso sicuro della macchina. I supervisori e gli operatori devono aver letto e compreso le istruzioni per l'uso. Devono conoscere:

- le istruzioni di sicurezza della macchina;
- la gamma d'uso e le limitazioni della macchina;
- come utilizzare e sottoporre a manutenzione la macchina.

Le legislazioni nazionali potrebbero regolamentare l'utilizzo della macchina. Prima di utilizzare la macchina, verificare quali legislazioni sono applicabili sul proprio posto di lavoro.

Riserva del produttore

Posteriormente alla pubblicazione del presente manuale, Husqvarna potrebbe fornire informazioni aggiuntive per un utilizzo sicuro del prodotto. Spetta al proprietario tenersi aggiornato sui metodi di utilizzo più sicuri.

La Husqvarna AB procede costantemente allo sviluppo dei propri prodotti e si riserva quindi il diritto di apportare, senza alcun preavviso, modifiche riguardanti fra l'altro la forma e l'aspetto esteriore.

Per ottenere informazioni e assistenza, contattare il sito Web: www.husqvarna.com

Design e funzioni

Questa è una troncatrice portatile ad alta velocità progettata per tagliare materiali duri come ad esempio piastrelle o acciaio e non dovrebbe essere utilizzata per alcuno scopo al di fuori di quelli descritti nel presente manuale. Per un utilizzo sicuro del prodotto, l'operatore deve leggere con attenzione il manuale. Per ulteriori informazioni, contattare il proprio concessionario o Husqvarna.

Di seguito sono descritte alcune delle caratteristiche esclusive dei prodotti.

Active Air Filtration™

Depurazione centrifuga dell'aria per una durata maggiore e intervalli di manutenzione più lunghi.

SmartCarb™

La compensazione automatica del filtro integrata preserva l'elevata potenza e riduce il consumo di carburante.

Dura Starter™

Unità del dispositivo di avviamento isolato dalla polvere, in cui la molla di richiamo e il cuscinetto della puleggia sono sigillati, rendendo in sostanza il dispositivo di avviamento esente da manutenzione e ancora più affidabile.

X-Torq®

Il motore X-Torq® offre una coppia più accessibile per una più ampia gamma di velocità consentendo la massima capacità di taglio. X-Torq® riduce il consumo di carburante fino al 20% e le emissioni fino al 60%.

EasyStart

Il motore e il dispositivo di avviamento sono progettati per garantire un avviamento rapido e semplice della macchina. Riduce la resistenza alla trazione della fune di avviamento fino al 40% (riduce la compressione durante l'avviamento).

Primer

Premendo sulla membrana primer, il carburante verrà pompato nel carburatore. Sono necessari meno strappi per l'avvio: ciò significa che la macchina è più semplice da avviare.

Raffreddamento ad acqua e gestione delle polveri

Meno fango e bassi consumi

Eccellente controllo della polvere con un kit per il taglio a umido. Valvola dell'acqua progressiva per la regolazione precisa del volume di acqua necessario a raccogliere la polvere in modo efficiente e ridurre il fango.

Efficiente sistema di smorzamento delle vibrazioni

L'efficiente sistema di smorzamento delle vibrazioni protegge braccia e mani.

Gruppo di taglio invertibile

La macchina è dotata di gruppo di taglio invertibile che consente di tagliare vicino alle pareti o a livello del suolo, con la sola limitazione dello spessore della protezione lama.

Smart Tension

Un sistema di tensionamento della cinghia semiautomatico con un meccanismo caricato a molla che rende più facile raggiungere la corretta tensione della cinghia. È inoltre molto facile sostituire la cinghia di trasmissione e invertire il gruppo di taglio.

Impugnatura di avviamento progettata su misura (K970 III Rescue)

Impugnatura di avviamento progettata su misura, con spazio per guanti pesanti.

Cinghia da trasporto per applicazioni gravose (K970 III Rescue)

Dispone di robusti ganci su entrambe le estremità ed è facile da rimuovere, collegare e regolare anche con i guanti. La cinghia rende la macchina facilmente trasportabile.

Protezione lama riflettente (K970 III Rescue)

La protezione lama riflettente, visibile nel fumo e nell'acqua nebulizzata, migliora il controllo del tagliente.

PRESENTAZIONE

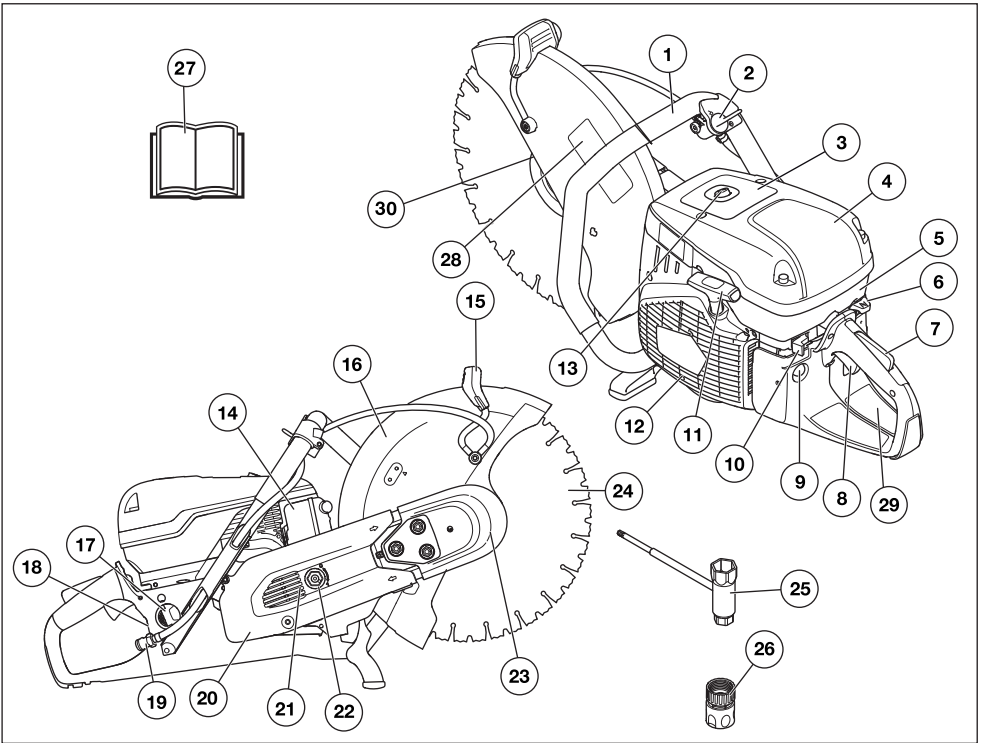

Cosa c'è nella moto-troncatrice - K970 III?

- | | |
|---|---|
| 1 Impugnatura anteriore | 16 Protezione del disco di taglio |
| 2 Rubinetto dell'acqua | 17 Tappo del serbatoio |
| 3 Decalcomania di avvertenza | 18 Marchio di fabbrica |
| 4 Coperchio filtro aria | 19 Collegamento idraulico con filtro |
| 5 Coperchio del cilindro | 20 Protezione della cinghia |
| 6 Comando della valvola dell'aria con fermo gas di avviamento | 21 Braccio portalama |
| 7 Fermo del gas | 22 Tendicinghia |
| 8 Comando del gas | 23 Gruppo di taglio |
| 9 Primer | 24 Lama a disco (non in dotazione) |
| 10 Interruttore di arresto | 25 Chiave combinata |
| 11 Maniglia di avviamento | 26 Raccordo dell'acqua, GARDENA® |
| 12 Dispositivo di avviamento | 27 Istruzioni per l'uso |
| 13 Valvola di decompressione | 28 Decalcomania dell'attrezzatura di taglio |
| 14 Marmitta | 29 Decalcomania delle istruzioni di avviamento |
| 15 Impugnatura di regolazione della protezione | 30 Flangia, alberino, bussola (vedere le istruzioni alla sezione 'Montaggio e regolazioni') |

PRESENTAZIONE

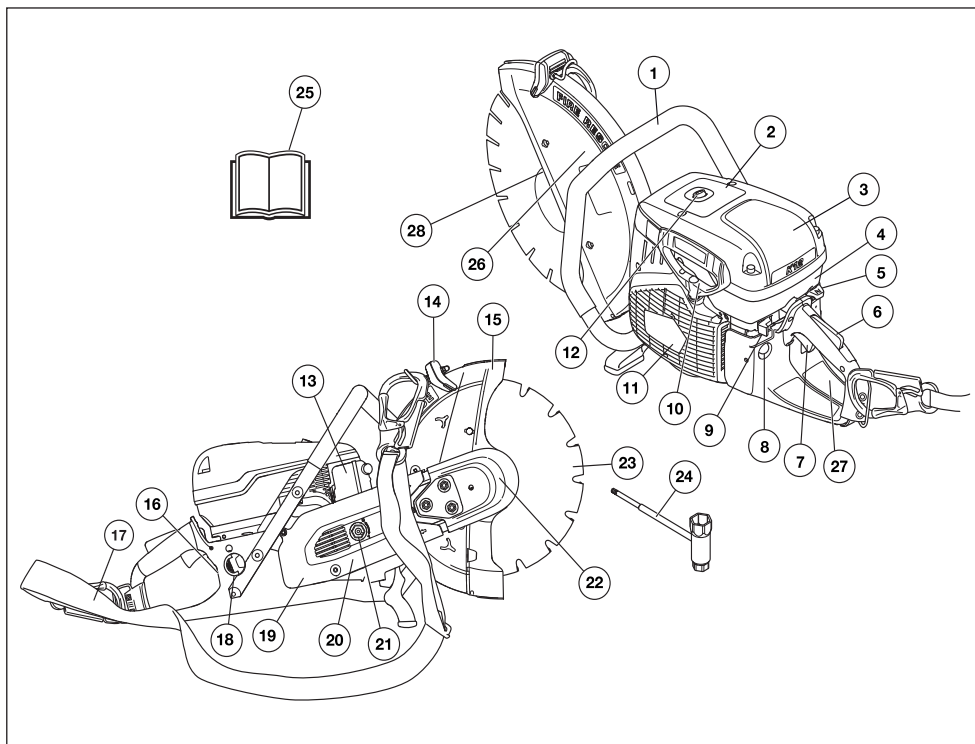

Cosa c'è nella moto-troncatrice - K970 III Rescue?

- | | | | |
|----|---|----|--|
| 1 | Impugnatura anteriore | 15 | Protezione del disco di taglio |
| 2 | Decalcomania di avvertenza | 16 | Marchio di fabbrica |
| 3 | Coperchio filtro aria | 17 | Imbracatura |
| 4 | Coperchio del cilindro | 18 | Tappo del serbatoio |
| 5 | Comando della valvola dell'aria con fermo gas di avviamento | 19 | Protezione della cinghia |
| 6 | Fermo del gas | 20 | Braccio portalama |
| 7 | Comando del gas | 21 | Tendicinghia |
| 8 | Primer | 22 | Gruppo di taglio |
| 9 | Interruttore di arresto | 23 | Lama a disco (non in dotazione) |
| 10 | Maniglia di avviamento | 24 | Chiave combinata |
| 11 | Dispositivo di avviamento | 25 | Istruzioni per l'uso |
| 12 | Valvola di decompressione | 26 | Decalcomania dell'attrezzatura di taglio |
| 13 | Marmitta | 27 | Decalcomania delle istruzioni di avviamento |
| 14 | Impugnatura di regolazione della protezione | 28 | Flangia, alberino, bussola (vedere le istruzioni alla sezione 'Montaggio e regolazioni') |

DISPOSITIVI DI SICUREZZA DELLA MACCHINA

Generalità



AVVERTENZA! Non usare mai una macchina con dispositivi di sicurezza difettosi. Se la macchina non supera tutti i controlli, contattare un'officina per le necessarie riparazioni.

Il motore deve essere spento e l'interruttore di arresto deve essere in posizione di arresto (STOP).

In questo capitolo vengono presentati i dispositivi di sicurezza della macchina, la loro funzione, il controllo e la manutenzione necessari per assicurarne una funzione ottimale.

Fermo del gas

Il fermo dell'acceleratore ha il compito di prevenire l'attivazione involontaria dell'acceleratore. Premendo il fermo (A) si sblocca l'acceleratore (B).

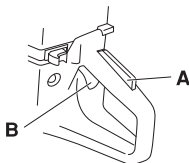

Il fermo resta premuto finché resta premuto l'acceleratore. Quando si rilascia l'impugnatura sia l'acceleratore che il blocco ritornano alla posizione originaria. Ciò avviene grazie a due sistemi di molle di ritorno indipendenti l'uno dall'altro. Questa posizione implica che l'acceleratore si blocca automaticamente sul regime minimo.

Controllare il fermo dell'acceleratore

- Controllare che l'acceleratore sia bloccato sul minimo quando il fermo è in posizione di riposo.

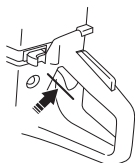

- Premere sul fermo del gas e controllare che ritorni in posizione di riposo non appena viene rilasciato.

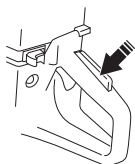

- Controllare che acceleratore e fermo del gas si muovano liberamente e che le molle di richiamo funzionino a dovere.

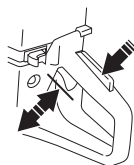

- Avviare la moto-troncatrice e mandare il motore a pieno gas. Rilasciare l'acceleratore e controllare che il disco di taglio si fermi e rimanga fermo. Se il disco di taglio ruota quando l'acceleratore è sul minimo è necessario controllare la regolazione del minimo del carburatore. Consultare le istruzioni nella sezione "Manutenzione".

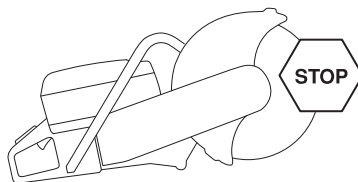

Interruttore di arresto

L'interruttore di arresto serve a spegnere il motore.

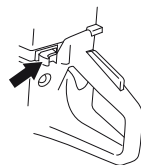

Controllare l'interruttore di arresto

- Mettere in moto e controllare che il motore si spenga portando l'interruttore in posizione di arresto.

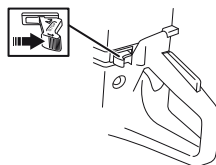

DISPOSITIVI DI SICUREZZA DELLA MACCHINA

Protezione del disco di taglio



AVVERTENZA! Controllare sempre che la protezione sia montata correttamente prima di avviare la macchina.

Questa protezione è applicata sopra il disco di taglio e progettata per prevenire la proiezione verso l'utente di parti del disco o del materiale tagliato.

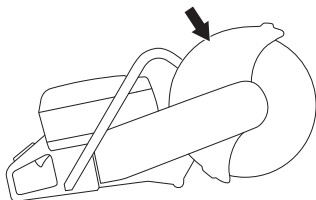

Controllo dello stato della protezione lama.

- Controllare che la protezione situata sopra il disco di taglio non presenti incrinature o altri danni. Sostituirla se è danneggiata.
- Controllare anche che il disco sia montato correttamente e non presenti lesioni visibili. Se il disco è danneggiato può essere pericoloso.

Sistema di smorzamento delle vibrazioni



AVVERTENZA! La sovraesposizione a vibrazioni può provocare lesioni vascolari o nervose in soggetti che soffrono di disfunzioni circolatorie. Rivolgersi a un medico se si provano sintomi ricollegabili alla sovraesposizione a vibrazioni. Esempi di questi sintomi: intorpidimento, perdita di sensibilità, "formicolio", "torpore", dolore, mancanza di forza o riduzione delle forze normali, alterazioni di colore o aspetto della pelle. Questi sintomi si manifestano solitamente a dita, mani o polsi. I sintomi possono accentuarsi a temperature rigide.

- Il sistema di smorzamento delle vibrazioni adottato, elimina la maggior parte delle vibrazioni che si sviluppano durante l'uso della macchina.
- Il sistema di smorzamento delle vibrazioni della macchina ne riduce la propagazione tra gruppo motore/gruppo di taglio e impugnature. Il corpo del motore, compreso il gruppo di taglio, è appeso al gruppo impugnature tramite il cosiddetto elemento antivibrazioni.

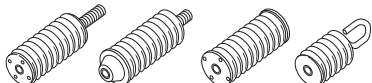

Controllare il sistema di smorzamento delle vibrazioni



AVVERTENZA! Il motore deve essere spento e l'interruttore di arresto deve essere in posizione di arresto (STOP).

- Controllare regolarmente se gli elementi di smorzamento presentano crepe o deformazioni. Sostituirli se danneggiati.
- Controllare che gli elementi ammortizzatori siano ancorati fra il gruppo motore e il gruppo impugnature.

Marmitta



AVVERTENZA! Non utilizzare mai la macchina senza marmitta o con marmitta in cattive condizioni. Una marmitta difettosa può aumentare sensibilmente il livello acustico e il pericolo di incendio. Tenere a portata di mano un estintore o altri attrezzi per spegnere le fiamme.

La marmitta si riscalda notevolmente durante e dopo l'utilizzo nonché al minimo. Attenzione al pericolo di incendio, specialmente in presenza di materiali e/o gas infiammabili.

Tenere a portata di mano un estintore o altri attrezzi per spegnere le fiamme.

La marmitta è costruita in modo da assicurare il minimo livello di rumorosità e da allontanare i gas di scarico del motore dall'operatore.

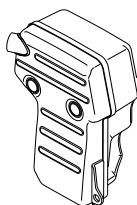

Controllo della marmitta

Controllare periodicamente che la marmitta sia integra e fissata correttamente.

DISCHI DI TAGLIO

Generalità



AVVERTENZA! Il disco abrasivo può rompersi e causare gravi danni all'operatore.

Il costruttore del disco di taglio pubblica avvertenze e raccomandazioni relative all'utilizzo e alla corretta manutenzione del prodotto. Tali avvertenze sono contenute nella confezione del disco di taglio. Leggere e seguire le istruzioni fornite dal costruttore del disco di taglio.

È opportuno controllare il disco di taglio prima di montarlo sulla sega, nonché periodicamente quando lo si utilizza. Verificare l'eventuale presenza di crepe, segmenti persi (lame diamantate) o pezzi staccati. Non utilizzare un disco di taglio danneggiato.

Verificare l'integrità di ogni disco di taglio nuovo, a pieno acceleratore per circa 1 minuto.

- I dischi di taglio sono disponibili in due modelli di base: dischi abrasivi e dischi al diamante.

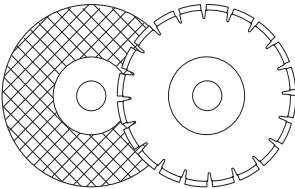

- I dischi di taglio di buona qualità rappresentano spesso un risparmio. I dischi di qualità scadente presentano spesso una peggior capacità di taglio e una durata inferiore, il che risulta in maggiori costi in relazione alla quantità di materiale tagliato.
- Accertarsi di usare la bussola giusta per il disco di taglio da montare sulla macchina. Vedere le istruzioni alla sezione Montaggio del disco di taglio.

Dischi da taglio adatti

Dischi di taglio	K970 III	K970 III Rescue
Dischi abrasivi	Si*	Si*
Dischi al diamante	Si	Si
Dischi dentati	Non utilizzare	Si**

Per ulteriori informazioni, consultare la sezione "Dati tecnici".

*A secco

**Vedere le istruzioni alla sezione "Dischi dentati, dischi a punta in carburo e situazioni di emergenza".

Dischi da taglio per vari materiali



AVVERTENZA! Non usare mai un disco di taglio per materiali diversi da quelli per cui è concepito.

Non utilizzare mai una lama diamantata per tagliare materiale plastico. Il calore prodotto durante l'operazione di taglio potrebbe sciogliere la plastica che potrebbe così incollarsi al disco di taglio e causare un contraccolpo.

Tagliare metalli può generare scintille che possono provocare incendi. Non utilizzare la macchina vicino a gas o sostanze infiammabili.

Seguire le istruzioni fornite con il disco di taglio concernenti l'appropriatezza del disco per i diversi usi o consultare il proprio rivenditore in caso di dubbi.

	Cemento	Metallo	Plastica	Ghisa
Dischi abrasivi	X	X	X	X
Dischi al diamante	X	X*		X*

* Solo dischi speciali.

Macchine manovrate manualmente dotate di alta velocità



AVVERTENZA! Non utilizzare mai dischi di taglio per i quali è previsto un regime inferiore a quello della troncatrice. Utilizzare solo dischi di taglio progettati per troncatrici portatili che operano a elevata velocità.

- Molti dei dischi di taglio che potrebbero essere adatti a questa troncatrice sono stati ideati per seghe stazionarie e hanno un regime di giri nominale inferiore rispetto a quello richiesto per la presente sega portatile. I dischi di taglio con un regime di giri nominale inferiore non dovranno essere in nessun caso utilizzati con questa sega.
- I dischi di taglio Husqvarna sono progettati per troncatrici portatili ad alta velocità.
- Il numero di giri sull'etichetta del disco abrasivo dev'essere pari o superiore a quello riportato sull'etichetta della macchina. Non utilizzare mai dischi di taglio per i quali è previsto un regime inferiore a quello della troncatrice.

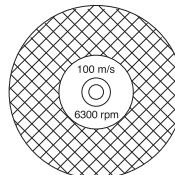

DISCHI DI TAGLIO

Vibrazioni del disco

- Il disco può perdere la sua rotondità e vibrare se viene usata una pressione di alimentazione troppo elevata.
- Abbassando la pressione di alimentazione si possono limitare le vibrazioni. In caso contrario, sostituire il disco.

Dischi abrasivi



AVVERTENZA! Non utilizzare dischi abrasivi con acqua. La resistenza del disco abrasivo diminuisce in caso di esposizione all'acqua o all'umidità causando un maggiore rischio di rottura del disco.

- Il materiale di taglio dei dischi abrasivi è rappresentato da grani abrasivi uniti da leganti organici. "I dischi rinforzati" sono costruiti su una base di materiale tessile o fibroso che impedisce la rottura del disco causata dalla velocità, qualora questo si lesioni.
- Le prestazioni di un disco abrasivo sono determinate dal tipo e dalle dimensioni dei granuli di materiale abrasivo, dal tipo e dalla durezza del legante impiegato.
- Accertarsi che il disco non presenti crepe o che non sia danneggiato.

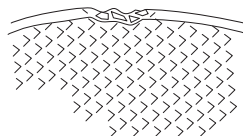

- Per provare il disco abrasivo tenerlo sospeso con un dito e colpirlo leggermente servendosi di un cacciavite o simili. Se il disco non produce un suono limpido e risonante significa che è danneggiato.

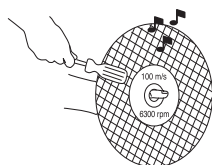

Dischi abrasivi per vari materiali

Tipo di disco	Materiale
Disco per cemento	Cemento, asfalto, muratura in pietra, ghisa, alluminio, rame, ottone, cavi, gomma, plastica ecc.
Disco per metallo	Acciaio, leghe in acciaio e altri metalli duri.

Dischi al diamante

Generalità



AVVERTENZA! Non utilizzare mai una lama diamantata per tagliare materiale plastico. Il calore prodotto durante l'operazione di taglio potrebbe sciogliere la plastica che potrebbe così incollarsi al disco di taglio e causare un contraccolpo.

I dischi diamantati si scaldano molto durante l'uso. Il surriscaldamento del disco è il risultato di un uso improprio e che può causare la deformazione del disco, cui seguono danni e lesioni.

Tagliare metalli può generare scintille che possono provocare incendi. Non utilizzare la macchina vicino a gas o sostanze infiammabili.

- I dischi al diamante sono costituiti da una base in acciaio dotata di segmenti contenenti diamanti industriali.
- I dischi al diamante hanno come vantaggio un minor costo per ogni operazione di taglio, minor necessità di sostituire il disco e una profondità di taglio costante.
- Usando un disco al diamante accertarsi che ruoti nella direzione indicata dalla freccia sul disco stesso.

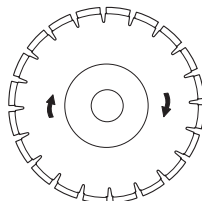

Dischi al diamante per vari materiali

- I dischi al diamante sono consigliabili per tutte le opere in muratura, il cemento armato ed altri materiali composti.
- I dischi al diamante sono disponibili con durezza di diverso grado.
- Utilizzare dischi speciali per il taglio di metalli. Consigliatevi con il vostro rivenditore di fiducia per la scelta delle calzature adeguate.

Affilatura dei dischi al diamante

- Usare sempre un disco di taglio ben affilato.
- I dischi al diamante possono perdere l'affilatura se viene usata una pressione di alimentazione errata oppure durante il taglio di alcuni materiali come il cemento dotato di armatura molto consistente. Lavorare con un disco al diamante non affilato provoca surriscaldamento il che può comportare il distacco dei segmenti diamantati.
- Affilare il disco tagliando un materiale morbido come arenaria o mattoni.

Lame diamantate e raffreddamento

- Durante le operazioni di taglio, l'attrito provoca il riscaldamento della lama diamantata. Se si permette che la lama si surriscaldi, potrebbe derivarne una perdita di tensione della lama o la formazione di crepe al suo interno.

Dischi al diamante per taglio a secco

- Sebbene non sia necessaria l'acqua per il raffreddamento, le lame per taglio a secco devono essere raffreddate con un flusso d'aria. Per questo motivo, le lame per il taglio a secco sono raccomandate solo per operazioni di taglio intermittente. A intervalli di alcuni secondi durante il taglio, permettere alla lama di girare a 'vuoto' affinché il flusso d'aria intorno ad essa possa dissipare il calore.

Dischi al diamante per taglio a umido

- Le lame diamantate per taglio a umido devono essere utilizzate con acqua per mantenere freddi l'interno e i segmenti della lama durante il taglio.
- NON utilizzare a secco le lame per taglio a umido.
- L'utilizzo senza acqua delle lame per taglio a umido può causare un accumulo di calore eccessivo che implica scarse prestazioni, gravi danni alla lama e un rischio per la sicurezza.
- L'acqua raffredda la lama e ne aumenta la durata riducendo contemporaneamente la formazione di polvere.

Dischi dentati, dischi a punta in carburo e situazioni di emergenza

I dischi speciali a punta in carburo sono pensati solo per l'uso nelle missioni di salvataggio ed esclusivamente da parte di personale appositamente addestrato.

Trasporto e rimessaggio

- Non conservare o trasportare la troncatrice con disco di taglio montato. Tutti i dischi e le lame devono essere smontati dalla moto-troncatrice prima del rimessaggio.
- Conservare il disco di taglio in un luogo asciutto e protetto dal gelo. Prestare particolare cautela quando si utilizzano dischi abrasivi. I dischi abrasivi devono essere conservati su una superficie piana ed orizzontale. Immagazzinando un disco abrasivo in un luogo umido si può provocare una perdita di equilibrio con conseguenti danni.
- Controllare sempre anche i dischi nuovi per verificarne l'integrità.

MONTAGGIO E REGOLAZIONI

Generalità



AVVERTENZA! Il motore deve essere spento e l'interruttore di arresto deve essere in posizione di arresto (STOP).

Le lame Husqvarna sono lame ad alta velocità approvate per troncatrici portatili.

Controllo dell'alberino e delle rondelle della flangia

Quando la lama viene sostituita con una nuova, controllare le rondelle della flangia e l'alberino.

- Verificare che le filettature sull'alberino siano integre.
- Controllare che le superfici di contatto della lama e le rondelle della flangia siano integre, della dimensione corretta, pulite e che funzionino correttamente sull'alberino.

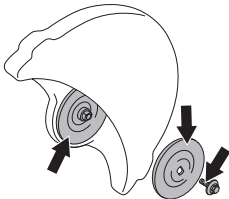

Utilizzare esclusivamente rondelle flangiate fornite da Husqvarna, diametro min. 105 mm/4,1'.

Non usare rondelle distorte, smussate, danneggiate o sporche. Non usare rondelle di diverse dimensioni.

Controllo delle bussole

Le bussole dell'albero sono utilizzate per inserire la macchina nel foro centrale della lama di taglio.

La macchina è dotata di una bussola che può essere rovesciata per adattarsi a una misura di 20 mm o 1" (25,4 mm). Una decalcomania sulla protezione lama indica le specifiche della lama appropriate.

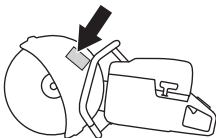

- Verificare che la bussola sull'alberino della macchina corrisponda al foro centrale del disco di taglio. I dischi di taglio sono contrassegnati con il diametro del foro centrale.

Utilizzare solo le bussole fornite da Husqvarna. Tali bussole sono state progettate per la troncatrice acquistata.

Controllo del senso di rotazione del disco

- Usando un disco al diamante accertarsi che ruoti nella direzione indicata dalla freccia sul disco stesso. Il senso di rotazione della macchina è indicato da frecce sul braccio di taglio.

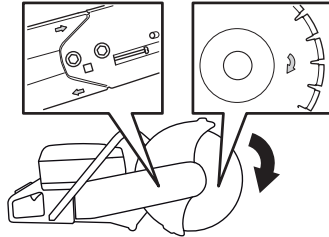

Montaggio del disco

- Situare il disco sulla bussola (A) fra la rondella della flangia interna (B) e la rondella della flangia (C). La rondella della flangia viene fatta ruotare per far sì che entri sull'albero.

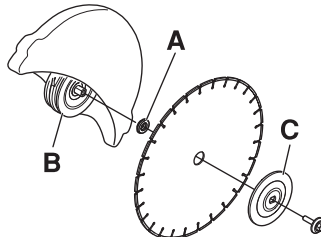

- Bloccare l'albero. Inserire un attrezzo nel foro del gruppo di taglio e far ruotare la lama finché non si blocca.



- La vite di fissaggio del disco deve venir serrata con una coppia pari a 25 Nm.

Protezione del disco di taglio

La protezione del gruppo di taglio dev'essere montata in modo che la parte posteriore sia a contatto con il pezzo da lavorare. Getti e scintille provenienti dal materiale tagliato vengono quindi raccolti dalla protezione evitando così che raggiungano l'operatore.

La protezione lama è bloccata tramite attrito.

- Premere le estremità della protezione contro il pezzo di lavoro o regolare la protezione con l'impugnatura di regolazione. La protezione deve sempre essere montata sulla macchina.

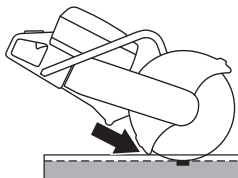

Gruppo di taglio invertibile

La macchina è dotata di gruppo di taglio invertibile che consente di tagliare vicino alle pareti o a livello del suolo, con la sola limitazione dello spessore della protezione lama.

In caso di contraccolpo, è più difficile controllare la macchina durante le operazioni di taglio con la testa di taglio invertita. Il gruppo di taglio è più distante dal centro della macchina, il che significa che impugnatura e disco di taglio non sono più allineati. È più difficile controllare la macchina se il disco resta inceppato o bloccato nella zona di pericolo contraccolpo. Vedere alla voce "Contraccolpo" nella sezione "Utilizzo" per ulteriori informazioni.

Alcune delle caratteristiche ergonomiche della macchina, come ad esempio il bilanciamento, possono essere a rischio. Il taglio con il gruppo di taglio invertito deve essere eseguito solo quando non è possibile eseguire il taglio in modo standard.

Utilizzabile solo con la versione a 16'

- Allentare la vite supplementare (A) che supporta la protezione della cinghia superiore.

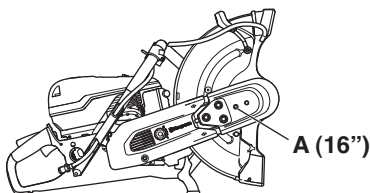

Le seguenti istruzioni sono valide per le versioni da 14' e 16'

- Allentare i tre dadi (B) che supportano la protezione della cinghia superiore. Ruotare il tenditore della cinghia (C) in posizione '0' per rilasciare la tensione.

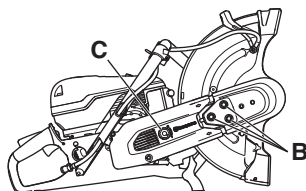

- Rimuovere il carter della cinghia superiore.
- Scollegare il tubo dell'acqua e dell'impugnatura dalla protezione lama (A). Rimuovere il fermo (C).

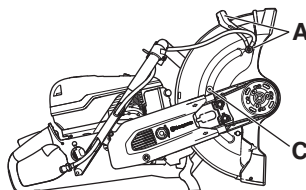

- Ora il gruppo di taglio è staccato e può essere rimosso dal motore. Smontare la cinghia dalla puleggia.

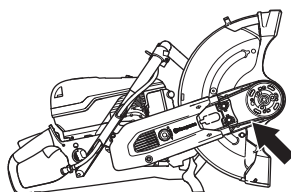

- Ruotare l'alloggiamento del cuscinetto in direzione opposta e rimontare il fermo.

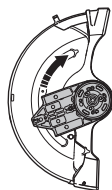

- Collegare il gruppo di taglio all'altro lato del braccio di taglio.

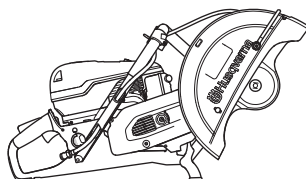

MONTAGGIO E REGOLAZIONI

- Ruotare il tenditore della cinghia (C) in posizione '1' per serrare la cinghia di trasmissione.
- Montare il carter della cinghia sul gruppo di taglio invertito.
- Per ottenere la corretta tensione della cinghia di trasmissione, serrare prima i dadi (B) e successivamente allentarli di 1-2 giri. Scuotere la protezione lama (A) su e giù per 3-5 volte, quindi serrare i dadi (B) mediante una chiave combinata.

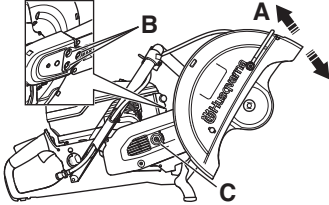

Utilizzabile solo con la versione a 16'

- Serrare la vite supplementare.
- Assemblare il nipplo del flessibile dell'acqua e quest'ultimo nel lato superiore opposto della protezione lama.

OPERAZIONI CON IL CARBURANTE

Generalità



AVVERTENZA! Un motore acceso in un ambiente chiuso o mal ventilato può essere causa di morte per soffocamento o avvelenamento da monossido di carbonio. Utilizzare ventole per garantire l'adeguata circolazione dell'aria durante l'uso in fosse o solchi più profondi di un metro.

Il carburante e i vapori tossici sono infiammabili e la loro inalazione o il contatto cutaneo possono provocare gravi lesioni. Agire dunque con cautela quando si utilizza il carburante e accertarsi che vi sia una buona ventilazione.

I gas di scarico del motore sono molto caldi e possono contenere scintille in grado di provocare incendi. Non avviare mai la macchina in ambienti chiusi o vicino a materiale infiammabile!

Non fumare né collocare oggetti caldi nelle vicinanze del carburante.

Carburante

NOTA! La macchina è dotata di motore a due tempi che deve sempre funzionare con una miscela di benzina e olio per motori a due tempi. Per assicurare una corretta miscelazione, misurare con cura la quantità d'olio da mescolare alla benzina. Se la quantità di carburante è limitata, anche un piccolo errore nella quantità d'olio influisce notevolmente sulla miscela.

Benzina

- Usare benzina di buona qualità, con o senza piombo.
- Il numero minimo di ottani raccomandato è 90 (RON). Se si utilizza una benzina con un numero di ottani inferiore a 90, il motore può strappare. In tal caso la temperatura del motore aumenta e possono verificarsi gravi avarie.
- In caso di uso continuo ad alto regime si raccomanda una benzina ad alto numero di ottani.

Carburante ecologico

HUSQVARNA raccomanda l'utilizzo di benzina ecologica (carburante alchilato): benzina premiscelata per motori a due tempi Aspen oppure benzina ecologica per motori a quattro tempi miscelata con olio per motori a due tempi come indicato di seguito. Notare che l'utilizzo di un altro tipo di carburante può richiedere la registrazione del carburatore (vedere le istruzioni alla sezione Carburatore).

È possibile utilizzare una miscela di carburante a base di etanolo E10 (contenente fino al 10% di etanolo). Utilizzando miscele di carburante contenenti oltre il 10% di etanolo, il motore funzionerà in condizioni di combustione povera, il che può essere causa di danni al motore.

Olio per motori a due tempi

- Per un risultato ottimale, utilizzare l'olio per motori a due tempi HUSQVARNA, studiato appositamente per i nostri motori a due tempi con raffreddamento ad aria.
- Non utilizzare mai olio per motori a due tempi formulato per motori fuoribordo con raffreddamento ad acqua (outboardoil - TCW).
- Non usare mai olio per motori a quattro tempi.

Preparazione della miscela

- Preparare la miscela in recipiente pulito e a parte, omologato per la benzina.
- Iniziare con il versare metà della benzina da usare. Aggiungere tutto l'olio. Mescolare agitando. Versare la benzina rimanente.
- Mescolare (agitare) accuratamente prima di procedere al rifornimento.
- Preparare una quantità di miscela necessaria al massimo per un mese.

Miscela

- 1:50 (2%) con olio per motori a due tempi HUSQVARNA o equivalente.

Benzina, litri	Olio per motori a due tempi, litri
	2% (1:50)
5	0,10
10	0,20
15	0,30
20	0,40

- 1:33 (3%) con oli per motori a due tempi con raffreddamento ad aria classificati a norma JASO FB o ISO EGB o un mix come suggerito dal produttore dell'olio.

OPERAZIONI CON IL CARBURANTE

Rifornimento



AVVERTENZA! I seguenti accorgimenti diminuiscono il pericolo di incendio:

Non fumare né collocare oggetti caldi nelle vicinanze del carburante.

Spegnere il motore e lasciarlo raffreddare alcuni minuti prima del rifornimento. Il motore deve essere spento e l'interruttore di arresto deve essere in posizione di arresto (STOP).

Aprire il tappo del serbatoio con cautela, per eliminare eventuali sovrappressioni.

Pulire intorno al tappo del serbatoio carburante.

Dopo il rifornimento chiudere bene il tappo.

Se il coperchio non è adeguatamente serrato, può aprirsi a causa delle vibrazioni e il carburante potrebbe fuoriuscire dal serbatoio creando un pericolo di incendio.

Prima di avviare la macchina spostarla di almeno 3 metri dal luogo del rifornimento.

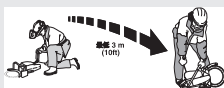

Non accendere mai la macchina:

- Se avete versato del carburante o dell'olio per motore sulla macchina: Asciugare il versato e lasciar evaporare i residui di benzina.
- Se avete versato del carburante su voi stessi o sui vostri abiti, cambiare abiti. Lavare le parti del corpo che sono venute a contatto con il carburante. Usare acqua e sapone.
- Se vi sono perdite di carburante nella macchina. Controllare con regolarità la presenza di eventuali perdite dal tappo del serbatoio o dai tubi di alimentazione.
- Ciò non avviene se il tappo del carburante viene serrato correttamente dopo il rifornimento.

Trasporto e rimessaggio

- Il rimessaggio e il trasporto della macchina e del carburante devono essere eseguiti in modo che eventuali perdite o vapori non rischino di venire a contatto con scintille o fiamme aperte, generate ad esempio da macchine elettriche, motori elettrici, contatti/interruttori o caldaie.
- Per il rimessaggio e il trasporto del carburante usare recipienti adeguati ed omologati per tale scopo.

Lunghi periodi di rimessaggio

- In caso di rimessaggio della macchina per un periodo prolungato il serbatoio del carburante va svuotato. Per l'eliminazione dei resti inutilizzati di carburante rivolgersi al più vicino distributore di benzina.

FUNZIONAMENTO

Abbigliamento protettivo

Generalità

- Non usare mai la macchina se non siete certi di poter chiedere aiuto in caso d'infortunio.

Abbigliamento protettivo

Lavorando con la macchina usare sempre abbigliamento protettivo omologato. L'uso di abbigliamento protettivo non elimina i rischi di lesioni, ma riduce gli effetti del danno in caso di incidente. Consigliatevi con il vostro rivenditore di fiducia per la scelta dell'attrezzatura adeguata.



AVVERTENZA! L'utilizzo di prodotti per taglio, levigatura, foratura, smerigliatura o lavorazione di materiali può generare polveri e vapori contenenti prodotti chimici nocivi. Informarsi sulla composizione del materiale da lavorare e utilizzare una maschera respiratoria adeguata.

L'esposizione prolungata al rumore può comportare lesioni permanenti all'udito. Usare quindi sempre cuffie protettive omologate. Prestare attenzione ad eventuali segnali di avvertenza o urla quando si utilizzano protezioni per le orecchie. Togliere sempre le protezioni per le orecchie se si ferma il motore.

Usare sempre:

- Elmetto protettivo omologato
- Cuffie auricolari protettive
- Protezione per gli occhi omologata. Con l'uso della visiera è necessario anche l'uso di occhiali protettivi omologati. Con il termine occhiali protettivi omologati si intendono occhiali che siano conformi alle norme ANSI Z87.1 per gli USA o EN 166 per i paesi EU. La visiera deve essere conforme alla norma EN 1731
- Mascherina protettiva
- Guanti robusti, in grado di garantire una presa sicura.
- Abbigliamento aderente, robusto e comodo che permetta libertà nei movimenti. Le operazioni di taglio generano scintille che possono incendiare gli indumenti. Husqvarna consiglia di indossare indumenti di cotone ignifugo o jeans pesanti. Non indossare indumenti realizzati in materiali come ad esempio il nylon, il poliestere o il rayon. Se incendiati, tali materiali possono sciogliersi e aderire alla pelle. Non indossare bermuda
- Stivali con calotta di acciaio e suola antiscivolo.

Altri dispositivi di protezione



ATTENZIONE! Lavorando con la macchina potrebbero verificarsi scintille in grado di provocare incendi. Tenere sempre a portata di mano l'attrezzatura antincendio.

- Estintore
- Tenere sempre a portata di mano la cassetta di pronto soccorso.

Norme generali di sicurezza

Questa sezione elenca le norme basilari per un uso sicuro della mototroncatrice per muri. Queste informazioni non potranno mai sostituire la competenza di un professionista, costituita sia da formazione professionale che da esperienza pratica.

- Prima di usare la macchina, leggere per intero le istruzioni per l'uso e accertarsi di averne compreso il contenuto. Si raccomanda di fornire anche agli operatori istruzioni pratiche prima di utilizzare la macchina per la prima volta.
- Si prega di notare che l'operatore è responsabile di eventuali incidenti o pericoli a persone o cose.
- La macchina deve rimanere pulita. I segnali e gli adesivi devono essere interamente leggibili.

Impiegare sempre il buon senso

Non è possibile coprire tutte le situazioni immaginabili che potreste affrontare. Prestare sempre attenzione e usare il buon senso. In situazioni in cui vi sentite incerti su come procedere, rivolgersi sempre ad un esperto. Contattate il vostro rivenditore o un operatore che abbia esperienza della macchina. Evitare ogni tipo di operazione per la quale non vi sentiate sufficientemente competenti!



AVVERTENZA! Se utilizzata in modo improprio o non corretto, la macchina può essere un attrezzo pericoloso in grado di provocare gravi lesioni o morte dell'operatore, o di altre persone.

Non permettere mai a bambini o persone non autorizzate di utilizzare o sottoporre a manutenzione la macchina.

Non consentire mai ad altri l'utilizzo della macchina senza accertarsi che abbiano capito il contenuto del manuale di istruzioni.

Non utilizzare mai la macchina in condizioni di stanchezza oppure sotto l'effetto di alcolici, stupefacenti o farmaci in grado di alterare la vista, la capacità di valutazione o la coordinazione.

FUNZIONAMENTO



AVVERTENZA! Modifiche e/o utilizzo di accessori non autorizzati possono causare gravi lesioni e la morte dell'operatore o altre persone. Evitare assolutamente di modificare la versione originale della macchina senza l'autorizzazione del fabbricante.

Non modificare mai la macchina né utilizzarla se sembra essere stata modificata da altri.

Non usare mai una macchina difettosa. Effettuare i controlli di sicurezza e attenersi alle istruzioni di manutenzione e riparazione riportate nel presente manuale. Alcuni interventi devono essere eseguiti da personale specializzato. Vedere le istruzioni alla sezione Manutenzione.

Usare sempre accessori originali.



AVVERTENZA! Questa macchina genera un campo elettromagnetico durante il funzionamento che in determinate circostanze può interferire con impianti medici attivi o passivi. Per ridurre il rischio di gravi lesioni personali o mortali, i portatori di tali impianti devono consultare il proprio medico e il relativo produttore prima di utilizzare la macchina.

Sicurezza dell'area di lavoro



AVVERTENZA! La distanza di sicurezza dalla moto-troncatrice è di 15 metri. Siete responsabili affinché animali o persone non vengano a trovarsi entro l'area delle operazioni. Non iniziare a tagliare prima che l'area di lavoro sia libera e prima di avere assunto una posizione stabile con i piedi.

- Osservare l'ambiente circostante per accertarsi che non ci siano elementi che possano influire sul controllo della macchina.
- Accertarsi che niente o nessuno possa entrare in contatto con l'attrezzatura di taglio o possa essere colpito dalle parti scagliate dalla lama.
- Evitare di lavorare in condizioni di tempo sfavorevoli. Ad esempio nebbia, pioggia intensa, vento forte ecc. Lavorare nel maltempo è faticoso e può creare situazioni di pericolo, ad esempio un terreno sdrucciolevole.
- Cominciate a lavorare solo dopo essere certi che l'area di lavoro sia libera e la posizione da voi assunta sia stabile. Individuate eventuali ostacoli in caso di spostamenti imprevisti. Quando usate la macchina,

assicuratevi che il materiale non possa cadere provocando danni. Osservare la massima attenzione lavorando su terreni in pendenza.

- Assicuratevi che l'area operativa sia sufficientemente illuminata in modo da creare un ambiente di lavoro sicuro.
- Accertarsi che non vi siano tubature o cavi elettrici nell'area di lavoro o nel materiale di taglio.
- Se si effettua il taglio all'interno di un recipiente (un tamburo, un tubo o un altro contenitore), occorre prima accertarsi che non contenga materiali infiammabili o volatili.

Tecnica fondamentale di lavoro



AVVERTENZA! Non inclinare la troncatrice; il disco potrebbe incepparsi o spezzarsi, provocando lesioni personali.

Evitare di frantumare con il lato del disco, per evitare di danneggiarlo quasi certamente. In questo caso il disco potrebbe rompersi o causare ferite gravi. Usare solo il bordo tagliente.

Non utilizzare mai una lama diamantata per tagliare materiale plastico. Il calore prodotto durante l'operazione di taglio potrebbe sciogliere la plastica che potrebbe così incollarsi al disco di taglio e causare un contraccolpo.

Tagliare metalli può generare scintille che possono provocare incendi. Non utilizzare la macchina vicino a gas o sostanze infiammabili.

- La macchina è concepita e progettata per il taglio con dischi abrasivi o dischi diamantati pensati per macchine portatili che operano a elevata velocità. Pertanto, non dovrà essere utilizzata con altri tipi di dischi o per altri tipi di taglio.
- Controllare anche che il disco di taglio sia montato correttamente e non presenti lesioni visibili. Vedere le istruzioni nelle sezioni "Dischi di taglio" e "Montaggio e impostazioni".
- Verificare che venga utilizzato il disco di taglio corretto per l'applicazione in questione. Vedere istruzioni nella sezione "Dischi di taglio".
- Non tagliare mai materiali contenenti asbesto!
- Tenere la sega con entrambe le mani; mantenere una presa salda con i pollici e le dita che avvolgono le impugnature. Tenere la mano destra sull'impugnatura posteriore e la mano sinistra su quella anteriore. Tutti gli operatori, destrorsi o mancini che siano, devono

FUNZIONAMENTO

utilizzare questa presa. Non usare mai la troncatrice tenendola con una sola mano.

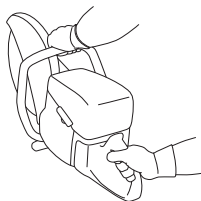

- Posizionarsi parallelamente al disco di taglio. Evitare di starvi immediatamente dietro. In caso di contraccolpo, la sega si sposterà sul piano del disco di taglio.



- Quando il motore è in moto stare lontani dal disco.
- Non lasciare mai la macchina incustodita a motore acceso.
- Non spostare la macchina con l'attrezzatura di taglio in rotazione. La macchina è dotata di freno ad attrito per ridurre il tempo di arresto della lama.
- La protezione del gruppo di taglio dev'essere montata in modo che la parte posteriore sia a contatto con il pezzo da lavorare. Getti e scintille provenienti dal materiale tagliato vengono quindi raccolti dalla protezione evitando così che raggiungano l'operatore. Le protezioni dell'attrezzatura di taglio devono sempre essere in posizione quando la macchina è in funzione.

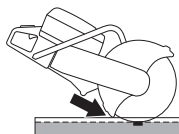

- Non utilizzare mai il settore di contraccolpo della lama **per le operazioni di taglio**. Vedere le istruzioni alla voce "Contraccolpo".
- Mantenere una posizione ben salda ed equilibrata.
- Non tagliare mai a un'altezza superiore a quella della spalla.
- Non tagliare mai da una scala. Utilizzare una piattaforma o un ponteggio se occorre tagliare un

oggetto posto al di sopra dell'altezza delle proprie spalle. Non sporgersi



- Mantenersi ad una distanza comoda dal pezzo.
- Controllare che il disco non venga a contatto con corpi estranei all'avviamento della macchina.
- Portare gradualmente il disco di taglio a elevata velocità di rotazione (pieno acceleratore) e mantenere la velocità massima fino al termine del taglio.
- Far funzionare la macchina senza forzare o spingere i dischi.
- Lavorare con la macchina mantenendola allineata al disco di taglio. La pressione laterale può danneggiare il disco ed è molto pericolosa.



- Mandare lentamente il disco avanti e indietro per mantenere una piccola superficie di contatto fra il disco e il materiale da tagliare. In questo modo si mantiene bassa la temperatura del disco ottenendo così un taglio efficace.

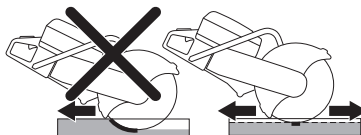

FUNZIONAMENTO

Gestione della polvere

La macchina è dotata di un kit a scarico di volumi ridotti di acqua che permette la massima eliminazione della polvere.

Quando possibile, utilizzare le lame per taglio a umido con raffreddamento ad acqua per una migliore gestione delle polveri. Vedere istruzioni nella sezione "Dischi di taglio".

Regolare il flusso d'acqua con il rubinetto per intrappolare la polvere generata dal taglio. Il volume d'acqua utilizzato varia secondo il tipo di lavoro eseguito.

Se il tubo dell'acqua si allenta dalla sorgente mandata, significa che la macchina è collegata a una pressione dell'acqua troppo elevata. Vedere le istruzioni alla sezione "Dati tecnici" in merito alla pressione consigliata dell'acqua.

Taglio con dischi a punta in carburo o dischi dentati durante le operazioni di salvataggio.



AVVERTENZA! Non utilizzare mai la troncatrice con disco a punta in carburo per lavori non di emergenza, come ad esempio in lavori edili.

Prestare sempre attenzione, i dischi a punta in carburo sono più inclini ai contraccolpi rispetto ai dischi abrasivi o diamantati, se non utilizzati correttamente.

Se le forze dell'ordine (vigili del fuoco) che hanno acquistato questa troncatrice hanno deciso di dotare l'unità di disco a punta in carburo per le operazioni di salvataggio, osservare le seguenti avvertenze sulla sicurezza.

Addestramento e abbigliamento protettivo

- Solo gli operatori addestrati al taglio con una troncatrice dotata di disco a punta in carburo possono utilizzare la troncatrice.
- L'operatore deve sempre indossare l'abbigliamento protettivo antincendio completo.
- Inoltre, l'operatore deve indossare uno schermo a protezione completa del viso (non solo occhiali protettivi) con l'obiettivo di proteggere il viso da residui volanti o da un improvviso contraccolpo della troncatrice.

Area a rischio

Per accedere all'area a rischio di materiali proiettati è necessario indossare l'abbigliamento protettivo.

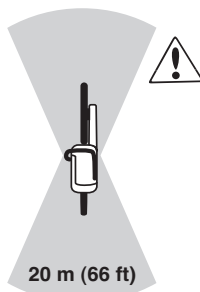

Velocità del disco

Portare gradualmente il disco di taglio a elevata velocità di rotazione (pieno acceleratore) e mantenere la velocità massima fino al termine del taglio. La bassa velocità del disco, specialmente con materiali duri e sottili può causare l'inzeppamento e la rottura delle punte in carburo.

Materiale sottile

I materiali sottili e duri (ad es. un tetto coperto da lamiera) devono essere tagliati procedendo in avanti per un controllo ottimale.

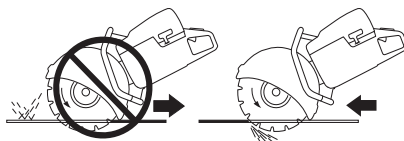

Schiacciamento o inceppamento

Valutare attentamente come si muoverà l'oggetto durante la fase finale del taglio per evitare lo schiacciamento o l'inzeppamento. Il taglio deve rimanere aperto durante l'operazione. Se l'oggetto si incurva e il taglio inizia a chiudersi, il disco potrebbe essere schiacciato, causando un possibile contraccolpo o danno al disco.

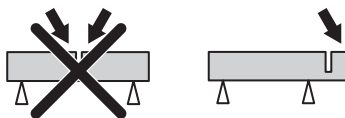

FUNZIONAMENTO

Taglio in linea

Procedendo in senso irregolare lungo la linea di taglio, l'efficienza di taglio risulta ridotta e si potrebbe danneggiare la lama.

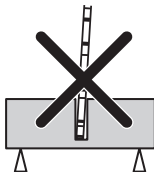

Prima di ogni operazione di salvataggio

Controllare che il disco e la protezione del disco non abbiano subito lesioni o incrinature. Sostituire il disco o la protezione del disco nel caso in cui abbiano subito degli urti o presentino delle incrinature.

- Controllare che nessun tagliente in metallo duro si sia distaccato dal disco.
- Controllare che il disco non sia deformato e non presenti traccia di incrinature o di altri difetti.

Il taglio di materiali duri riduce rapidamente l'affilitezza dei dischi a punta in carburo. Per migliori prestazioni durante le operazioni di salvataggio consigliamo di installare un nuovo disco.

Contraccolpo



AVVERTENZA! I contraccolpi sono improvvisi e possono essere molto violenti. La troncatrice può essere respinta in senso rotatorio in alto e indietro verso l'utente causando lesioni gravi o mortali. È molto importante comprendere le cause del contraccolpo e come risolverlo prima di utilizzare la macchina.

Il contraccolpo è un improvviso movimento verso l'alto e può verificarsi se il disco è compresso o bloccato nel settore di contraccolpo. La maggior parte dei contraccolpi sono piccoli e comportano un pericolo lieve. Tuttavia, un contraccolpo può essere molto violento e respingere la troncatrice in senso rotatorio in alto e indietro verso l'utente causando lesioni gravi o mortali.

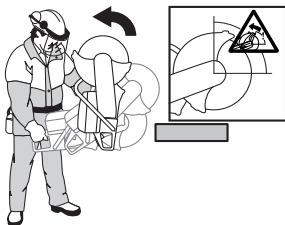

Forza di reazione

Durante il taglio è sempre presente una forza di reazione. La forza tira la macchina in direzione opposta alla rotazione del disco. La maggior parte delle volte questa forza è esigua. Se il disco è schiacciato o bloccato la forza di reazione sarà forte e l'operatore potrebbe non essere in grado di controllare la troncatrice.

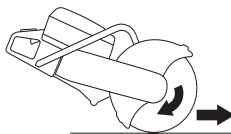

Non spostare la macchina con l'attrezzatura di taglio in rotazione. Forze giroscopiche possono ostacolare il movimento desiderato.

Zona di contraccolpo

Non utilizzare mai il settore di contraccolpo della lama **per le operazioni di taglio**. Se il disco è schiacciato o bloccato nel settore di contraccolpo, la forza di reazione respingerà la troncatrice in senso rotatorio in alto e indietro verso l'utente causando lesioni gravi o mortali.



Contraccolpo ascendente

Se per il taglio viene utilizzato il settore di contraccolpo, la forza di reazioni spingerà il disco verso l'alto durante il taglio. Non utilizzare il settore di contraccolpo. Utilizzare il quadrante inferiore del disco per evitare il contraccolpo ascendente.

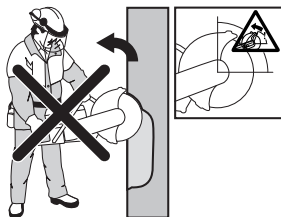

FUNZIONAMENTO

Contraccollo da schiacciamento

Lo schiacciamento è quando il taglio si chiude e schiaccia il disco. Se il disco è schiacciato o bloccato la forza di reazione sarà forte e l'operatore potrebbe non essere in grado di controllare la troncatrice.



Se il disco è schiacciato o bloccato nel settore di contraccollo, la forza di reazione respingerà la troncatrice in senso rotatorio in alto e indietro verso l'utente causando lesioni gravi o mortali. Fare attenzione al possibile spostamento del pezzo in lavorazione. Se esso non è adeguatamente supportato e si sposta durante il taglio, potrebbe schiacciare la lama e causare un contraccollo.

Taglio tubature

Prestare particolare cautela quando si tagliano tubature. Se il tubo non è appoggiato correttamente e il taglio viene tenuto aperto, durante l'intero processo di taglio il disco potrebbe essere schiacciato nel settore di contraccollo e causare un grave contraccollo. Prestare particolare attenzione quando si taglia un tubo con un'estremità a forma di campana o un tubo su un fosso. Il tubo, se non adeguatamente supportato, potrebbe incurvarsi e schiacciare la lama.

Prima di iniziare a tagliare, il tubo deve essere fissato in modo che non si sposti o rotoli durante il taglio.

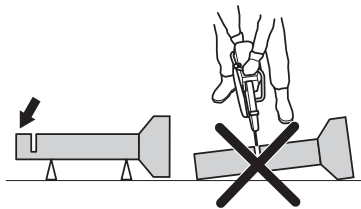

Se si permette che il tubo si incurvi e blocchi il taglio, la lama verrà schiacciata nel settore di contraccollo causando un potenziale contraccollo di grave entità. Se il tubo viene supportato adeguatamente, una sua estremità si sposterà verso il basso, il taglio si aprirà e non avverrà alcuno schiacciamento.

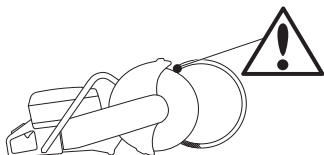

Sequenza corretta per il taglio di un tubo

- 1 Per prima cosa, tagliare la sezione I.
- 2 Passare al lato II e tagliare dalla sezione I alla parte inferiore del tubo.
- 3 Passare al lato III e tagliare la parte restante del tubo che termina nella parte inferiore.

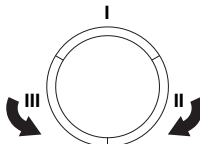

Come evitare il contraccollo

Evitare il contraccollo è semplice.

- Il pezzo in lavorazione deve essere sempre appoggiato in modo che il taglio rimanga aperto durante tutta l'operazione. Se il taglio è aperto non c'è contraccollo. Se il taglio si chiude e schiaccia il disco, c'è sempre il rischio di contraccollo.

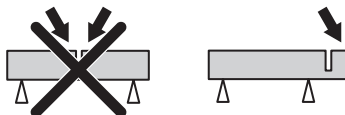

- Avanzare con cautela in un taglio già esistente.
- Controllare che il pezzo in lavorazione non si muova durante il taglio, per impedire che schiacci il disco nel taglio.

Trasporto e rimessaggio

- Assicurare le attrezzature durante il trasporto per evitare danni di trasporto e incidenti.
- Non conservare o trasportare la troncatrice con disco di taglio montato.
- Per il trasporto e la conservazione dei dischi di taglio, vedere la sezione "Dischi di taglio".
- Per il trasporto e la conservazione del carburante, vedere la sezione "Operazioni con il carburante".
- Conservate l'attrezzatura in un luogo chiuso a chiave e quindi lontano dalla portata di bambini e di persone non autorizzate.

AVVIAMENTO E ARRESTO

Prima dell'avviamento



AVVERTENZA! Prima dell'avviamento osservare quanto segue: Prima di usare la macchina, leggere per intero le istruzioni per l'uso e accertarsi di averne compreso il contenuto.

Usare sempre abbigliamento protettivo. Vedere le istruzioni alla sezione 'Abbigliamento protettivo personale'.

Non avviare la macchina prima di aver montato la cinghia e il relativo carter. In caso contrario la frizione può staccarsi e provocare lesioni personali.

Verificare che il tappo carburante sia fissato correttamente e che non ci siano perdite di carburante.

Verificare che nella zona operativa non siano presenti persone non addette ai lavori, che sarebbero esposte al rischio di gravi lesioni.

- Eseguire la manutenzione giornaliera. Consultare le istruzioni nella sezione "Manutenzione".

Avviamento



AVVERTENZA! Il disco di taglio inizia a ruotare quando si accende il motore. Accertarsi che possa ruotare liberamente.

A motore freddo:

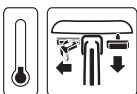

- Assicurare che l'interruttore di arresto (STOP) si trovi in posizione sinistra.

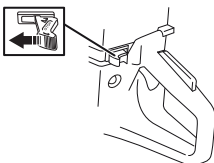

- Per la posizione di avviamento dell'acceleratore e il comando dell'aria, è necessario estrarre completamente il comando della valvola dell'aria.



- **Valvola di decompressione:** Premere la valvola per ridurre la pressione nel cilindro ed agevolare l'avviamento della moto-troncatrice. Usare sempre la valvola di decompressione all'avviamento. Una volta avviata la macchina, la valvola ritorna automaticamente nella posizione iniziale.

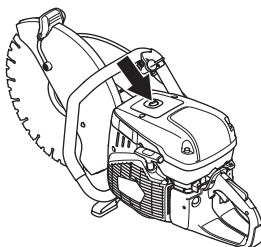

- Premere ripetutamente la sacca in gomma della pompa del carburante finché non inizia a riempirsi di carburante (circa 6 pressioni). Non è necessario riempire completamente la sacca.

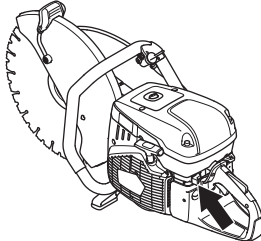

- Afferrare l'impugnatura anteriore con la mano sinistra. Porre il piede destro sulla sezione inferiore dell'impugnatura posteriore e premere la macchina contro il terreno. Tirare l'impugnatura di avviamento con la mano destra, fino ad avviare il motore. **Non avvolgere mai la cordicella di avviamento intorno alla mano.**



AVVIAMENTO E ARRESTO



- Inserire il comando della valvola dell'aria non appena il motore si avvia: estratto il comando dell'aria, il motore si ferma dopo alcuni secondi. (Se nonostante tutto il motore dovesse arrestarsi, tirare nuovamente la maniglia di avviamento.)
- Premere il grilletto dell'acceleratore per disinserire l'acceleratore di avviamento e la macchina girerà al minimo.

NOTA! Tirare lentamente la fune di avviamento con la mano destra, fino a quando si avverte una resistenza (entrano in presa i ganci di avviamento); tirare quindi con strappi decisi e veloci.

Non estrarre completamente la cordicella e non lasciare la maniglia di avviamento con la cordicella estratta. Questo potrebbe danneggiare la macchina.

Con motore caldo:



- Assicurare che l'interruttore di arresto (STOP) si trovi in posizione sinistra.

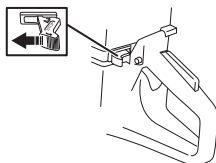

- Portare il comando della valvola dell'aria in posizione di starter. La posizione di starter dà anche automaticamente la posizione di gas di avviamento.



- **Valvola di decompressione:** Premere la valvola per ridurre la pressione nel cilindro ed agevolare l'avviamento della moto-troncatrice. Usare sempre la valvola di decompressione all'avviamento. Una volta avviata la macchina, la valvola ritorna automaticamente nella posizione iniziale.



- Premere il comando della valvola dell'aria per disattivare il comando dell'aria (resta invariata la posizione dell'acceleratore di avviamento).



- Afferrare l'impugnatura anteriore con la mano sinistra. Porre il piede destro sulla sezione inferiore dell'impugnatura posteriore e premere la macchina contro il terreno. Tirare l'impugnatura di avviamento con la mano destra, fino ad avviare il motore. **Non avvolgere mai la cordicella di avviamento intorno alla mano.**



- Premere il grilletto dell'acceleratore per disinserire l'acceleratore di avviamento e la macchina girerà al minimo.

NOTA! Tirare lentamente la fune di avviamento con la mano destra, fino a quando si avverte una resistenza (entrano in presa i ganci di avviamento); tirare quindi con strappi decisi e veloci.

Non estrarre completamente la cordicella e non lasciare la maniglia di avviamento con la cordicella estratta. Questo potrebbe danneggiare la macchina.



AVVERTENZA! Con il motore in moto, i gas di scarico contengono prodotti chimici come gli idrocarburi incombusti e il monossido di carbonio. È noto come il contenuto dei fumi di scarico causi problemi respiratori, cancro, difetti genetici o altri danni agli organi riproduttivi.

Il monossido di carbonio è incolore e insapore ed è sempre presente nei fumi di scarico. Il sintomo di un principio di avvelenamento da monossido di carbonio è un leggero torpore che può essere o non essere riconosciuto come tale da chi ne è affetto. La persona potrebbe cadere e perdere la coscienza senza manifestare alcuno sintomo se la concentrazione di monossido di carbonio è sufficientemente elevata. Poiché il monossido di carbonio è incolore e insapore, è difficile rilevarne la presenza. Il monossido di carbonio è presente ogni qualvolta si percepiscono odori provenienti dallo scarico. Non utilizzare mai una troncatrice a benzina in ambienti chiusi o in fossi profondi più di 1 metro o in altre zone con scarsa ventilazione. Accertarsi che via sia un'adeguata ventilazione quando si lavora in fossi o in altre zone chiuse.

AVVIAMENTO E ARRESTO

Arresto



ATTENZIONE! Il disco di taglio continua a ruotare fino a un minuto dall'arresto del motore. (La lama si arresta per inerzia). Accertarsi che il disco di taglio possa ruotare liberamente finché non si è arrestato completamente. Eventuali distrazioni possono causare lesioni personali gravi.

- Arrestare il motore muovendo l'interruttore di arresto (STOP) verso destra.

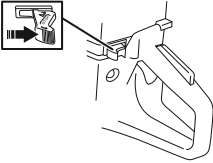

MANUTENZIONE

Generalità



AVVERTENZA! L'utilizzatore può eseguire solo le operazioni di manutenzione e assistenza descritte in questo manuale delle istruzioni. Per operazioni di maggiore entità rivolgersi ad un'officina autorizzata.

Il motore deve essere spento e l'interruttore di arresto deve essere in posizione di arresto (STOP).

Usare sempre abbigliamento protettivo. Vedere le istruzioni alla sezione 'Abbigliamento protettivo personale'.

La durata della macchina può ridursi e il rischio di incidenti aumentare se la manutenzione non viene eseguita correttamente e se l'assistenza e/o le riparazioni non vengono effettuate da personale qualificato. Per ulteriori informazioni rivolgersi alla più vicina officina di assistenza.

- Fate controllare regolarmente la macchina dal vostro distributore Husqvarna per eventuali messe a punto e riparazioni.

Schema di manutenzione

Nel programma di manutenzione è possibile verificare quali parti della macchina richiedono manutenzione e a quali intervalli deve essere eseguita. Gli intervalli sono calcolati in base all'uso giornaliero della macchina e potrebbe differire a seconda della frequenza di utilizzo.

Manutenzione giornaliera	Manutenzione settimanale	Manutenzione mensile
Pulizia	Pulizia	Pulizia
Pulitura esterna		Candela
Presa d' aria di raffreddamento		Serbatoio carburante
Ispezione di funzionamento	Ispezione di funzionamento	Ispezione di funzionamento
Ispezione generale	Sistema di smorzamento delle vibrazioni*	Sistema di alimentazione
Fermo del gas*	Marmitta*	Filtro dell'aria
Interruttore di arresto*	Cinghia di trasmissione	Disco di azionamento, frizione
Protezione del disco di taglio*	Carburatore	
Lama a disco**	Dispositivo di avviamento	

*Vedere istruzioni nella sezione "Dispositivi di sicurezza della macchina".

** Vedere istruzioni nella sezione "Dischi di taglio" e "Montaggio e impostazioni".

Pulizia

Pulitura esterna

- Pulire la macchina quotidianamente risciacquandola con dell'acqua pulita una volta terminata l'operazione.

Preso d' aria di raffreddamento

- Pulire la presa d'aria di raffreddamento quando necessario.

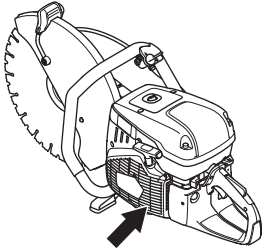

NOTA! Una presa d'aria di raffreddamento sporca od ostruita provoca il surriscaldamento della macchina, con conseguenti danni a cilindro e pistone.

Candela

- Se la macchina presenta bassa potenza, difficoltà di avviamento o minimo irregolare: controllare sempre la candela prima di adottare qualsiasi altro provvedimento.
- Per prevenire il pericolo di scosse elettriche, controllare che cappuccio e cavo della candela siano integri.
- Se la candela è imbrattata, pulirla e accertarsi che la luce dell'elettrodo sia di 0,5 mm. Sostituire se necessario.

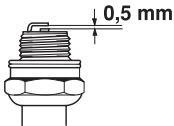

NOTA! Usare candele originali o di tipo raccomandato! Altre candele possono danneggiare cilindro e pistone.

Questi fattori causano depositi sull'elettrodo della candela, e conseguenti disturbi di funzionamento e di messa in moto.

- Miscela carburante/olio non corretta (quantità eccessiva di olio oppure olio non idoneo).
- Filtro dell'aria ostruito .

Ispezione di funzionamento

Ispezione generale

- Controllare che dadi e viti siano ben serrati.

Cinghia di trasmissione

Tensionamento della cinghia di trasmissione

Tendere la nuova cinghia di tanto in tanto oppure dopo due pieni di carburante.

Poiché la macchina è dotata di freno ad attrito, girando la lama manualmente si sente un rumore di raschiamento dalla sede del cuscinetto. Questo è del tutto normale. Per qualsiasi domanda, rivolgersi a un riparatore autorizzato Husqvarna.

La cinghia di trasmissione è incorporata e ben protetta da polvere e impurità.

- Allentare i tre dadi (B) di 1-2 giri in senso antiorario.

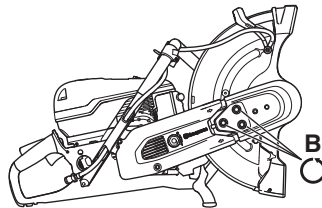

- Scuotere la protezione lama (A) su e giù per 3-5 volte, quindi serrare i dadi (B) mediante una chiave combinata.

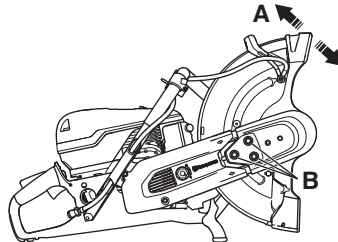

MANUTENZIONE

Sostituzione della cinghia di trasmissione



AVVERTENZA! Non avviare mai il motore dopo aver smontato le pulegge e la frizione per la manutenzione. Non avviare la macchina prima di aver montato il braccio e il gruppo di taglio. In caso contrario la frizione può staccarsi e provocare lesioni personali.

- Smontare la testa di taglio, consultare le istruzioni alla voce 'Gruppo di taglio invertibile'.
- Rimuovere a questo punto la protezione della cinghia posteriore.

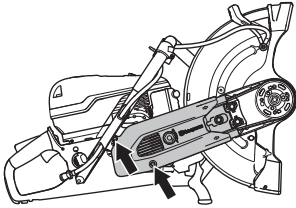

- Sostituire la cinghia di trasmissione. Ruotare il tenditore della cinghia in posizione '1' per serrare la cinghia di trasmissione.

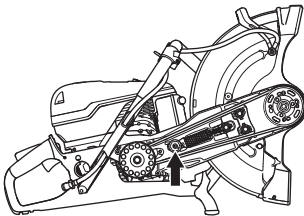

- Montare le protezioni della cinghia.
- Per ottenere la corretta tensione della cinghia di trasmissione, serrare prima i dadi (B) e successivamente allentarli di 1-2 giri. Scuotere la protezione lama (A) su e giù per 3-5 volte, quindi serrare i dadi (B) mediante una chiave combinata.

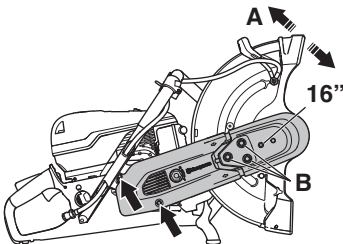

Carburatore

Il carburatore è dotato di ugelli fissi affinché la macchina riceva sempre la miscela corretta di carburante e aria. Se il motore presenta cali di potenza o accelerazione insufficiente, procedere come segue:

- Controllare il filtro dell'aria e sostituirlo all'occorrenza. Se il problema persiste, rivolgersi a un'officina di assistenza autorizzata.

Regolazione del minimo



ATTENZIONE! Contattate il vostro rivenditore/il servizio assistenza, in caso non riusciate ad effettuare una registrazione del minimo tale che porti all'arresto dei coltelli. Non usate la macchina prima che questa sia stata regolata o riparata nel modo corretto.

Accendere il motore e controllare la regolazione del minimo. Per la corretta regolazione del carburatore, il disco di taglio deve essere fermo al minimo.

- Registrare il minimo con la vite T. Se occorre la registrazione, agire innanzitutto sulla vite del minimo in senso orario finché il disco di taglio non inizia a ruotare. Agire quindi sulla vite in senso antiorario finché il disco non smette di ruotare.

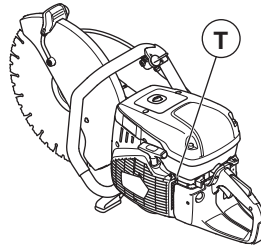

Regime consigliato con motore al minimo: 2700 giri/min

Dispositivo di avviamento



AVVERTENZA! La molla di ritorno è in tensione nella sede del dispositivo di avviamento e può, procedendo in modo incauto, causare danni alla persona.

Usare la massima attenzione nella sostituzione della molla o della cordicella. Usare occhiali protettivi.

Sostituzione della cordicella

- Smontare il dispositivo di avviamento togliendo le viti che lo fermano al blocco motore e sollevarlo.

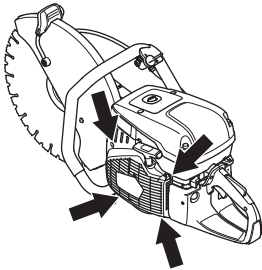

- Estrarre la cordicella per circa 30 cm e inserirla nella presa alla periferia della bobina. Se la cordicella è integra: Scaricare la tensione della molla facendo ruotare lentamente la bobina all'indietro.

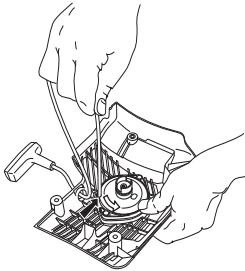

- Rimuovere eventuali resti della vecchia cordicella e controllare che la molla di avviamento funzioni. Infilare la nuova cordicella nel foro nella sede del dispositivo di avviamento e nella bobina.

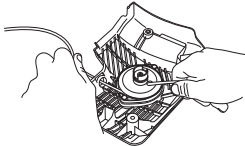

- Bloccare la cordicella attorno al centro della bobina come indicato in figura. Serrare a fondo l'attacco e verificare che l'estremità libera sia la più corta

possibile. Bloccare l'estremità della cordicella alla manopola di avviamento.

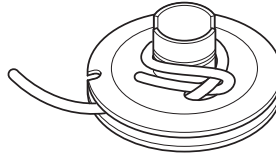

Messa in tensione della molla

- Infilare la cordicella nella presa alla periferia della bobina e avvolgere la cordicella per 3 giri in senso orario attorno al centro della bobina.

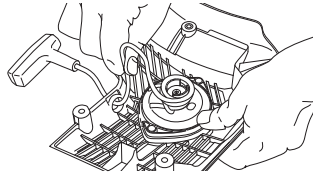

- Tirare quindi la manopola di avviamento per mettere in tensione la molla. Ripetere la procedura una seconda volta, ma dopo aver eseguito 4 giri.
- Notare che la manopola di avviamento si porta nella posizione di partenza corretta dopo il tensionamento della molla.
- Tirando a fondo la cordicella, controllare che la molla non si porti al finecorsa. Bloccare la bobina con il pollice e verificare che sia possibile far ruotare la bobina di almeno un altro mezzo giro.

Sostituzione della molla di ritorno

- Rimuovere la bobina dopo aver svitato la vite al centro della stessa.

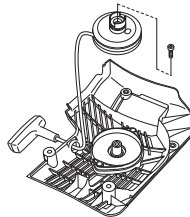

- Ricordare che la molla di ritorno è tesa nella sede del dispositivo di avviamento.
- Svitare le viti che fissano la cassetta della molla.

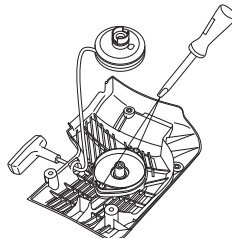

MANUTENZIONE

- Rimuovere la molla di ritorno capovolgendo il dispositivo di avviamento e allentando i ganci con un cacciavite. I ganci tengono fermo il gruppo molla di ritorno sul dispositivo di avviamento.

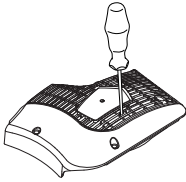

- Lubrificare la molla con olio fine da macchina. Rimontare il disco portacorda e tendere la molla di ritorno.

Montaggio del dispositivo di avviamento

- Rimontare il dispositivo facendo prima passare la cordicella e poi montando il dispositivo a posto contro il carter motore. Rilasciare poi lentamente la cordicella in modo che i ganci facciano presa nel disco portacorda.

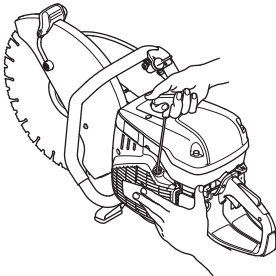

- Serrare le viti.

Sistema di alimentazione

Generalità

- Accertarsi dell'integrità di coperchio del serbatoio e relativa tenuta.
- Controllare il tubo pescante. Sostituirla se è danneggiata.

Filtro del carburante

- Il filtro del carburante si trova dentro il serbatoio del carburante.
- Il serbatoio del carburante dev'essere protetto da impurità durante il rifornimento. Questo riduce il rischio di disturbi di esercizio causati da intasamento del filtro del carburante situato nel serbatoio.
- Il filtro del carburante non può essere pulito; quando è intasato è necessario sostituirlo con un nuovo filtro. **Il cambio del filtro dev'essere eseguito almeno una volta all'anno.**

Filtro dell'aria

Il filtro dell'aria deve essere controllato solo se il motore presenta cali di potenza.

- Allentare le viti. Togliere il carter del filtro dell'aria.

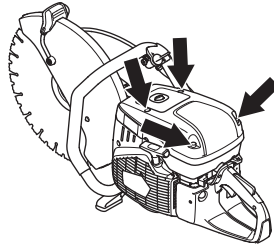

- Controllare il filtro dell'aria e sostituirlo all'occorrenza.

Sostituzione del filtro dell'aria

NOTA! Il filtro dell'aria non deve essere pulito o soffiato con aria compressa: quest'operazione causa danni al filtro.

- Togliere la vite.

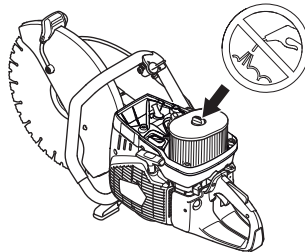

- Sostituire il filtro dell'aria.

Disco di azionamento, frizione

- Controllare il centro della frizione, l'ingranaggio conduttore e la molla della frizione per verificarne lo stato di usura.

RICERCA DEI GUASTI

Schema ricerca guasti



AVVERTENZA! Se le operazioni di manutenzione o ricerca guasti non necessitano che la macchina sia in funzione, spegnere il motore e portare l'interruttore d'arresto in posizione STOP.

Problema	Probabile causa	Potenziale soluzione
La macchina non funziona	Procedura di avviamento errata.	Vedi indicazioni alla voce Avviamento e arresto.
	Interruttore di arresto nella posizione corretta (arresto)	Assicurare che l'interruttore di arresto (STOP) si trovi in posizione sinistra.
	Non c'è carburante nel serbatoio	Effettuare il rifornimento di carburante
	Candele difettose	Sostituire la candela.
	Frizione difettosa	Contattare un'officina autorizzata.
La lama ruota al minimo	Regime minimo troppo alto	Regolare il regime minimo
	Frizione difettosa	Contattare un'officina autorizzata.
La lama non ruota durante l'accelerazione	Cinghia troppo allentata o difettosa	Serrare la cinghia / Sostituire con una nuova cinghia
	Frizione difettosa	Contattare un'officina autorizzata.
	Lama montata in modo errato	Assicurarsi che la lama sia montata correttamente.
La macchina non ha potenza sufficiente durante il tentativo di accelerazione	Filtro dell'aria intasato	Controllare il filtro dell'aria e sostituirlo all'occorrenza.
	Filtro del carburante intasato	Sostituire il filtro del carburante
	Ventilazione del serbatoio intasata	Contattare un'officina autorizzata.
Livelli di vibrazione troppo elevati	Lama montata in modo errato	Controllare anche che il disco di taglio sia montato correttamente e non presenti lesioni visibili. Vedere le istruzioni nelle sezioni "Dischi di taglio" e "Montaggio e impostazioni".
	Lama difettosa	Sostituire la lama e assicurarsi che sia intatta.
	Elementi di smorzamento delle vibrazioni difettosi	Contattare un'officina autorizzata.
Temperatura della macchina troppo elevata!	Presa d'aria o alette di raffreddamento intasate	Pulire la presa d'aria/le flange di raffreddamento della macchina
	Slittamento della cinghia	Controllare la cinghia/regolare la tensione
	Slittamento della frizione/è difettosa	Tagliare sempre a pieno gas. Controllare la frizione/contattare la propria officina

CARATTERISTICHE TECNICHE

Caratteristiche tecniche

Caratteristiche tecniche	K970 III, K970 III Rescue	
Motore		
Cilindrata, cm ³ /cu.in	93,6/5,7	
Alesaggio, mm/pollici	56/2,2	
Corsa, mm/pollici	38/1,5	
Regime del motore al minimo, giri/min	2700	
Acceleratore al massimo - assenza di carico, giri/min	9300 (+/- 150)	
Potenza, kW/hp @ giri/min	4,8/6,5 @ 9000	
Sistema di accensione		
Marca del sistema di accensione	SEM	
Tipo dell'accensione	CD	
Candela	NGK BPMR 7A/ Champion RCJ 6Y	
Distanza all'elettrodo, mm/pollici	0,5/0,02	
Carburante, lubrificazione		
Marca del carburatore	Walbro	
Tipo di carburatore	RWJ-7	
Capacità serbatoio carburante, litri/US fl.Oz	1/33,8	
Raffreddamento ad acqua		
Pressione consigliata dell'acqua, bar/PSI	0,5-10/7-150	
Peso	14" (350 mm)	16" (400 mm)
Moto-troncatrice senza carburante e disco di taglio, kg/lb	11,0/24,3	11,6/25,6
Mandrino, albero in uscita		
Velocità max. dell'albero, giri/min.	4700	4300
Max velocità periferica, m/s / ft/min	90/18000	90/18000
Emissioni di rumore (vedi nota 1)		
Livello potenza acustica, misurato dB(A)	114	114
Livello potenza acustica, garantito L _{WA} dB(A)	115	115
Livelli di rumorosità (vedi nota 2)		
Livello di pressione acustica equivalente, all'udito dell'utente, dB(A)	104	104
Livelli equivalenti di vibrazione, a_{hveq} (vedi nota 3)		
Impugnatura anteriore, m/s ²	3,8	3,5
Impugnatura posteriore, m/s ²	4,2	4,0

Nota 1: Emissione di rumore nell'ambiente misurato come potenza acustica (L_{WA}) in base alla direttiva CE 2000/14/CE. La differenza tra potenza acustica misurata e garantita è che la potenza acustica garantita comprende anche la dispersione nel risultato di misurazione e le variazioni tra le diverse macchine dello stesso modello come da Direttiva 2000/14/CE.

Nota 2: Il livello di pressione acustica equivalente, ai sensi della norma EN ISO 19432, è calcolato come la quantità di energia, in media ponderata rispetto al tempo, dei livelli di pressione acustica a diverse condizioni di esercizio. I dati riportati per il livello di pressione acustica equivalente della macchina hanno una dispersione statistica tipica (deviazione standard) di 1 dB (A).

Nota 3: Il livello di vibrazioni equivalente, ai sensi della norma EN ISO 19432, è calcolato come la quantità di energia, in media ponderata rispetto al tempo, dei livelli di vibrazione a diverse condizioni di esercizio. I dati riportati per il livello di vibrazione equivalente hanno una dispersione statistica tipica (deviazione standard) di 1 m/s².

CARATTERISTICHE TECNICHE

Dischi di taglio diamantati e abrasivi consigliati, specifiche

Diametro del disco di taglio, pollici/mm	Max profondità di taglio, mm/inch	Velocità nominale della lama, giri/min	Velocità nominale della lama, m/s / ft/min	Diametro del foro al centro della lama	Spessore massimo della lama, mm/inch
14" (350 mm)	125/5	5500	100/19600	25,4 mm /1" o 20 mm	5/0,2
16" (400 mm)	155/6	4775	100/19600	25,4 mm /1" o 20 mm	5/0,2

Dichiarazione di conformità CE

(Solo per l'Europa)

Husqvarna AB, SE-561 82 Huskvarna, Svezia, tel: +46-3-146500, certifica con la presente che la mototroncatrice **Husqvarna K970 III, K970 III Rescue** a partire dai numeri di serie del 2015 (l'anno viene evidenziato nel marchio di fabbrica ed è seguito da un numero di serie) è conforme alle disposizioni della DIRETTIVA DEL CONSIGLIO:

- del 17 maggio 2006 "sulle macchine" **2006/42/CE**.
- del 15 dicembre 2004 "sulla compatibilità elettromagnetica" **2004/108/CE**.
- dell'8 maggio 2000 "sull'emissione di rumore nell'ambiente" **2000/14/CE**. Valutazione della conformità eseguita ai sensi dell'Allegato V.

Per informazioni relative alle emissioni di rumore, vedi capitolo Dati tecnici.

Sono state applicate le seguenti norme: **EN ISO 12100:2010, EN ISO 14982:2009, CISPR12:2007+AMD1:2009, EN55012:2008+A1:2009, EN ISO 19432:2012**

Organo competente: 0404, SMP Svensk Maskinprovning AB, Box 7035, SE-750 07 Uppsala, Svezia, ha eseguito l'omologazione volontaria in base alla direttiva macchine (2006/42/CE) per conto di Husqvarna AB. Il certificato porta il numero: SEC/10/2286.

Inoltre l'SMP, svensk Maskinprovning AB, Box 7035, SE-750 07 Uppsala, Svezia, ha confermato la dichiarazione di conformità all'allegato V della direttiva del consiglio dell'8 maggio 2000 "sull'emissione di rumore nell'ambiente" 2000/14/CE. Il certificato porta il numero: 01/169/034 - K970 III, K970 III Rescue

Göteborg, 29 maggio 2015



Helena Grubb

Vicepresidente, costruzione Husqvarna AB

(Rappresentante autorizzato per Husqvarna AB e responsabile della documentazione tecnica.)

Istruzioni originali

1157542-41, rev 2



2018-10-22