

Husqvarna, 2018-03-21

Safety and Operating Instructions

Dear customer,

thank you for choosing a Husqvarna quality product. We hope that you will genuinely enjoy it. Please note that the enclosed manual contains Atlas Copco references.

The Husqvarna Group is vouching for the quality of this product.

If you have any questions, please do not hesitate to contact our local sales or service point.

Husqvarna AB
561 82 Husqvarna, Sweden

Lietuvos

Saugos ir naudojimo instrukcijos

Gerbiamas kliente,

Dėkojame, kad pasirinkote Husqvarna kokybišką gaminį. Tikimės, kad Jūs tikrai nuoširdžiai juo žiaugsitės.

Atkreipkite dėmesį, kad pridėtame vadove yra Atlas Copco nuorodos.

Husqvarna Grupė garantuoja šio gaminio kokybę.

Jei Jums kils kokių nors klausimų, nedvejodami kreipkitės į vietinį pardavimo ar aptarnavimo centrą.

Husqvarna AB
561 82 Husqvarna, Švedija

Saugos ir naudojimo instrukcija Sijos ir lyginimo tašai



Turinys

Įvadas.....	5
Apie šią saugos ir naudojimo instrukciją.....	5
Saugos instrukcija.....	6
Signaliniai saugos žodžiai.....	6
Narkotikai, alkoholis ir vaistai.....	6
Asmens sauga.....	6
Asmeninės apsaugos priemonės.....	6
Narkotikai, alkoholis ir vaistai.....	6
Naudojimas, atsargumo priemonės.....	7
Techninė priežiūra, atsargumo priemonės.....	8
Sandėliavimas.....	8
Apžvalga.....	9
Konstrukcija ir veikimas.....	9
Pagrindinės dalys.....	9
Naudojimas.....	9
Pasiruošimas prieš pradėdant darbą.....	9
Naudojimas.....	9
Pasiruošimai.....	9
Darbinio kampo nustatymas.....	9
Naudojimas.....	10
Pertraukos metu.....	10
Techninė priežiūra.....	10
Kas 10 darbo valandų (kasdien).....	10
Sutepimas.....	10
Kas 75 darbo valandas (arba kas antrą savaitę).....	10
Kasdien.....	10
Sandėliavimas.....	10
Utilizavimas.....	11
Techniniai duomenys.....	12
Svoriai ir matmenys.....	12
Matmenys.....	12

Įvadas

Dėkojame, kad pasirinkote „Atlas Copco“ gaminį. Nuo 1873-ųjų mes dedame visas pastangas, ieškodami naujų ir geresnių būdų mūsų klientų poreikiams patenkinti. Per ilgus metus mes sukūrėme naujoviškų ir ergonomiškų gaminių, kurie padėjo ir padeda klientams tobulinti ir racionalizuoti jų kasdienį darbą.

Bendrovė „Atlas Copco“ yra sukūrusi stiprų pasaulinį prekybos ir aptarnavimo tinklą, kurį sudaro po visą pasaulį išsibarstę klientų aptarnavimo centrai ir prekybos atstovai. Mūsų specialistai yra itin kvalifikuoti profesionalai, puikiai išmanantys mūsų gaminius ir turintys ypač daug patirties jų pritaikymo srityje. Visuose pasaulio kampeliuose mes galime pasiūlyti savo klientams pagalbą ir perteikti jiems savo patirtį, kad mūsų klientai visada galėtų dirbti didžiausiu įmanomu našumu.

Dėl išsamesnės informacijos prašom apsilankyti: www.atlascopco.com

Construction Tools EOOD

7000 Rousse

Bulgaria

Apie šią saugos ir naudojimo instrukciją

Šių instrukcijų paskirtis – suteikti jums žinių, kaip našiai ir saugiai naudoti mašiną. Jose taip pat pateikiama patarimų ir nurodoma, kaip reguliariai atlikti mašinos techninę priežiūrą.

Prieš naudodami mašiną pirmą kartą, privalote atidžiai perskaityti šias instrukcijas ir visas jas įsidėmėti.

Saugos instrukcija

Siekdami sumažinti jums patiems ar kitiems asmenims gresiančią sunkios traumos ar mirties riziką, prieš montuodami, naudodami, remontuodami mašiną, atlikdami jos techninę priežiūrą ar keisdami priedus, perskaitykite ir įsidėmėkite šią Saugos ir naudojimo instrukciją.

Paskelbkite šią saugos ir naudojimo instrukciją darbo vietose, pateikite jos kopiją darbuotojams ir užtikrinkite, kad kiekvienas iš jų perskaitytų šią saugos ir naudojimo instrukciją, prieš naudodamasis šiuo mechanizmu arba atlikdamas jo priežiūros ar remonto darbus. Tik profesionaliam naudojimui.

Be to, operatorius arba operatoriaus darbdavys privalo įvertinti specifinę riziką, kuri gali kilti dėl kiekvieno mašinos naudojimo atvejo.

Išsaugokite visus įspėjimus ir nurodymus ateičiai.

Signaliniai saugos žodžiai

Signaliniai saugos žodžiai „Pavojus“, „Įspėjimas“ ir „Atsargiai“ reiškia:

PAVOJUS	Reiškia pavojingą situaciją, kurios neišvengęs žmogus žus arba patirs sunkią traumą.
ĮSPĖJIMAS	Reiškia pavojingą situaciją, kurios neišvengęs žmogus gali žūti arba patirti sunkią traumą.
PERSPĖJIMAS	Reiškia pavojingą situaciją, kurios neišvengęs žmogus gali patirti nesunkią arba vidutinio sunkumo traumą.

Narkotikai, alkoholis ir vaistai

▲ ĮSPĖJIMAS Darbo vietos sauga

Užgriozdinti, menkai apšviesti darbastaliai gali sąlygoti susižeidimus ir sunkius sužalojimus.

- ▶ Darbo vieta visada turi būti švari.
- ▶ Užtikrinkite tinkamą darbo vietos apšvietimą.

Šį mechanizmą gali naudoti arba techniškai prižiūrėti tik kvalifikuoti ir tinkamai parengti darbuotojai. Jie privalo būti fiziškai pajėgūs susitvarkyti su įrankio matmenimis ir galia. Visada vadovaukitės sveika nuovoka ir blaiviai įvertinkite situaciją.

Naudodami mechanizmą, neleiskite artyn pašalinių asmenų, vaikų ir lankytojų. Atitraukus dėmesį, galima nesuvaldyti įrankio.

Asmens sauga

Asmeninės apsaugos priemonės

Visada naudokite patvirtinto tipo apsaugos priemones. Operatoriai ir visi kiti darbo zonoje esantys asmenys privalo naudoti bent šias apsaugos priemones:

- apsauginį šalną
- klausos apsaugos priemonę
- smūgiams atsparią akių apsaugos priemonę su šonine apsauga
- kvėpavimo apsaugos priemonę (reikiamais atvejais)
- apsaugines pirštines
- tinkamus apsauginius batus
- tinkamą darbinį kombinezoną ar panašią aprangą (priglundusią prie kūno), dengiančią rankas ir kojas.

Narkotikai, alkoholis ir vaistai

▲ ĮSPĖJIMAS Narkotikai, alkoholis ir vaistai

Narkotikai, alkoholis ir vaistai gali prislopinti jūsų nuovokumą ir gebėjimą sutelkti dėmesį. Lėtos reakcijos ir neteisingi vertinimai gali baigtis rimtais nelaimingais atsitikimais ar mirtimi.

- ▶ Niekada nenaudokite mašinos būdami pavargę ar paveikti narkotikų, alkoholio arba vaistų.
- ▶ Visiems asmenims, paveiktiems narkotikų, alkoholio arba vaistų, draudžiama naudoti mašiną.

▲ ĮSPĖJIMAS Pavojai paslysti, užkliūti ir nugriūti

Kyla pavojus paslysti arba užkliūti, arba nugriūti, pavyzdžiui, užkliuvus už žarnų arba kitų objektų. Paslydus, užkliuvus arba nugriuvus galima susižeisti. Norėdami sumažinti šį pavojų:

- ▶ Visada būtinai patikrinkite, ar jūsų arba kitų žmonių kelyje nėra žarnų arba kokių nors objektų.
- ▶ Visada būtinai tvirtai stovėkite ant kojų, pražergę jas pečių plotyje, ir išlaikykite kūno svorio pusiausvyrą.

▲ ĮSPĖJIMAS Dulkių ir garų žala

Dulkių ir (arba) garai, kylantys arba skleidžiami naudojant mechanizmą, gali sukelti sunkių ir nepagydomų kvėpavimo ligų, susirgimų arba kitų kūno sužalojimų (pavyzdžiui, silikozę arba kitą nepagydomą plaučių ligą, kuri gali būti mirtina, vėžį, apsigimimus ir (arba) odos uždegimus).

Kai kuriose dulkėse ir garuose, kylančiuose atliekant tankinimo darbus, būna medžiagų, kurios Kalifornijos valstijos ir kitų institucijų žiniomis sukelia kvėpavimo takų ligas, vėžį, apsigimimus arba daro kitą reprodukcijos žalą. Kai kurie iš tokių medžiagų pavyzdžių:

- kristalinis silicis, cementas ir kiti mūrijimo produktai;
- arsenas ir chromas iš chemiškai apdorotos gumos;
- švinas iš dažų, kuriuose yra švino junginių.

Ore esantys dulkės ir garai gali būti nematomi plika akimi, taigi nepasikliaukite regėjimu, norėdami nustatyti, ar ore yra dulkių arba garų.

Norėdami patirti mažesnę dulkių ir garų poveikį, atlikite visus šiuos veiksmus:

- ▶ Atlikite konkrečių, darbo vietai būdingų pavojų įvertinimą. Rizikos įvertinime turi būti nurodyta, kokios dulkės ir garai kyla naudojant mechanizmą ir kaip galima būtų pašalinti esamas dulkes.
- ▶ Naudokite tinkamas inžinerines kontrolines priemones, kad maksimaliai sumažintumėte dulkių ir garų kiekį ore bei jų kaupimąsi ant įrangos, paviršių, drabužių ir kūno dalių. Kontrolinių priemonių pavyzdžiai: ištraukimo, ventiliacijos ir dulkių surinkimo sistemos, vandens purkštuvai ir šlapiaasis gręžimas. Jeigu įmanoma, suvaldykite dulkių ir garų kilimą ties šaltiniu. Užtikrinkite, kad kontrolinės priemonės būtų tinkamai sumontuotos, techniškai prižiūrimos ir tinkamai naudojamos.
- ▶ Dėvėkite, prižiūrėkite ir tinkamai naudokite kvėpavimo takų apsaugos priemones kaip nurodo jūsų darbdavys ir kaip reikalaujama pagal darbo sveikatos priežiūros ir saugos taisykles. Kvėpavimo takų apsaugos priemonės privalo efektyviai apsaugoti nuo konkrečių tipų skleidžiamų medžiagų (ir, jeigu taikytina, privalo būti patvirtintos atitinkamos vyriausybės institucijos).
- ▶ Dirbkite gerai ventiliuojamoje vietoje.
- ▶ Jeigu mechanizme yra išmetimo vamzdis, nukreipkite išmetimo vamzdį taip, kad sumažintumėte dulkių sklaidimą dulkių pripildytoje aplinkoje.
- ▶ Naudokite ir techniškai prižiūrėkite mechanizmą kaip rekomenduojama šioje naudojimo ir saugos instrukcijoje

- ▶ Darbo vietoje vilkėkite plaunamus arba vienkartinius apsauginius drabužius ir, prieš išeidami iš darbo vietos, nusiprauskite po dušu bei persirenkite švariais drabužiais, kad sumažėtų dulkių ir garų poveikis jums, kitiems žmonėms, automobiliams, namams ir kitoms vietoms.
- ▶ Stenkitės nevalgyti, negerti ir nevertoti tabako gaminių tose vietose, kur yra dulkių arba garų.
- ▶ Išėję iš poveikio zonos, kaip įmanoma greičiau kruopščiai nusiplaukite rankas ir veidą; tą patį darykite prieš valgydami, gerdami, vartodami tabako gaminius arba kontaktuodami su kitais žmonėmis.
- ▶ Laikykitės visų galiojančių įstatymų ir reglamentų, įskaitant darbo sveikatos priežiūros ir saugos taisykles.
- ▶ Dalyvaukite oro stebėsenos, medicininių patikrų programose ir sveikatos priežiūros bei saugos mokymo kursuose, kuriuos organizuoja jūsų darbdavys arba prekybos organizacijos pagal darbo sveikatos priežiūros ir saugos taisykles ir rekomendacijas. Konsultuokitės su gydytojais, turinčiais patirties atitinkamo darbo medicinos srityje.
- ▶ Bendradarbiaukite su savo darbdaviu ir prekybos organizacija, kad sumažintumėte dulkių ir garų poveikį darbo vietoje bei sumažintumėte pavojus. Reikia sukurti ir naudoti efektyvias sveikatos priežiūros ir saugos programas, strategijas ir procedūras darbininkams bei kitiems asmenims apsaugoti nuo žalingo dulkių ir garų poveikio, atsižvelgiant į sveikatos priežiūros ir saugos specialistų patarimus. Konsultuokitės su specialistais.

Naudojimas, atsargumo priemonės

▲ ĮSPĖJIMAS Netinkamas naudojimas

Netinkamai naudojant árenginą, priedus ir ádétinius árankius/ pjovimo peilius, galima sunkiai susižeisti arba sukelti pavojingą situaciją.

- ▶ Naudokite mechanizmą, priedus ir árankius pagal saugos instrukciją.
- ▶ Naudokite šį mechanizmą tik pagal jo numatytąją paskirtį.
- ▶ Naudokite reikiamam darbui atlikti tinkamą mechanizmą.
- ▶ Naudodami mechanizmą, nenaudokite jégos.
- ▶ Atsižvelkite į darbo sąlygas.

Techninė priežiūra, atsargumo priemonės

▲ ĮSPĖJIMAS Mechanizmo modifikacija

Bet kokia mechanizmo modifikacija gali sukelti kūno sužalojimų jums arba kitiems.

- ▶ Niekada nemodifikuokite mechanizmo. Modifikuotiems mechanizmams negalioja garantija arba atsakomybė už gaminiui padarytą žalą.
- ▶ Visada naudokite originalias dalis ir priedus, kuriuos leidžia naudoti „Atlas Copco“.
- ▶ Apgadintas dalis nedelsdami pakeiskite naujomis.
- ▶ Tinkamu metu pakeiskite nusidėvėjusias sudedamąsias dalis.

▲ ĮSPĖJIMAS Sugadintos mechanizmo dalys

Mechanizmo techniškai tinkamai neprižiūrint, dalys nusidėvės ir suges; tai gali sąlygoti nelaimingus atsitikimus.

- ▶ Tikrinkite judamąsias dalis, ar jos neišsiderinę ir nestringa.
- ▶ Tikrinkite mechanizmą, ar jame nėra sulūžusių arba kaip nors kitaip apgadintų dalių. Sugedusios arba nusidėvėjusios dalys gali turėti neigiamo poveikio mechanizmo veikimui.

Sandėliavimas

- ◆ Mašiną laikykite saugioje, vaikams nepasiekiamoje ir užrakintoje vietoje.

Apžvalga

Siekdami sumažinti jums patiems ar kitiems asmenims gresiančią sunkios traumos arba mirties riziką, prieš naudodami mašiną perskaitykite skyrių „Saugos nurodymai“ ankstesniuose šio vadovo puslapiuose.

Konstrukcija ir veikimas

BV 20H yra nevibruojanti sija ir ji neturi variklinio vibratoriaus.

Pagrindinės dalys

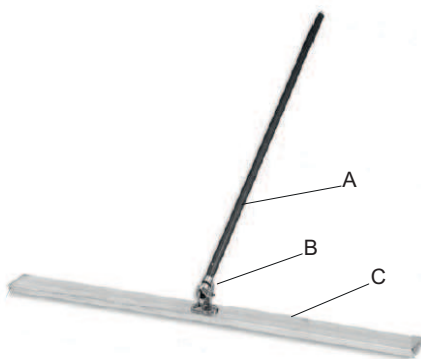

- A. Rankena
- B. Atkreipkite kitų dėmesį
- C. Sija

Naudojimas

Pasiruošimas prieš pradėdant darbą

Naudojimas

PRANEŠIMAS Rankena yra demontuojama, kad užimtų mažiau vietos gabenant.

Rankenos koto montavimas

Sumontuokite rankenos kotą (A). Patikrinkite, ar stabdikliai (B) yra vamzdžio skylėse, kad rankena ir kotas būtų tvirtai sujungti.

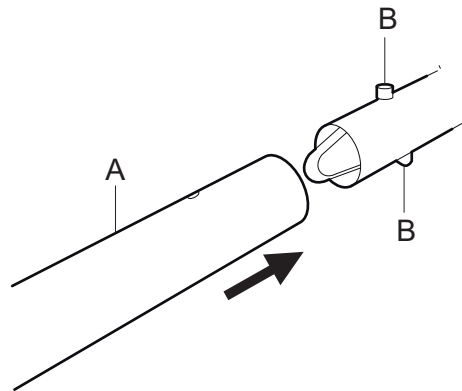

Pasiruošimai BV 20H

1. Patikrinkite bendrą įrenginio būklę.
PRANEŠIMAS Apgadintas detales nedelsdami pakeiskite naujomis.

Bendroji patikra

Prieš naudodami BV 20H:

1. Prieš pradėdami dirbti, nuvalykite ir patikrinkite įrenginį, ar jis tinkamai veikia.
2. Patikrinkite, ar nėra gedimų.

Darbinio kampo nustatymas

1. Traukite siją betono paviršiumi.
2. Tuo pat metu sukite rankenos kotą prieš laikrodžio rodyklę.

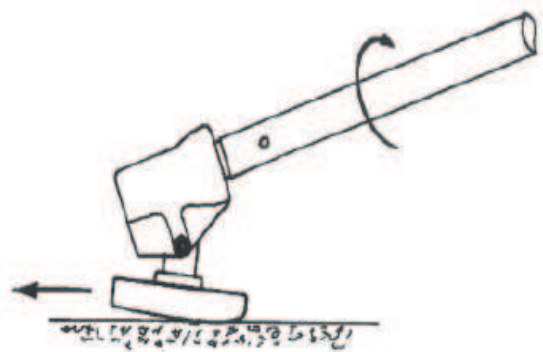

3. Atremkite rankenos kotą į savo petį.
4. Traukite siją atgal.

5. Tuo pat metu sukite rankenos kotą, kad nustatytumėte darbinį kampą, kad arčiausiai jūsų esantis sijos kraštas būtų šiek tiek pakeltas.

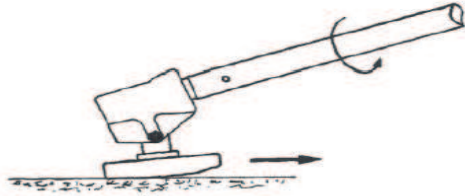

Naudojimas

1. Papurškite formavimo alyvos po sija, kad ji neliptų prie betono.
2. Dėkite sija pirmos sekcijos pradžioje.
3. Sukite rankenos kotą, kad nustatytumėte optimalų sijos kampą betono paviršiaus atžvilgiu. Žr. skyrių „Darbinio kampo nustatymas“.
4. Atremkite rankenos kotą į savo petį.
5. Lėtai eikite atgal, traukdami sija. Sija pašalins pėdsakus.
6. Lygindami kitą sekciją, sija dėkite taip, kad ji 15 cm (5,9 col.) (A) užeitų ant jau išlyginto paviršiaus.

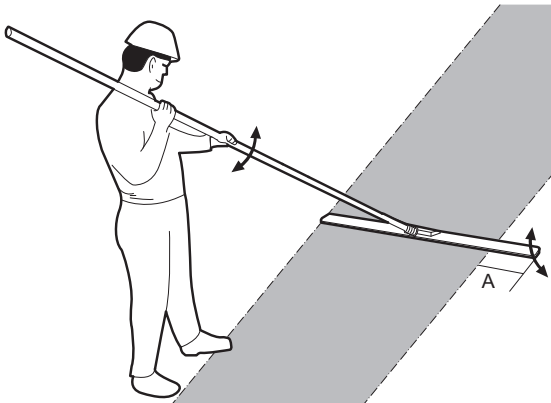

Pertraukos metu

- ♦ Būtinai pastatykite mechanizmą ant žemės, kad jis nenuvirstų.

PRANEŠIMAS Niekada nenaudokite šios sijos betonui stumdyti į šonus.

Techninė priežiūra

Reguliariai atliekama techninė priežiūra yra esminis reikalavimas, siekiant garantuoti nepertraukiamą, saugų ir našų mašinos naudojimą. Kruopščiai laikykitės techninės priežiūros nurodymų.

- ♦ Prieš pradėdami mechanizmo techninės priežiūros darbus, nuvalykite jį, kad išvengtumėte pavojingų medžiagų poveikio. Žr. skyrių „Dulkių ir garų žala“.
- ♦ Naudokite tik leistas naudoti dalis. Bet kokiam dėl neleistinų dalių naudojimo atsiradusiam gedimui ar trikčiai garantija arba atsakomybė už gaminį netaikoma.
- ♦ Valydami mechanines dalis tirpikliu, laikykitės atitinkamų sveikatos ir saugos taisyklių bei užtikrinkite pakankamą vėdinimą.
- ♦ Dėl stambaus mašinos remonto kreipkitės į artimiausias įgaliotąsias dirbtuves.

Kas 10 darbo valandų (kasdien)

Sutepimas

PRANEŠIMAS Nemaišykite skirtingų savybių turinčių tepalų.

Ilgai naudojant įrenginį, gali prireikti patepti sukamąjį prietaisą tarp rankenos koto ir sijos. Naudokite „Shell Regina 2“ tipo arba jį atitinkantį tepalą.

Kas 75 darbo valandas (arba kas antrą savaitę)

Kasdien

Po naudojimo sija nuvalykite vandeniu ir šepetėliu. Sukietėjusį betoną pašalinti sunku, o norint pasiekti gerų darbo rezultatų, svarbu, kad paviršius būtų švarus.

Patepkite sija plonu tepalo (alyvos) sluoksniu, kad kitą kartą būtų lengviau ją valyti.

BV 20H

- ♦ Patikrinkite veržles ir varžtus. Jeigu reikia, priveržkite juos.

Sandėliavimas

- ♦ Prieš padėdami įrenginį į jo saugojimo vietą, tinkamai jį nuvalykite, kad nebūtų kontakto su pavojingomis medžiagomis. Žr. skyrių „Dulkių ir garų keliamas pavojus“
- ♦ Mechanizmą visada laikykite sausoje vietoje.

Utilizavimas

Seną mechanizmą privaloma paruošti ir išmesti taip, kad kuo didesnę jo medžiagų dalį galima būtų perdirbti, ir neigiamas poveikis aplinkai būtų kaip įmanoma mažesnis; tai atlikti privaloma pagal vietos įstatymų apribojimus.



Techniniai duomenys

Svoriai ir matmenys

	BV 20H
Bendras svoris, kg (svar.)	7,5 (16,5)
Rankenos koto svoris, kg (svar.)	1,3 (2,9)
Sijos matmenys: l x P x A mm (col.)	2000 x 152 x 35 (78,7 x 5,98 x 1,37)
Rankenos vamzdžio matmenys (2 vnt.): l x P x A mm (col.)	1 800 x 2, Ø44 (70,86 x 0,08, Ø1,73)
Sijos darbinis plotis, m (pėd.)	2 (6,56)

Matmenys

mm (in.)

BV 20H

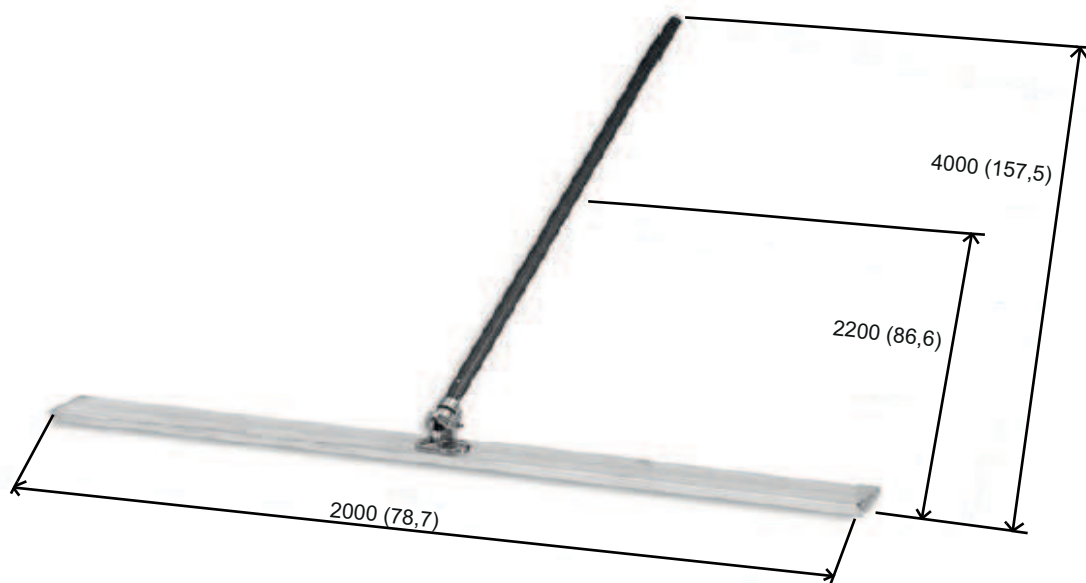

Draudžiama naudoti ir kopijuoti be mūsų sutikimo. Tai ypač taikoma prekių ženklams, modelių pavadinimams, dalių numeriams ir brėžiniams.

© 2015 Construction Tools EOOD | No. 9800 1722 35 | 2015-04-16

Atlas Copco

www.atlascopco.com