

US

Operator's manual

Please read the operator's manual carefully and make sure you understand the instructions before using the machine.

FR

Manuel d'utilisation

Lire attentivement et bien assimiler le manuel d'utilisation avant d'utiliser la machine.

ES

Manual de instrucciones

Lea detenidamente el manual de instrucciones y asegúrese de entender su contenido antes de utilizar la máquina.

AD 10

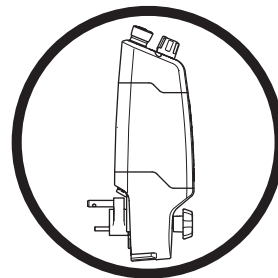

US FR ES

KEY TO SYMBOLS

Symbols on the machine:

WARNING! The machine can be a dangerous tool if used incorrectly or carelessly, which can cause serious or fatal injury to the operator or others.

Please read the operator's manual carefully and make sure you understand the instructions before using the machine.

Wear personal protective equipment. See instructions under the heading "Personal protective equipment".

WARNING! High current

Environmental marking. Symbols on the product or its packaging indicate that this product cannot be handled as domestic waste. It must instead be submitted to an appropriate recycling station for the recovery of electrical and electronic equipment.

By ensuring that this product is taken care of correctly, you can help to counteract the potential negative impact on the environment and people that can otherwise result through the incorrect waste management of this product.

For more detailed information about recycling this product, contact your municipality, your domestic waste service or the shop from where you purchased the product.

Other symbols/decals on the machine refer to special certification requirements for certain markets.



Explanation of warning levels

The warnings are graded in three levels.

WARNING!



WARNING! Used if there is a risk of serious injury or death for the operator or damage to the surroundings if the instructions in the manual are not followed.

CAUTION!



CAUTION! Used if there is a risk of injury to the operator or damage to the surroundings if the instructions in the manual are not followed.

NOTICE!



NOTICE! Used if there is a risk of damage to materials or the machine if the instructions in the manual are not followed.

CONTENTS

Contents

KEY TO SYMBOLS

Symbols on the machine:	2
Explanation of warning levels	2

CONTENTS

Contents	3
----------------	---

PRESENTATION

Dear customer!	4
Features	4

PRESENTATION

What is what on the machine?	5
------------------------------------	---

MACHINE'S SAFETY EQUIPMENT

General	6
---------------	---

ASSEMBLING AND ADJUSTMENTS

OPERATING

Protective equipment	8
General safety precautions	8
Transport and storage	9

MAINTENANCE

Maintenance	10
-------------------	----

TECHNICAL DATA

Technical data	11
----------------------	----

US WARRANTY STATEMENT

WARRANTY POLICY	12
EQUIPMENT	12

PRESENTATION

Dear customer!

Thank you for choosing a Husqvarna product!

It is our wish that you will be satisfied with your product and that it will be your companion for a long time. A purchase of one of our products gives you access to professional help with repairs and services. If the retailer who sells your machine is not one of our authorised dealers, ask him for the address of your nearest service workshop.

This operator's manual is a valuable document. Make sure it is always at hand at the work place. By following its' content (using, service, maintenance etc) the life span and the second-hand value of the machine can be extended. If you ever lend or sell this machine, make sure that the borrower or buyer gets the operator's manual, so they will also know how to properly maintain and use it.

More than 300 years of innovation

Husqvarna AB is a Swedish company based on a tradition that dates back to 1689, when the Swedish King Charles XI ordered the construction of a factory for production of muskets. At that time, the foundation was already laid for the engineering skills behind the development of some of the world's leading products in areas such as hunting weapons, bicycles, motorcycles, domestic appliances, sewing machines and outdoor products.

Husqvarna is the global leader in outdoor power products for forestry, park maintenance and lawn and garden care, as well as cutting equipment and diamond tools for the construction and stone industries.

User responsibility

It is the owner's/employer's responsibility that the operator has sufficient knowledge about how to use the machine safely. Supervisors and operators must have read and understood the Operator's Manual. They must be aware of:

- The machine's safety instructions.
- The machine's range of applications and limitations.
- How the machine is to be used and maintained.

National legislation could regulate the use of this machine. Find out what legislation is applicable in the place where you work before you start using the machine.

The manufacturer's reservation

All information and all data in the Operator's Manual were applicable at the time the Operator's Manual was sent to print.

Husqvarna AB has a policy of continuous product development and therefore reserves the right to modify the design and appearance of products without prior notice.

For customer assistance, contact us at our website:
www.usa.husqvarna.com

Features

Values such as high performance, reliability, innovative technology, advanced technical solutions and environmental considerations distinguish Husqvarna's products.

Some of the unique features of your product are described below.

Automatic detection of drill motor

The function can sense which of Husqvarna's drill motors that has been connected and will optimize the work depending on the drill motor used, without overloading it.

Easy and quick automatic feeding

Feeding direction, speed and power of the motor can easily be controlled with only one knob.

Max. feeding speed both down and up is 3.2 m/min (gyro stand).

GORE-TEX® valve

The GORE-TEX® valve protects the electronic components against condensation and moisture.

Easy assembling

Easy to assemble on the gearbox of the stand by using the spacer and the quick mounting. The feed unit can be assembled on both sides of the stand.

PRESENTATION

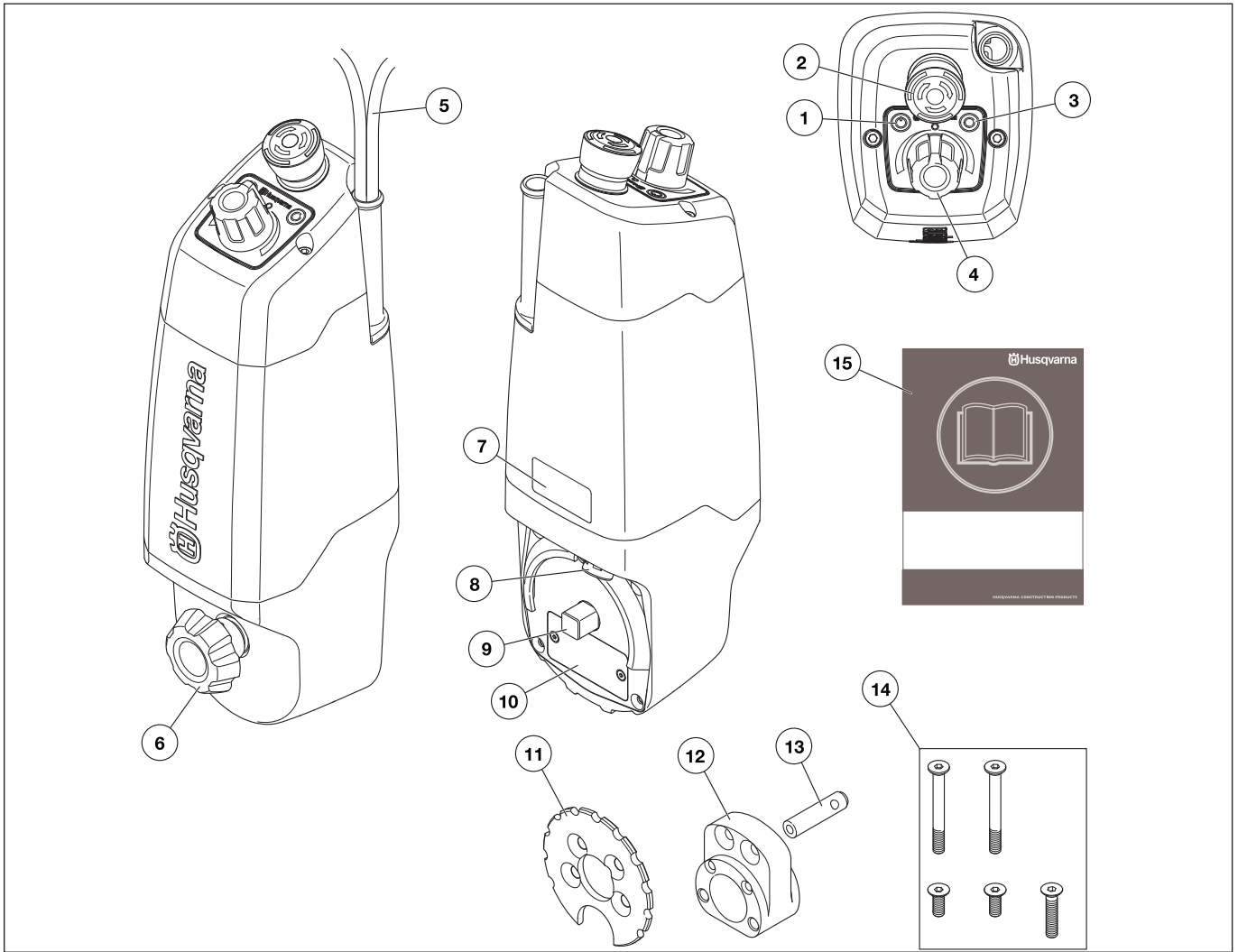

What is what on the machine?

- | | |
|---|--------------------------------------|
| 1 Power button (ON/OFF) | 8 GORE-TEX® valve |
| 2 Emergency stop | 9 Assembly shaft |
| 3 LED (ON/OFF) | 10 Machine plate |
| 4 Potentiometer | 11 Quick mounting |
| 5 Y-branched power cable (incoming power cable and power cable for the drill motor) | 12 Spacer |
| 6 Knob, assembling | 13 Pin, spacer (for use with DS 450) |
| 7 Warning decal | 14 Screws |
| | 15 Operator's manual |

MACHINE'S SAFETY EQUIPMENT

General



WARNING! Never use a machine that has faulty safety equipment! If your machine fails any of these checks contact your service agent to get it repaired.

This section describes the machine's safety equipment, its purpose, and how checks and maintenance should be carried out to ensure that it operates correctly.

Power button (ON/OFF)

The power switch button should be used to start and stop the feed unit.

Checking the power button (ON/OFF)

- Push the power button. The LED lights up, indicating that the feed unit is running.

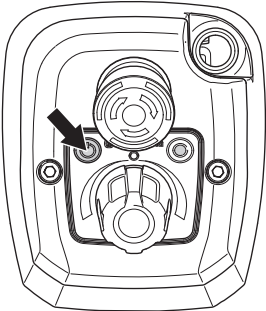

- Press the power switch button to stop the feed unit.

A defective power button should be replaced by an authorized service workshop.

Emergency stop

The emergency stop is used to quickly switch off the feed unit and the drill motor.

Testing the emergency stop

- Assemble the drill motor and the feed unit on the stand. See instructions in the section "Assembling and adjustments".
- Connect the drill motor to the feed unit.
- Start the feed unit and the drill motor. See instructions in the section "Operation".
- Press the emergency stop and check that the feed unit and the drill motor stops.

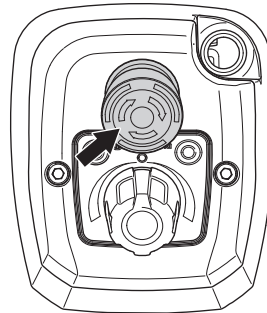

- Disengage Emergency Stop button (twist clockwise).

ASSEMBLING AND ADJUSTMENTS

Assembly



WARNING! The machine should be switched off with the power cable disconnected from the outlet.



CAUTION! Remove the crank from the gear housing when the feed unit is mounted on the stand. Carelessness can result in serious personal injury.

- Lock the feed housing lock. See instructions in the operator's manual for the stand in question.
- The feed unit can be assembled on both sides of the stand.
- Assemble the spacer.

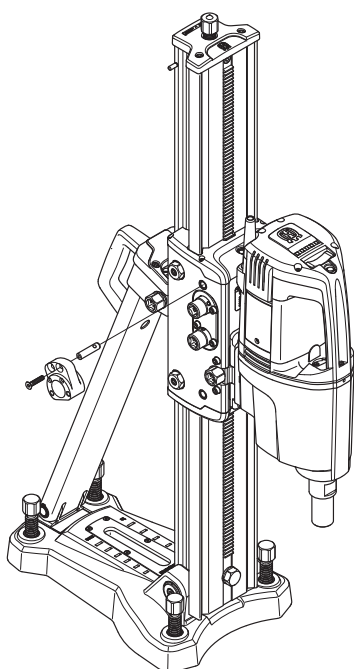

- Assemble the quick mounting.

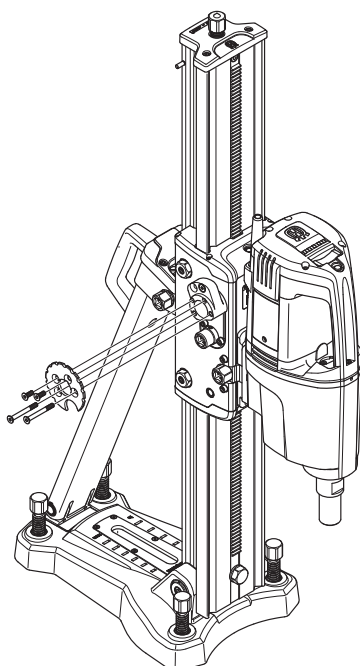

- Pull out the knob for assembling and guide the feed unit over the quick mounting.

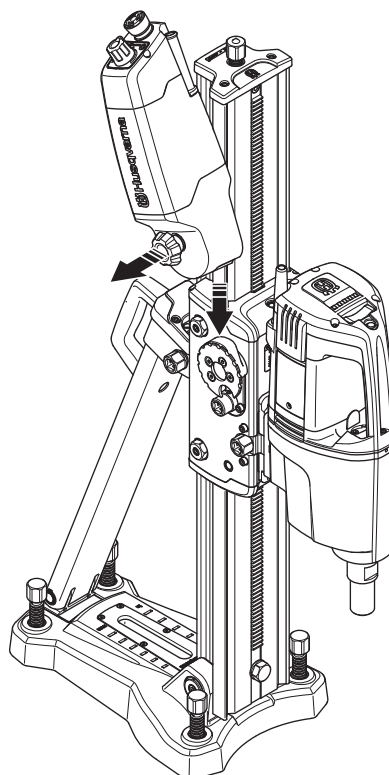

- Release the knob and turn it until the feed unit is in the correct position. Alternatively, a crank can be connected on the other side of the gear housing so that the unit can be run up and down until the correct position is obtained.
- The feed unit can be assembled in any angle.

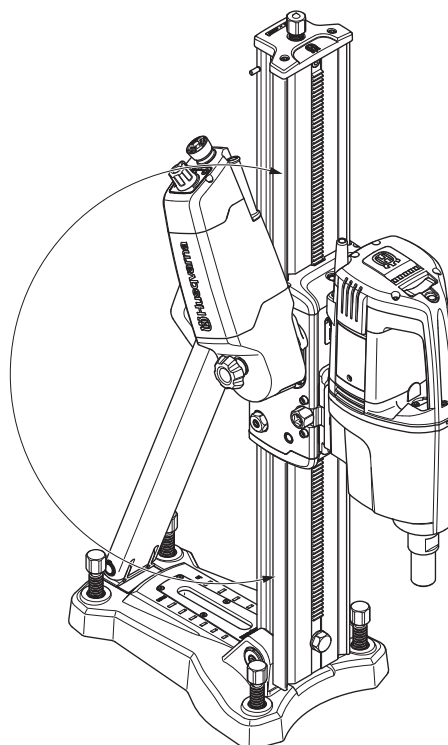

- Connect the drill motor to the feed unit and the incoming power cable to the outlet.

OPERATING

Protective equipment

General

- Do not use the machine unless you are able to call for help in the event of an accident.

Personal protective equipment

You must use approved personal protective equipment whenever you use the machine. Personal protective equipment cannot eliminate the risk of injury but it will reduce the degree of injury if an accident does happen. Ask your dealer for help in choosing the right equipment.



WARNING! The use of products such as cutters, grinders, drills, that sand or form material can generate dust and vapours which may contain hazardous chemicals. Check the nature of the material you intend to process and use an appropriate breathing mask.

Long-term exposure to noise can result in permanent hearing impairment. So always use approved hearing protection. Listen out for warning signals or shouts when you are wearing hearing protection. Always remove your hearing protection as soon as the engine stops.

Always wear:

- Approved protective helmet
- Hearing protection
- Approved eye protection. If you use a face shield then you must also wear approved protective goggles. Approved protective goggles must comply with standard ANSI Z87.1 in the USA or EN 166 in EU countries. Visors must comply with standard EN 1731.
- Breathing mask
- Heavy-duty, firm grip gloves.
- Tight-fitting, heavy-duty and comfortable clothing that permits full freedom of movement.
- Boots with steel toe-caps and non-slip sole

Other protective equipment



CAUTION! Sparks may appear and start a fire when you work with the machine. Always keep fire fighting equipment handy.

- Fire Extinguisher
- Always have a first aid kit nearby.

General safety precautions

This section describes basic safety directions for using the machine. This information is never a substitute for professional skills and experience.

- Please read the operator's manual carefully and make sure you understand the instructions before using the machine.
- This machine is used in combination with other products. Please read the manual provided with the products carefully and make sure you understand the instructions before using the machine.
- Keep in mind that it is you, the operator that is responsible for not exposing people or their property to accidents or hazards.
- The machine must be kept clean. Signs and stickers must be fully legible.

Always use common sense

It is not possible to cover every conceivable situation you can face. Always exercise care and use your common sense. If you get into a situation where you feel unsafe, stop and seek expert advice. Contact your dealer, service agent or an experienced user. Do not attempt any task that you feel unsure of!



WARNING! The machine can be a dangerous tool if used incorrectly or carelessly, which can cause serious or fatal injury to the operator or others.

Never allow children or other persons not trained in the use of the machine to use or service it.

Never allow anyone else to use the machine without first ensuring that they have understood the contents of the operator's manual.

Never use the machine if you are fatigued, while under the influence of alcohol or drugs, medication or anything that could affect your vision, alertness, coordination or judgement.



WARNING! Unauthorized modifications and/or accessories may lead to serious injury or death to the user or others. Under no circumstances may the design of the machine be modified without the permission of the manufacturer.

Do not modify this product or use it if it appears to have been modified by others.

Never use a machine that is faulty. Carry out the checks, maintenance and service instructions described in this manual. Some maintenance and service measures must be carried out by trained and qualified specialists. See instructions under the heading Maintenance.

Always use genuine accessories.

OPERATING

Work area safety

- Observe your surroundings to ensure that nothing can affect your control of the machine.
- Do not use the machine in bad weather, such as dense fog, heavy rain, strong wind, intense cold, etc. Working in bad weather is tiring and can lead to dangerous conditions, e.g. slippery surfaces.
- Never start to work with the machine before the working area is clear and you have a firm foothold.
- Ensure that the working area is sufficiently illuminated to create a safe working environment.
- Make sure that no pipes or electrical wires are routed in the work piece or in the working area.

Basic working techniques

Potentiometer function

- The unit is fed up and down along the column by turning the potentiometer in one direction or the other.
- If the potentiometer is not in its zero position when the unit is switched on, the feeding will not start until the knob has passed the zero position.
- Set the load by turning the potentiometer. It is adjustable between 1-20 A for the 230V version and 1-30 A for the 110V version.

Protective mechanisms and self-regulation

When a deviation from normal operation takes place the LED will start blinking very frequently to attract the operator's attention. This can occur e.g. if the motor temperature is too high, if overload occurs or when the drill motor has gone through the work piece and the unit stops feeding.

- If the power to the drill motor is too high, the unit goes into regulation mode. In this mode the unit will stop feeding down and might back up a little before it continues feeding down.
- The feed unit can read values from the Elgard™ motor protection (Husqvarna's drill motors) When used together with machines equipped with this motor protection, the feed unit optimizes the work depending on the drill motor used, without overloading it.

If Elgard™ trips the feed unit will read the value. This new value will correspond to 100% on the potentiometer, which means the operator can keep working without overloading the motor. The new max. value remains until the feed unit is switched off. The potentiometer then goes back to normal mode.

- If the power to the unit's feed motor is too high and the motor is about to become overloaded, the chosen value on the potentiometer will be lowered in steps of 1 A until a limit value is reached. The unit will then switch itself off. This can occur e.g. if the stand is poorly adjusted or during drilling with a drill that is bigger than what is recommended for the unit.
- When the drill has gone through the concrete, the power goes down. When the power has been below a certain value for a certain time period, the unit will automatically stop feeding down and switch the drill motor off.

Starting and stopping

Before starting

- Check that the machine is assembled correctly and do not show any signs of damage.
- Check that the potentiometer is in the zero position.

Starting

- Push the power button. The LED lights up, indicating that the feed unit is running.

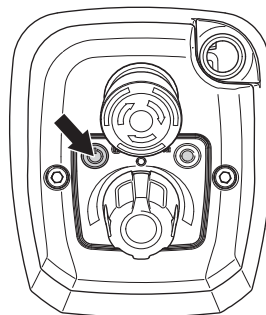

- Start the drill motor. See instructions in the operator's manual for the drill motor used.
- Turn the potentiometer to the desired position to start the feeding.

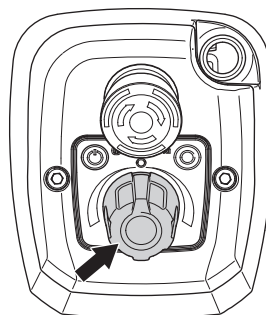

- If the drill motor is equipped with an overload indicator, this can be used as a visual aid to set the right feeding speed.
- To optimize use, you should let the machine work on its own once the right feeding speed is obtained.

Stopping

- Press the power switch button to stop the feed unit.

Transport and storage

- Secure the equipment during transportation in order to avoid transport damage and accidents.
- Store the equipment in a lockable area so that it is out of reach of children and unauthorized persons.

Maintenance



WARNING! The user must only carry out the maintenance and service work described in this manual. More extensive work must be carried out by an authorized service workshop.

Wear personal protective equipment. See instructions under the heading "Personal protective equipment".

The life span of the machine can be reduced and the risk of accidents can increase if machine maintenance is not carried out correctly and if service and/or repairs are not carried out professionally. If you need further information please contact your nearest servicing dealer.

General

- Check the machine's safety functions regularly. See instructions in the section "Machine's safety equipment".

Cleaning

- Clean the outside of the machine. Clean with a rag or brush.
- Do not use a high pressure washer to clean the machine.

TECHNICAL DATA

Technical data

Rated voltage, V	230 (50/60 Hz)
	110 (50/60 Hz)
Rated output, W	175
Rated current, A	
230 V	1
110 V	2
Weight, kg/lbs	3,7/8.2
Max. drill bit diameter, mm/inches	450/18
Feeding speed – max., m/min	3,2
Automatic feeding power – adjustable, A	
230 V	1-20
110 V	1-30

US WARRANTY STATEMENT

WARRANTY POLICY

All warranty claims will be determined after inspection at a designated facility. A Returned Goods Authorization is required for all warranty claims. Contact Husqvarna Customer Service Department at 800-845-1312 for an RGA. The customer must prepay the freight and absorb any labor expense required to return or replace a product submitted for warranty consideration. Husqvarna will pay return shipping expenses for repaired or approved replacement products.

EQUIPMENT

Equipment manufactured by Husqvarna is warranted to be free from manufacturing defects in normal service for a period of two (2) years from date of purchase by the original consumer purchaser. **Component manufacturers offer separate warranty periods. Call Technical Services at 800-288-5040 for complete information.**

Our obligation under this warranty is expressly limited to the replacement or repair at Husqvarna Construction Products North America, Olathe, Kansas 66061, or at a service facility designated by us, of such part or parts as inspection shall disclose to have been defective.

This warranty does not apply to defects caused by damage, unreasonable use, faulty repairs made by others than an approved Husqvarna servicing dealer, or defects caused by failure to provide reasonable maintenance, while in the possession of the consumer. Further, the warranty is void if the product, or any of its components, are altered or modified by the consumer purchaser, or if the product is used in an inappropriate manner or with tools not recommended by the manufacturer.

Exceptions: Drill motors - 3 months, Wall saws - 1 year, Power cutters - 3 months, DM230 - 1 year, DM225 - 3 months, Gyro systems - 1 year, CD40 system - 1 year, DS160 C - 1 year, Smart box - 1 year, CS2515 - 1 year, PP455 E - 1 year, PP345 E - 1 year, HP40 - 1 year.

Wear items: Filters, spark plugs, bearings*, belts, wheels** and wear pads.

*Except IntelliSeal™ system. **Except delamination.

EXPLICATION DES SYMBOLES

Symboles sur la machine:

AVERTISSEMENT! La machine utilisée de manière imprudente ou inadéquate peut devenir un outil dangereux, pouvant causer des blessures graves voire mortelles à l'utilisateur et aux autres personnes présentes.



Lire attentivement et bien assimiler le manuel d'utilisation avant d'utiliser la machine.



Utiliser les équipements de protection personnelle. Voir au chapitre "Équipement de protection personnelle".



AVERTISSEMENT! Courant élevé



Marquage environnemental. Ce symbole figurant sur le produit ou sur son emballage indique que ce produit ne peut pas être traité comme déchet ménager. Il doit être collecté et amené à une installation de récupération appropriée de déchets d'équipements électriques et électroniques.



En veillant à ce que ce produit soit correctement éliminé, vous pouvez contribuer à prévenir les conséquences négatives potentielles sur l'environnement et les hommes, qui pourraient sinon être le résultat d'un traitement incorrect des déchets de ce produit.

Pour des informations plus détaillées sur le recyclage de ce produit, contactez votre commune ou le magasin où vous avez acheté le produit.

Les autres symboles/autocollants présents sur la machine concernent des exigences de certification spécifiques à certains marchés.

Explication des niveaux d'avertissement

Il existe trois niveaux d'avertissement.

AVERTISSEMENT!



AVERTISSEMENT! Symbole utilisé en cas de risque de blessures très graves ou de mort pour l'utilisateur ou de dommages pour les environs si les instructions du manuel ne sont pas suivies.

REMARQUE !



REMARQUE ! Symbole utilisé en cas de risque de blessures pour l'utilisateur ou de dommages pour les environs si les instructions du manuel ne sont pas suivies.

ATTENTION !

ATTENTION ! Symbole utilisé en cas de risque de dommages pour les matériaux ou la machine si les instructions du manuel ne sont pas suivies.

SOMMAIRE

Sommaire

EXPLICATION DES SYMBOLES

Symboles sur la machine: 13

Explication des niveaux d'avertissement 13

SOMMAIRE

Sommaire 14

PRÉSENTATION

Cher client, 15

Fonctions 15

PRÉSENTATION

Quels sont les composants de la machine ? 16

ÉQUIPEMENT DE SÉCURITÉ DE LA MACHINE

Généralités 17

MONTAGE ET RÉGLAGES

COMMANDE

Équipement de protection 19

Instructions générales de sécurité 19

Transport et rangement 20

ENTRETIEN

Entretien 21

CARACTÉRISTIQUES TECHNIQUES

Caractéristiques techniques 22

DECLARATION DE GARANTIE ETATS-UNIS

POLITIQUE DE GARANTIE 23

EQUIPEMENT 23

PRÉSENTATION

Cher client,

Nous vous remercions d'avoir choisi un produit Husqvarna !

Nous espérons que cette machine vous donnera toute satisfaction et qu'elle vous accompagnera pendant de longues années. L'achat de l'un des nos produits garantit une assistance professionnelle pour l'entretien et les réparations. Si la machine n'a pas été achetée chez l'un de nos revendeurs autorisés, demandez l'adresse de l'atelier d'entretien le plus proche.

Ce mode d'emploi est précieux. Veillez à ce qu'il soit toujours à portée de main sur le lieu de travail. En suivant les instructions qu'il contient (utilisation, révision, entretien, etc.), il est possible d'allonger considérablement la durée de vie de la machine et d'augmenter sa valeur sur le marché de l'occasion. En cas de vente de la machine, ne pas oublier de remettre le manuel d'utilisation au nouveau propriétaire.

Plus de 300 ans d'innovation

Husqvarna AB est une entreprise suédoise qui a vu le jour en 1689 lorsque le roi Karl XI décida de construire un arsenal pour la fabrication des mousquets. À l'époque, les compétences en ingénierie à la base du développement de certains des produits leaders du marché mondial dans des domaines tels que les armes de chasse, les vélos, les motocycles, l'électroménager, les machines à coudre et les produits d'extérieur, étaient déjà solides.

Husqvarna est le premier fournisseur mondial de produits motorisés pour utilisation en extérieur dans la foresterie, l'entretien de parcs, de pelouses et de jardins, ainsi que d'équipements de coupe et d'outils diamant destinés aux industries de la construction et de la pierre.

Responsabilité de l'utilisateur

Il est de la responsabilité du propriétaire/de l'employeur de s'assurer que l'utilisateur possède les connaissances nécessaires pour manipuler la machine en toute sécurité. Les responsables et les utilisateurs doivent avoir lu et compris le Manuel d'utilisation. Ils doivent avoir conscience :

- Des instructions de sécurité de la machine.
- Des diverses applications de la machine et de ses limites.
- De la façon dont la machine doit être utilisée et entretenue.

La législation nationale peut réglementer l'utilisation de cette machine. Recherchez la législation applicable dans le lieu où vous travaillez avant d'utiliser la machine.

Droit de réserve du fabricant

Toutes les informations et toutes les données indiquées dans ce manuel d'utilisation étaient valables à la date à laquelle ce manuel a été porté à l'impression.

Husqvarna AB travaille continuellement au développement de ses produits et se réserve le droit d'en modifier, entre autres, la conception et l'aspect sans préavis.

Fonctions

Les produits Husqvarna se distinguent par des valeurs telles que la haute performance, la fiabilité, la technologie innovante, les solutions techniques de pointe et les considérations environnementales.

Certaines des caractéristiques uniques de votre produit sont décrites ci-dessous.

Détection automatique de moteur de foret

La fonction peut détecter le moteur de foret Husqvarna branché et optimiser le travail en fonction du moteur de foret utilisé, sans le surcharger.

Alimentation automatique simple et rapide

La direction, la vitesse et la puissance d'alimentation du moteur se contrôlent facilement grâce à un seul bouton.

La vitesse maximale d'alimentation vers le bas et vers le haut est de 3,2 m/s (bâti gyroscope).

Soupape GORE-TEX®

La soupape GORE-TEX® protège les composants électroniques de la condensation et de l'humidité.

Montage facile

Facile à monter sur la boîte de vitesses du bâti à l'aide de l'entretoise et du support rapide. L'unité d'alimentation peut être montée des deux côtés du bâti.

PRÉSENTATION

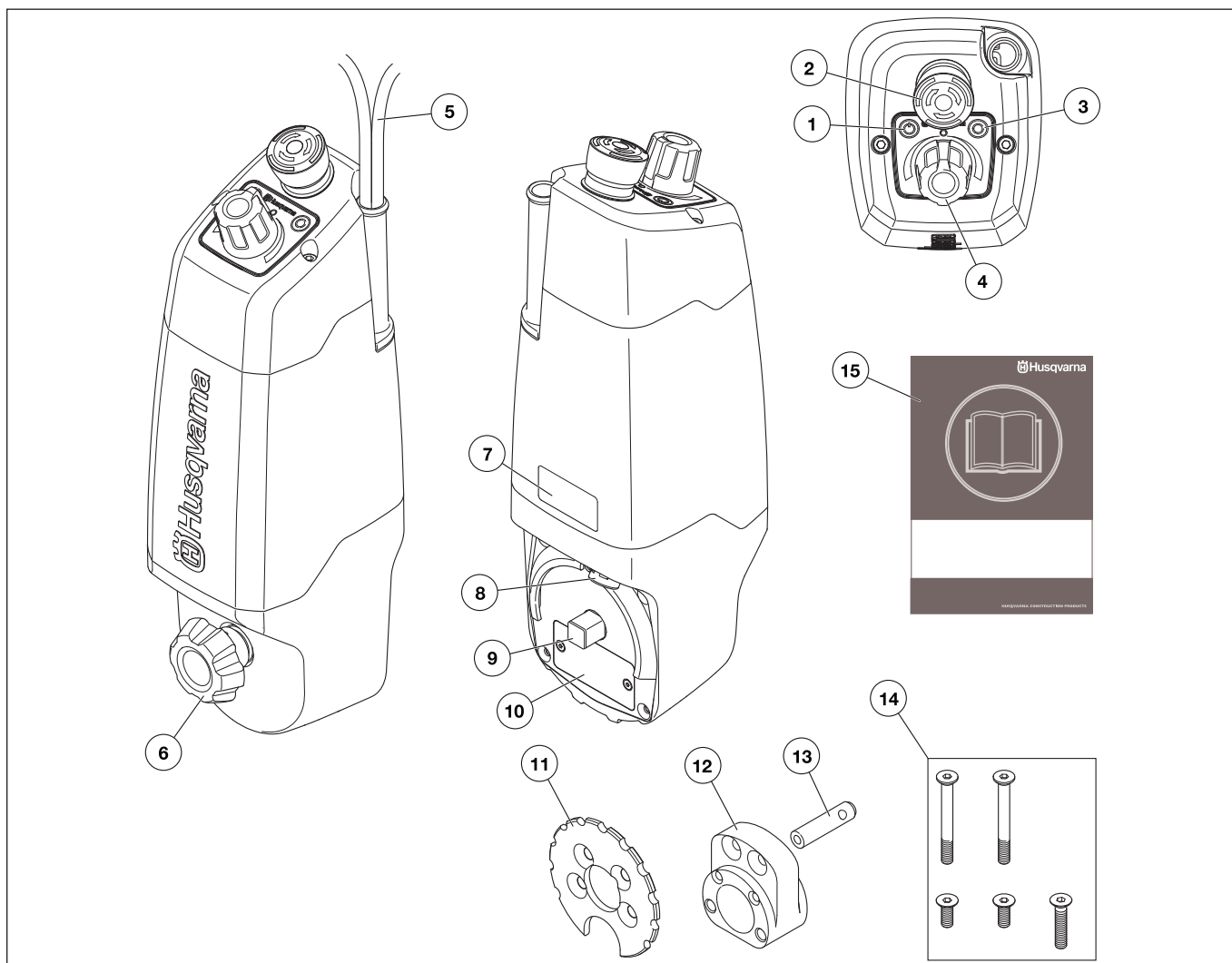

Quels sont les composants de la machine ?

- | | |
|--|---------------------------------------|
| 1 Interrupteur (ON/OFF) | 8 Soupape GORE-TEX® |
| 2 Arrêt d'urgence | 9 Arbre de montage |
| 3 DEL (ON/OFF) | 10 Plaque de la machine |
| 4 Potentiomètre | 11 Fixation rapide |
| 5 Câble électrique à branchement Y (câble d'alimentation électrique et câble du moteur de foret) | 12 Distance |
| 6 Bouton, montage | 13 Goupille, entretoise (avec DS 450) |
| 7 Autocollant d'avertissement | 14 Vis |
| | 15 Manuel d'utilisation |

ÉQUIPEMENT DE SÉCURITÉ DE LA MACHINE

Généralités



AVERTISSEMENT! Ne jamais utiliser une machine dont les équipements de sécurité sont défectueux. Si les contrôles ne donnent pas de résultat positif, confier la machine à un atelier spécialisé.

Ce chapitre présente les équipements de sécurité de la machine, leur fonction, comment les utiliser et les maintenir en bon état.

Interrupteur (ON/OFF)

L'interrupteur est utilisé pour démarrer et arrêter l'unité d'alimentation.

Contrôle de l'interrupteur (ON/OFF)

- Appuyez sur l'interrupteur. La DEL s'allume, indiquant que l'unité d'alimentation fonctionne.

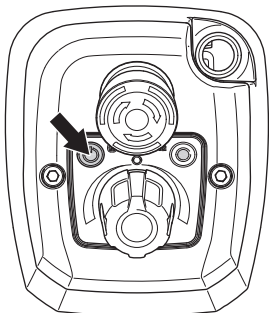

- Appuyez sur l'interrupteur pour arrêter l'unité d'alimentation.

Un interrupteur défectueux doit être remplacé par un atelier d'entretien agréé.

Arrêt d'urgence

L'arrêt d'urgence est utilisé pour arrêter rapidement l'unité d'alimentation et le moteur de foret.

Test de l'arrêt d'urgence

- Montez le moteur de foret et l'unité d'alimentation sur le bâti. Voir les instructions à la rubrique « Assemblage et réglages ».
- Reliez le moteur de foret à l'unité d'alimentation.
- Démarrez l'unité d'alimentation et le moteur de foret. Voir les instructions au chapitre « Fonctionnement ».
- Appuyez sur l'arrêt d'urgence et vérifiez que l'unité d'alimentation et le moteur de foret s'arrêtent.

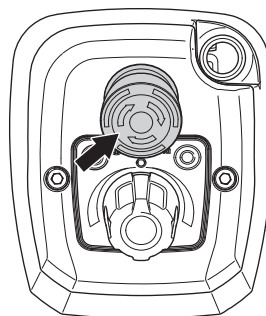

- Libérez le bouton d'arrêt d'urgence (tournez dans le sens des aiguilles d'une montre).

MONTAGE ET RÉGLAGES

Montage



AVERTISSEMENT! La machine doit être éteinte avec le câble électrique débranché de la prise.



REMARQUE ! Retirez la manivelle du carter lorsque l'unité d'alimentation est montée sur le bâti. Toute négligence peut causer de graves blessures.

- Enclenchez le dispositif de blocage du boîtier de commande. Référez-vous aux instructions du manuel de l'opérateur pour le bâti en question.
- L'unité d'alimentation peut être montée des deux côtés du bâti.
- Montez l'entretoise.

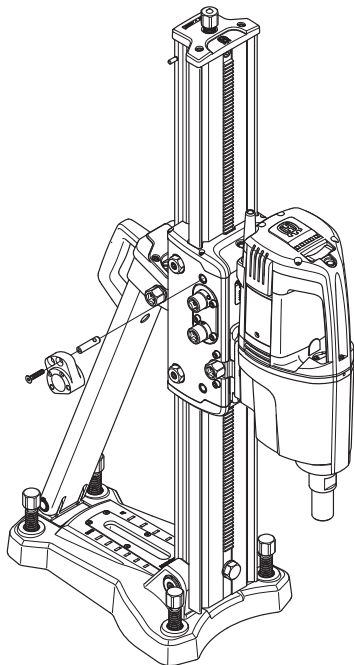

- Montez le support rapide.

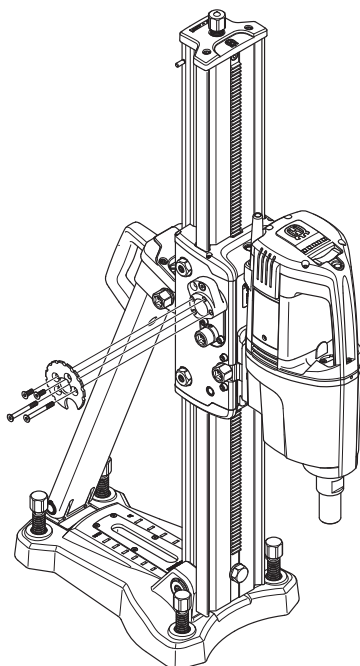

- Tirez sur le bouton pour le montage et guidez l'unité d'alimentation sur le support rapide.

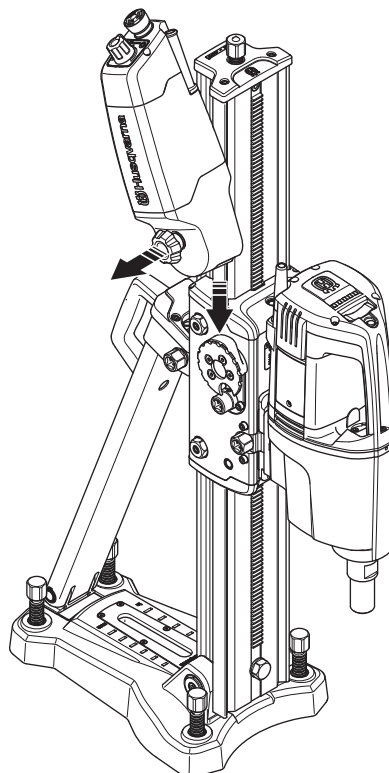

- Relâchez le bouton et tournez-le jusqu'à ce que l'unité d'alimentation soit dans la bonne position. Il est également possible de brancher une manivelle de l'autre côté du carter afin de pouvoir monter et descendre l'unité jusqu'à l'obtention de la position correcte.
- L'unité d'alimentation peut être montée quel que soit l'angle.

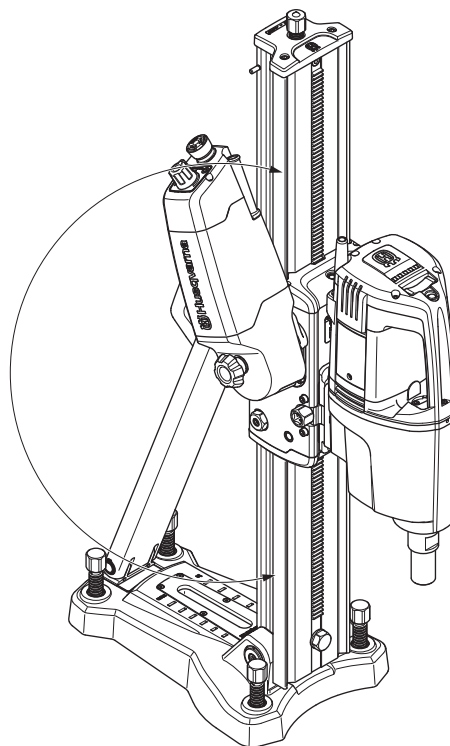

- Branchez le moteur de foret à l'unité d'alimentation et le câble d'alimentation électrique à la prise.

Équipement de protection

Généralités

- Ne jamais utiliser une machine s'il n'est pas possible d'appeler au secours en cas d'accident.

Équipement de protection personnelle

Un équipement de protection personnelle homologué doit impérativement être utilisé lors de tout travail avec la machine. L'équipement de protection personnelle n'élimine pas les risques mais réduit la gravité des blessures en cas d'accident. Demander conseil au concessionnaire afin de choisir un équipement adéquat.



AVERTISSEMENT! L'utilisation de produits tels que des ciseaux, des disques, des forets, des disques fins ou des formes peut générer de la poussière et des vapeurs pouvant contenir des substances chimiques toxiques. Vérifiez la composition du matériel avec lequel vous travaillez et portez un masque respiratoire adapté.

Une exposition prolongée au bruit risque de causer des lésions auditives permanentes. Toujours utiliser des protecteurs d'oreille agréés. Soyez toujours attentifs aux signaux d'alerte ou aux appels en portant des protège-oreilles. Enlevez-les sitôt le moteur arrêté.

Toujours utiliser:

- Casque de protection homologué
- Protecteur d'oreilles
- Des protège-yeux homologués. L'usage d'une visière doit toujours s'accompagner du port de lunettes de protection homologuées. Par lunettes de protection homologuées, on entend celles qui sont en conformité avec les normes ANSI Z87.1 (États-Unis) ou EN 166 (pays de l'UE). La visière doit être conforme à la norme EN 1731.
- Masque respiratoire
- Gants solides permettant une prise sûre.
- Vêtements confortables, robustes et serrés qui permettent une liberté totale de mouvement.
- Bottes avec coquille en acier et semelle antidérapante

Autre équipement de protection



REMARQUE ! Lorsque vous travaillez avec la machine, des étincelles peuvent se former et mettre le feu. Gardez toujours à portée de main les outils nécessaires à l'extinction d'un feu.

- Extincteur
- Une trousse de premiers secours doit toujours être disponible.

Instructions générales de sécurité

Le présent chapitre décrit les consignes de sécurité de base relatives à l'utilisation de la machine. Aucune de ces informations ne peut remplacer l'expérience et le savoir-faire d'un professionnel.

- Lire attentivement et bien assimiler le manuel d'utilisation avant d'utiliser la machine.
- Cette machine s'utilise avec d'autres produits. Lisez attentivement le manuel fourni avec les produits et assimilez-le bien avant toute utilisation.
- N'oubliez pas que c'est vous, l'opérateur, qui êtes responsable de protéger les tiers et leurs biens de tout accident ou danger.
- La machine doit rester propre. Les signes et autocollants doivent être parfaitement lisibles.

Utilisez toujours votre bon sens

Il est impossible de mentionner toutes les situations auxquelles vous pouvez être confronté. Soyez toujours vigilant et utilisez l'appareil avec bon sens. Si vous êtes confronté à une situation où vous pensez ne pas être en sécurité, arrêtez immédiatement et consultez un spécialiste. Veuillez contacter votre revendeur, votre atelier de réparation ou un utilisateur expérimenté. Il convient d'éviter tous les travaux pour lesquels vous ne vous sentez pas suffisamment qualifié !



AVERTISSEMENT! La machine utilisée de manière imprudente ou inadéquate peut devenir un outil dangereux, pouvant causer des blessures graves voire mortelles à l'utilisateur et aux autres personnes présentes.

Ne jamais permettre à des enfants ou à des personnes ne possédant pas la formation nécessaire d'utiliser ou d'entretenir la machine.

Ne jamais laisser d'autres personnes utiliser la machine sans s'être assuré au préalable que ces personnes ont bien compris le contenu du mode d'emploi.

N'utilisez jamais la machine si vous êtes fatigué, avez bu de l'alcool ou pris des médicaments susceptibles d'affecter votre vue, votre jugement ou la maîtrise de votre corps.



AVERTISSEMENT! Toute modification non autorisée et/ou tout emploi d'accessoires non homologués peuvent provoquer des accidents graves voire mortels pour l'utilisateur et les autres. Ne jamais modifier sous aucun prétexte la machine sans l'autorisation du fabricant.

Ne modifiez jamais cette machine de façon à ce qu'elle ne soit plus conforme au modèle d'origine et n'utilisez jamais une machine qui semble avoir été modifiée.

Ne jamais utiliser une machine qui n'est pas en parfait état de marche. Suivre dans ce manuel d'utilisation les instructions de maintenance, de contrôle et d'entretien. Certaines mesures de maintenance et d'entretien doivent être confiées à un spécialiste dûment formé et qualifié. Voir au chapitre Entretien.

N'utiliser que des accessoires et des pièces d'origine.

COMMANDE

Sécurité dans l'espace de travail

- Observez la zone environnante et assurez-vous qu'aucun facteur ne risque d'affecter votre contrôle de la machine.
- Ne pas travailler par mauvais temps: brouillard épais, pluie diluvienne, vent violent, grand froid, etc. Travailler par mauvais temps est fatiguant et peut créer des conditions de travail dangereuses telles que le verglas.
- Ne jamais commencer à travailler avec la machine sans avoir le champ libre et les pieds bien d'aplomb.
- S'assurer que l'éclairage de la zone de travail est suffisant pour que l'environnement de travail soit de toute sécurité.
- Assurez-vous qu'aucun tuyau ou câble électrique ne passe dans le matériau à découper ou par la zone de travail.

Techniques de travail de base

Fonction du potentiomètre

- L'unité se monte et se descend le long de la colonne en tournant le potentiomètre dans un sens ou dans l'autre.
- Si le potentiomètre n'est pas en position zéro lors de la mise en route de l'unité, l'alimentation ne démarrera pas tant que le bouton ne sera pas passé en position zéro.
- Réglez la charge en tournant le potentiomètre. La charge peut être réglée entre 1 et 20 A pour le modèle 230V et entre 1 et 30 A pour le modèle 110V.

Dispositifs de protection et autorégulation

En cas de fonctionnement ne correspondant pas au fonctionnement normal, une DEL se met à clignoter très rapidement pour attirer l'attention de l'utilisateur. Ceci peut se produire par exemple lorsque la température du moteur est trop élevée, en cas de surcharge ou si le moteur de foret a traversé la pièce à découper et si l'unité n'alimente plus.

- Si la puissance du moteur de foret est trop élevée, l'unité passe en mode régulation. Dans ce mode, l'unité cesse de descendre et il est possible qu'elle remonte un peu avant de continuer de descendre.
- L'unité d'alimentation peut lire des valeurs à partir de la protection de moteur Elgard™ (moteurs de foret Husqvarna). Lorsqu'elle est utilisée avec des machines équipées de cette protection de moteur, l'unité d'alimentation optimise le travail en fonction du moteur de foret utilisé, sans le surcharger.
Si Elgard™ s'enclenche, l'unité d'alimentation lit la valeur. Cette nouvelle valeur correspondra à 100 % sur le potentiomètre ; l'utilisateur peut donc continuer à travailler sans surcharger le moteur. La nouvelle valeur maximale reste la même jusqu'à ce que l'unité d'alimentation soit éteinte. Le potentiomètre repasse alors en mode normal.
- Si la puissance du moteur d'alimentation de l'unité est trop élevée et si le moteur risque une surcharge, la valeur choisie sur le potentiomètre est abaissée par paliers de 1 A jusqu'à l'obtention d'une valeur limite. L'unité s'éteint ensuite toute seule. Ceci peut se produire par exemple si un bâti est mal réglé ou lors d'un forage avec un foret dépassant les recommandations pour l'unité.
- Lorsque le foret a traversé le béton, la puissance baisse. Lorsque la puissance est restée inférieure à une certaine valeur pendant une période donnée, l'unité cesse automatiquement de descendre et arrête le moteur de foret.

Démarrage et arrêt

Avant de démarrer la machine

- Vérifiez que la machine est correctement montée et ne présente aucun dommage.
- Vérifiez que le potentiomètre est en position zéro.

Démarrage

- Appuyez sur l'interrupteur. La DEL s'allume, indiquant que l'unité d'alimentation fonctionne.

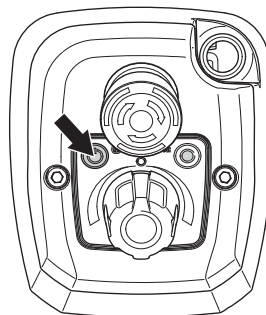

- Démarrez le moteur de foret. Consultez les instructions dans le manuel de l'opérateur pour le moteur de foret utilisé.
- Tournez le potentiomètre dans la position désirée pour démarrer l'alimentation.

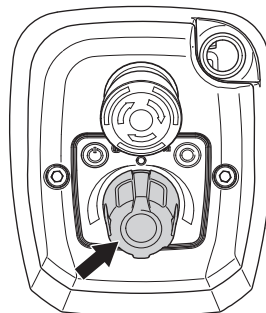

- Si le moteur de foret est équipé d'un indicateur de surcharge, celui-ci peut servir d'aide visuelle pour régler correctement la vitesse d'alimentation.
- Pour une utilisation optimale, il convient de laisser la machine fonctionner seule une fois que la vitesse d'alimentation correcte est obtenue.

Arrêt

- Appuyez sur l'interrupteur pour arrêter l'unité d'alimentation.

Transport et rangement

- Sécurisez l'équipement lors du transport afin d'éviter tout dommage ou accident.
- Stockez l'équipement dans un endroit verrouillé afin de le maintenir hors de portée des enfants et de toute personne incompétente.

Entretien



AVERTISSEMENT! L'utilisateur ne peut effectuer que les travaux d'entretien et de révision décrits dans ce manuel d'utilisation. Les mesures plus importantes doivent être effectuées dans un atelier d'entretien agréé.

Utiliser les équipements de protection personnelle. Voir au chapitre "Équipement de protection personnelle".

La durée de vie de la machine risque d'être écourtée et le risque d'accidents accru si la maintenance de la machine n'est pas effectuée correctement et si les mesures d'entretien et/ou de réparation ne sont pas effectuées de manière professionnelle. Pour obtenir de plus amples informations, contacter l'atelier de réparation le plus proche.

Généralités

- Vérifiez régulièrement les fonctions de sécurité de la machine. Voir instructions à la rubrique « Équipement de sécurité de la machine ».

Nettoyage

- Nettoyer l'extérieur de la machine. Nettoyer à l'aide d'un chiffon ou d'une brosse.
- Ne pas utiliser de nettoyeur haute pression pour le nettoyage de la machine.

CARACTÉRISTIQUES TECHNIQUES

Caractéristiques techniques

Tension nominale, V	230 (50/60 Hz)
	110 (50/60 Hz)
Puissance nominale, W	175
Courant nominal, A	
230 V	1
110 V	2
Poids, kg/lbs	3,7/8.2
Diamètre max. de forage, mm/pouces	450/18
Vitesse d'alimentation – max., m/min	3,2
Puissance d'alimentation automatique – réglable, A	
230 V	1-20
110 V	1-30

DECLARATION DE GARANTIE ETATS-UNIS

POLITIQUE DE GARANTIE

Toute réclamation au titre de la garantie sera résolue après inspection dans un établissement désigné. Une autorisation de retour de marchandise est nécessaire en cas de réclamation au titre de la garantie. Pour obtenir cette autorisation, veuillez contacter le département du Service Clients d'Husqvarna au 800-845-1312. Le client doit prépayer le transport et prendre en charge tous les frais de main d'oeuvre nécessaires au retour ou au remplacement d'un produit soumis à des fins de garantie. Husqvarna remboursera les frais de transport encourus pour les produits réparés ou les produits de remplacement homologués.

EQUIPEMENT

L'équipement fabriqué par Husqvarna est garanti pour être exempt de tout défaut de fabrication en fonctionnement normal pour une période de deux (2) ans à partir de la date de l'achat par l'acquéreur et utilisateur initial. **Les fabricants des pièces proposent des délais de garantie individuels. Pour davantage d'informations, veuillez contacter les Services techniques au 800-288-5040.**

Sous cette garantie, notre obligation est expressément limitée au remplacement ou à la réparation chez Husqvarna Construction Products North America, Olathe, Kansas 66061, ou à un atelier de réparation désigné par nos soins, de pièces que l'inspection aura déterminées comme défectueuses.

Cette garantie ne s'applique pas en cas de défauts occasionnés par des détériorations, une utilisation abusive, des réparations inadéquates opérées par des personnes autres qu'un réparateur Husqvarna homologué, ni en cas de défauts engendrés par un manque d'entretien minimum, une fois l'appareil en possession de l'utilisateur. Par ailleurs, la garantie est nulle si le produit, ou l'un de ses composants, est modifié par l'acheteur lui-même ou si le produit est utilisé d'une façon inappropriée ou avec des outils qui ne sont pas recommandés par le fabricant.

Exceptions : Moteurs de forage - 3 mois, Scies murales - 1 an, Découpeuses - 3 mois, DM 230 - 1 an, DM 225 - 3 mois, Système Gyro - 1 an, Système CD 40 - 1 an, DS 160 C - 1 an, Smart box - 1 an, CS 2515 - 1 an, PP 455 E - 1 an, PP 345 E - 1 an, HP 40 - 1 an.

Articles d'usure : Filtres, bougies d'allumage, roulements*, courroies, roues** et plaques d'usure.

*Système Except IntelliSeal™. **Sauf délaminage.

ACLARACION DE LOS SIMBOLOS

Símbolos en la máquina:

¡ATENCIÓN! La máquina, si se utiliza de forma errónea o descuidada, puede ser una herramienta peligrosa que puede causar daños graves e incluso la muerte al usuario y a otras personas.



Lea detenidamente el manual de instrucciones y asegúrese de entender su contenido antes de utilizar la máquina.



Utilice el equipo de protección personal. Vea las instrucciones bajo el título "Equipo de protección personal".



¡ATENCIÓN! Corriente intensa



Etiquetado ecológico. El símbolo en el producto o en su envase indica que no se puede tratar este producto como desperdicio doméstico. Deberá por lo tanto depositarse en un centro de recogida adecuado para el reciclado de equipos eléctricos y electrónicos.



Haciendo que este producto sea manipulado adecuadamente, se ayuda a evitar consecuencias negativas potenciales para el medio ambiente y las personas, lo que puede ocurrir con la manipulación inadecuada como residuos del producto.



Para obtener información más detallada sobre el reciclado de este producto, contacte con la oficina municipal local, con el servicio de eliminación de desperdicios domésticos o con la tienda donde compró el producto.

Los demás símbolos/etiquetas que aparecen en la máquina corresponden a requisitos de homologación específicos en determinados mercados.

Explicación de los niveles de advertencia

Las advertencias se clasifican en tres niveles.

¡ATENCIÓN!



¡ATENCIÓN! Indica un riesgo de daños graves para el usuario o incluso muerte, o bien daños al entorno, si no se siguen las instrucciones del manual.

¡NOTA!



¡NOTA! Indica un riesgo de lesiones para el usuario o daños al entorno si no se siguen las instrucciones del manual.

AVISO

AVISO Indica un riesgo de daños en los materiales o en la máquina si no se siguen las instrucciones del manual.

INDICE

Índice

ACLARACION DE LOS SIMBOLOS

Símbolos en la máquina:	24
Explicación de los niveles de advertencia	24

INDICE

Índice	25
--------------	----

PRESENTACIÓN

Apreciado cliente:	26
Características	26

PRESENTACIÓN

¿Qué es qué en la máquina?	27
----------------------------------	----

EQUIPO DE SEGURIDAD DE LA MÁQUINA

Generalidades	28
---------------------	----

MONTAJE Y AJUSTES

FUNCIONAMIENTO

Equipo de protección	30
Instrucciones generales de seguridad	30
Transporte y almacenamiento	31

MANTENIMIENTO

Mantenimiento	32
---------------------	----

DATOS TECNICOS

Datos técnicos	33
----------------------	----

DECLARACIÓN DE GARANTÍA PARA EE. UU.

POLÍTICA DE GARANTÍA	34
EQUIPO	34

PRESENTACIÓN

Apreciado cliente:

Gracias por elegir un producto Husqvarna.

Esperamos que su máquina le proporcione plena satisfacción y le sirva de ayuda por mucho tiempo en adelante. La adquisición de alguno de nuestros productos da acceso a asistencia profesional con reparaciones y servicio. Si la máquina no fue adquirida en un distribuidor oficial, preguntar en la tienda de compra la dirección del taller de servicio más cercano.

Este manual de instrucciones es un documento importante. Procure tenerlo siempre a mano en el lugar de trabajo. Siguiendo sus instrucciones (de uso, servicio, mantenimiento, etcétera) puede alargar considerablemente la vida útil de la máquina e incrementar su valor de reventa. Si vende su máquina, entregue el manual de instrucciones al nuevo propietario.

Más de 300 años de innovación

La fundación de la empresa sueca Husqvarna AB data del año 1689, cuando el Rey Karl XI encargó la construcción de una fábrica para la fabricación de mosquetes. En ese momento se establecieron los cimientos de la experiencia tecnológica en la que se basan muchos de los productos punteros en el mundo en el sector de las armas de caza, bicicletas, motocicletas, electrodomésticos, máquinas de coser y productos para exteriores.

Husqvarna es líder internacional en productos motorizados para exteriores destinados a la silvicultura, el mantenimiento de parques y el cuidado del césped y del jardín, así como equipos de corte y herramientas de diamante para el sector de la construcción y la piedra.

Responsabilidad del usuario

El propietario / empresario es el responsable de asegurarse de que el usuario tiene los conocimientos necesarios para utilizar la máquina con seguridad. Los supervisores y los usuarios deben haber leído y entendido el manual de instrucciones. Deben tener conocimiento de lo siguiente:

- Las instrucciones de seguridad de la máquina.
- Las aplicaciones y las limitaciones de la máquina.
- El modo de uso y de mantenimiento de la máquina.

La utilización de esta máquina podría estar regulada por la legislación nacional vigente. Infórmese sobre la legislación vigente en el lugar donde trabaja antes de empezar a utilizar la máquina.

Los derechos que se reserva el fabricante.

Toda la información y todos los datos contenidos en este manual de instrucciones son vigentes en la fecha de impresión del manual.

Husqvarna AB trabaja constantemente para perfeccionar sus productos y se reserva, por lo tanto, el derecho a introducir modificaciones en la construcción y el diseño sin previo aviso.

Para la asistencia al cliente, póngase en contacto con nosotros en nuestro sitio web: www.usa.husqvarna.com

Características

El alto rendimiento, la fiabilidad, la tecnología innovadora, las soluciones técnicas avanzadas y el respeto medioambiental son los valores que caracterizan a los productos de Husqvarna.

A continuación se describen algunas de las características únicas de su producto.

Detección automática del motor de la perforadora

La función puede detectar qué motor de la perforadora de Husqvarna se ha conectado y optimizar el trabajo en función del motor de la perforadora utilizado, sin sobrecargarlo.

Avance automático fácil y rápido

El sentido, la velocidad y la potencia de avance del motor pueden controlarse fácilmente con un solo mando.

La velocidad de avance máxima hacia arriba y hacia abajo es de 3,2 m/min (soporte giroscópico).

Válvula de GORE-TEX®

La válvula de GORE-TEX® protege los componentes electrónicos contra la condensación y la humedad.

Montaje fácil

Fácil de montar en la caja de cambios del soporte mediante el separador y la pieza de montaje rápido. Este alimentador se puede montar a ambos lados del soporte.

PRESENTACIÓN

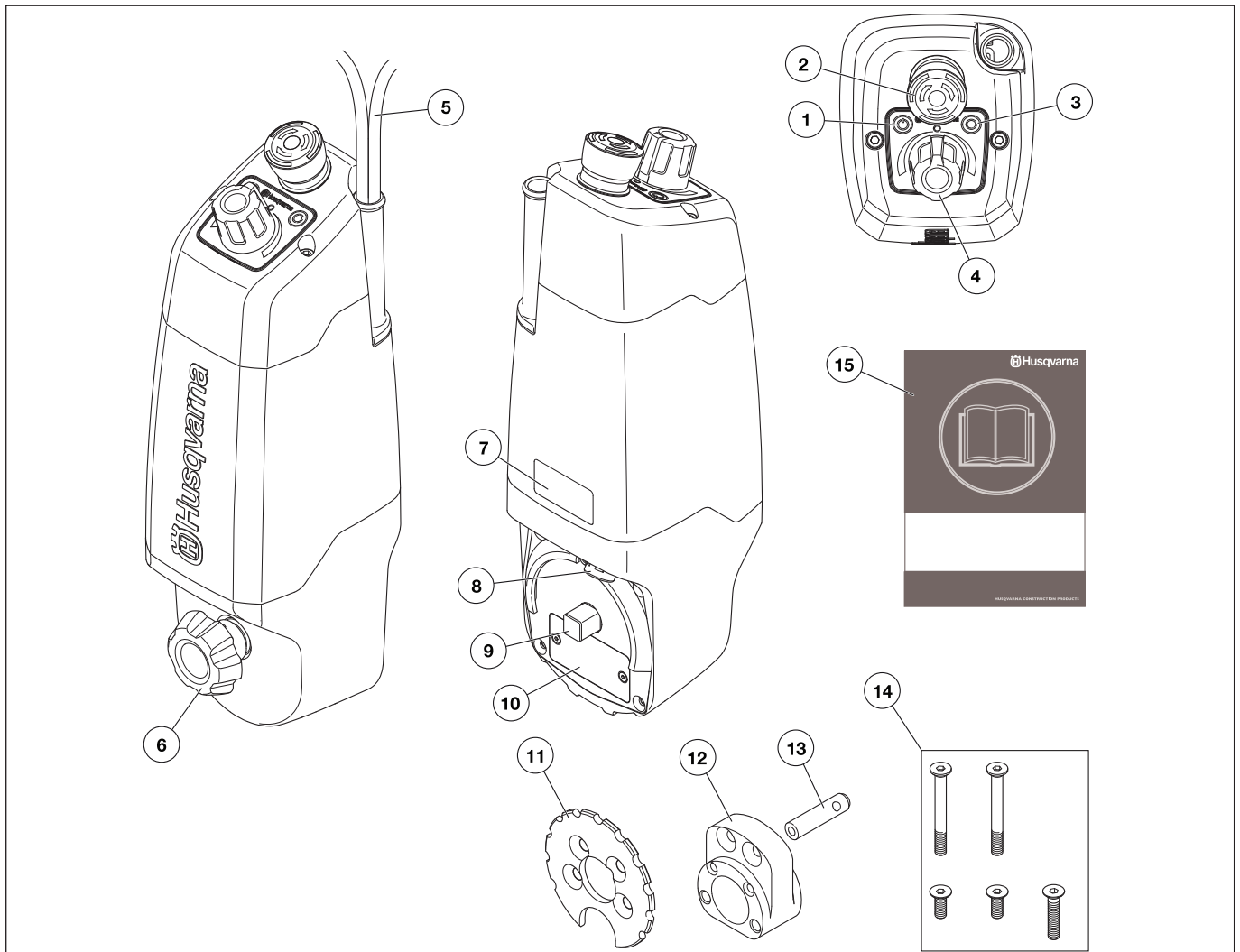

¿Qué es qué en la máquina?

- | | |
|--|--|
| 1 Botón de encendido (ON / OFF) | 8 Válvula de GORE-TEX® |
| 2 Parada de emergencia | 9 Eje de montaje |
| 3 LED (ON / OFF) | 10 Placa de la máquina |
| 4 Potenciómetro | 11 Montaje rápido |
| 5 Cable de alimentación bifurcado (cable de alimentación de entrada y cable de alimentación para el motor de la perforadora) | 12 Distancia |
| 6 Mando, conjunto | 13 Pasador, separador (para su uso con DS 450) |
| 7 Rótulo de advertencia | 14 Tornillos |
| | 15 Manual de instrucciones |

EQUIPO DE SEGURIDAD DE LA MÁQUINA

Generalidades



¡ATENCIÓN! Nunca utilice una máquina con componentes de seguridad defectuosos. Si su máquina no pasa todos los controles, entréguela a un taller de servicio para su reparación.

En este capítulo se describen los componentes de seguridad de la máquina, su función y el modo de efectuar el control y el mantenimiento para garantizar un funcionamiento óptimo.

Botón de encendido (ON / OFF)

El bloqueador de interruptor se usa para arrancar y parar el alimentador.

Comprobación del interruptor de encendido (ON / OFF)

- Pulse el interruptor de encendido. El LED se enciende, lo que indica que el alimentador está funcionando.

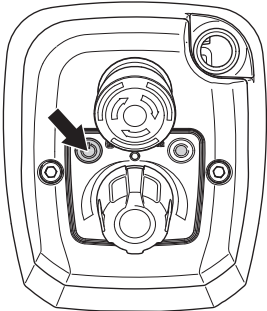

- Pulse el bloqueador de interruptor para detener el alimentador.

Un interruptor defectuoso debe ser cambiado por un taller de servicio oficial.

Parada de emergencia

El botón de emergencia se utiliza para apagar rápidamente el alimentador y el motor de la perforadora.

Comprobación de la parada de emergencia

- Monte el motor de la perforadora y el alimentador sobre el soporte. Consulte las instrucciones bajo el título «Montaje y ajustes».
- Conecte el motor de la perforadora al alimentador.
- Encienda el alimentador y el motor de la perforadora. Consulte las instrucciones bajo el título «Funcionamiento».
- Pulse la parada de emergencia y compruebe que el alimentador y el motor de la perforadora se detienen.

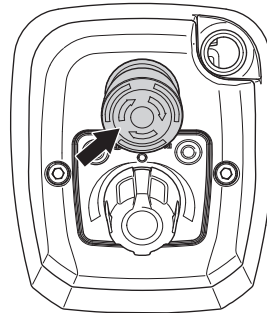

- Desacople el botón de parada de emergencia (gire a la derecha).

MONTAJE Y AJUSTES

Montaje



¡ATENCIÓN! Cuando apague la máquina, debe desconectar el cable de alimentación de la toma de corriente.



¡NOTA! Retire el cigüeñal de la caja de engranajes cuando el alimentador esté montado en el soporte. La utilización del equipo sin el debido cuidado puede causar lesiones graves.

- Cierre el bloqueo de la caja de alimentación. Consulte las instrucciones del manual de usuario del soporte en cuestión.
- Este alimentador se puede montar a ambos lados del soporte.
- Monte el separador.

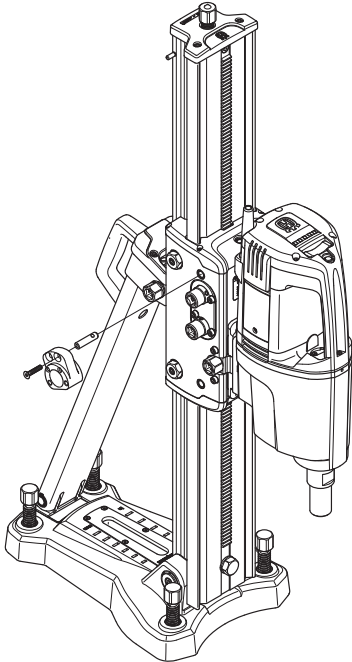

- Monte la pieza de montaje rápido.

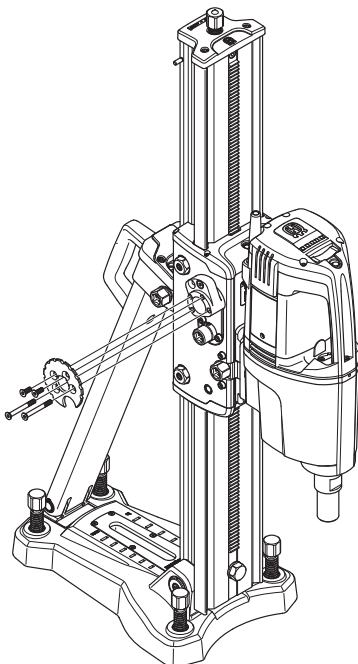

- Extraiga el mando para el montaje y guíe el alimentador sobre la pieza de montaje rápido.

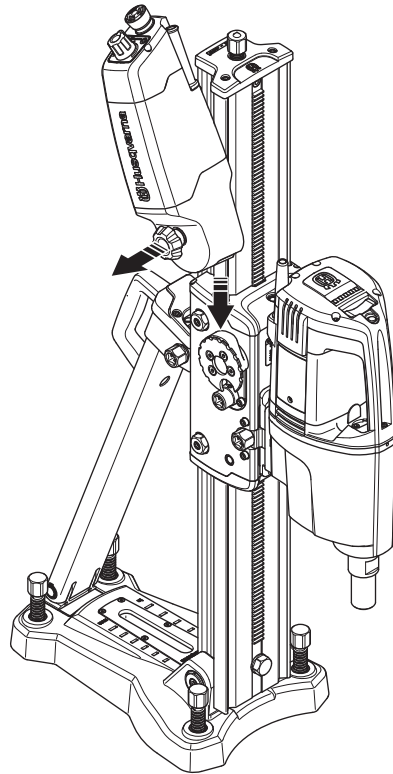

- Suelte el mando y gírelo hasta que el alimentador esté en la posición correcta. También tiene la opción de conectar un cigüeñal en el otro lado de la caja de engranajes para que la unidad pueda subirse y bajarse hasta la posición correcta.
- El alimentador puede montarse en cualquier ángulo.

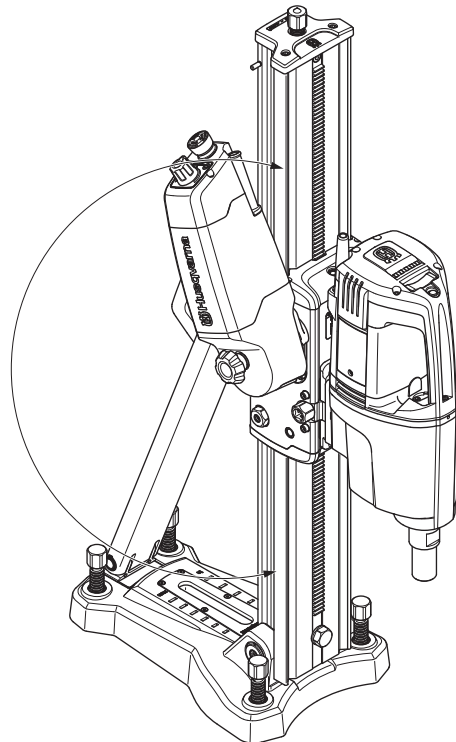

- Conecte el motor de la perforadora al alimentador y el cable de alimentación de entrada a la toma de corriente.

FUNCIONAMIENTO

Equipo de protección

Generalidades

- No use nunca una máquina si no tiene posibilidad de pedir auxilio si se produce un accidente.

Equipo de protección personal

Para trabajar con la máquina debe utilizarse un equipo de protección personal homologado. El equipo de protección personal no elimina el riesgo de lesiones, pero reduce su efecto en caso de accidente. Pida a su distribuidor que le asesore en la elección del equipo.



¡ATENCIÓN! El uso de productos que cortan, pulen, taladran, alisan o forman materiales puede generar polvo y vapores que pueden contener sustancias químicas dañinas. Averiguar la composición del material con que se trabaja y usar una máscara respiratoria adecuada.

La exposición prolongada al ruido puede causar daños crónicos en el oído, Por consiguiente, use siempre protectores auriculares homologados. Cuando use protección auditiva preste siempre atención a las señales o llamados de advertencia. Sáquese siempre la protección auditiva inmediatamente después de parar el motor.

Utilice siempre:

- Casco protector homologado
- Protectores auriculares
- Protección ocular homologada. Si se utiliza visor, deben utilizarse también gafas protectoras homologadas. Por gafas protectoras homologadas se entienden las que cumplen con la norma ANSI Z87.1 para EE.UU. o EN 166 para países de la UE. El visor debe cumplir con la norma EN 1731.
- Máscara respiratoria
- Guantes resistentes de agarre seguro.
- Prendas de vestir ceñidas, resistentes y cómodas que permitan una libertad de movimientos total.
- Botas con puntera de acero y suela antideslizante.

Otros equipos de protección



¡NOTA! Mientras trabaja con la máquina, pueden producirse chispas que podrían ocasionar un incendio. Tenga siempre a mano herramientas para la extinción de incendios.

- Extintor de incendios
- Tenga siempre a mano el equipo de primeros auxilios.

Instrucciones generales de seguridad

Este apartado trata las normas de seguridad básicas para trabajar con el dispositivo. Esta información no sustituye en ningún caso los conocimientos y la experiencia de un profesional.

- Lea detenidamente el manual de instrucciones y asegúrese de entender su contenido antes de utilizar la máquina.
- Esta máquina se utiliza combinada con otros productos. Lea detenidamente el manual que se suministra con los productos y asegúrese de que entiende las instrucciones antes de utilizar la máquina.
- Tenga en cuenta que es usted, como usuario, el responsable de no exponer a riesgos o accidentes a las personas y a su propiedad.
- La máquina debe mantenerse limpia. Los letreros y las pegatinas deben ser legibles en su totalidad.

Emplee siempre el sentido común

Es imposible abarcar todas las situaciones imaginables que se pueden producir al utilizar una taladradora. Proceder siempre con cuidado y emplear el sentido común. Si se encuentra en alguna situación que le haga sentirse inseguro, deténgase y consulte con un experto. Consulte a su distribuidor, al taller de servicio técnico o a un usuario experimentado. No emplee la máquina en aplicaciones para las que no se considere plenamente cualificado.



¡ATENCIÓN! La máquina, si se utiliza de forma errónea o descuidada, puede ser una herramienta peligrosa que puede causar daños graves e incluso la muerte al usuario y a otras personas.

No permita bajo ningún concepto el empleo o mantenimiento de la máquina por los niños u otras personas no instruidas en el manejo de la misma.

Nunca deje que terceros utilicen la máquina sin asegurarse primero de que hayan entendido el contenido de este manual de instrucciones.

Nunca utilice la máquina si está cansado, si ha ingerido alcohol o si toma medicamentos que puedan afectarle la vista, su capacidad de discernimiento o el control del cuerpo.



¡ATENCIÓN! Las modificaciones y/o el uso de accesorios no autorizados comportan riesgo de daños personales graves y peligro de muerte para el usuario y otras personas. Bajo ninguna circunstancia debe modificarse la configuración original de la máquina sin autorización del fabricante.

No modifique nunca esta máquina de forma que se desvíe de la versión original, y no la utilice si parece haber sido modificada por otras personas.

No utilice nunca una máquina defectuosa. Siga las instrucciones de mantenimiento, control y servicio de este manual. Algunas medidas de mantenimiento y servicio deben ser efectuadas por especialistas formados y cualificados. Vea las instrucciones bajo el título Mantenimiento.

Utilizar siempre recambios originales.

FUNCIONAMIENTO

Seguridad en el área de trabajo

- Compruebe el entorno para asegurarse de que nada pueda influir en su control de la máquina.
- No trabaje en condiciones atmosféricas desfavorables como niebla, lluvia intensa, tempestad, frío intenso, etc. Trabajar con mal tiempo es cansador y puede crear condiciones peligrosas, por ejemplo suelo resbaladizo.
- Antes de comenzar a trabajar con la máquina, controle siempre que el lugar esté libre y que los pies estén bien afirmados al terreno.
- Controle que la zona de trabajo esté bien iluminada para lograr un entorno seguro.
- Asegúrese de que no haya tuberías o cables eléctricos en la zona de trabajo o en la pieza en la que vaya a trabajar.

Técnica básica de trabajo

Función de potenciómetro

- La unidad avanza hacia arriba y hacia abajo a lo largo de la columna cuando se gira el potenciómetro en un sentido o en el otro.
- Si el potenciómetro no está en la posición cero al encender la unidad, no comenzará a avanzar hasta que el mando haya superado la posición cero.
- Configure la carga girando el potenciómetro. Puede ajustarse entre 1-20 A para la versión de 230 V y entre 1-30 A para la versión de 110 V.

Mecanismos de protección y autorregulación

Cuando se produce una desviación con respecto al funcionamiento normal, el LED empezará a parpadear con mucha frecuencia para captar la atención del usuario. Esto puede suceder si la temperatura del motor es demasiado elevada, si se produce una sobrecarga o si el motor de la perforadora ha atravesado la pieza en la que se está trabajando y la unidad deja de avanzar.

- Si la potencia que llega al motor de la perforadora es demasiado elevada, la unidad entrará en modo de regulación. En este modo, la unidad dejará de avanzar hacia abajo y podría retroceder un poco antes de seguir avanzando hacia abajo.
- El alimentador puede leer los valores de la protección del motor Elgard™ (motores de la perforadora de Husqvarna). Si se utiliza con máquinas equipadas con dicha protección del motor, el alimentador optimiza el trabajo en función del motor de la perforadora utilizado, sin sobrecargarlo.
Si Elgard™ se activa, el alimentador leerá el valor. Este nuevo valor se corresponderá con el 100 % del potenciómetro, lo que significa que el usuario puede seguir trabajando sin sobrecargar el motor. El nuevo valor máximo seguirá vigente hasta que se apague el alimentador. El potenciómetro regresará entonces al modo normal.
- Si la potencia que llega al motor de avance de la unidad es demasiado elevada y el motor está a punto de sobrecargarse, el valor elegido en el potenciómetro se reducirá en etapas de 1 A hasta llegar a un valor de límite. Después, la unidad se apagará sola. Esto puede suceder si el soporte está mal ajustado o si se utiliza un taladro de un tamaño superior al recomendado para la unidad.
- Cuando el taladro atraviese el cemento, la potencia se reducirá. Si la potencia se ha mantenido por debajo de determinado valor durante un cierto tiempo, la unidad dejará de avanzar hacia abajo automáticamente y apagará el motor de la perforadora.

Arranque y parada

Antes de arrancar

- Controle que la máquina esté correctamente montada y que no esté dañada.
- Compruebe que el potenciómetro se encuentre en la posición cero.

Arranque

- Pulse el interruptor de encendido. El LED se enciende, lo que indica que el alimentador está funcionando.

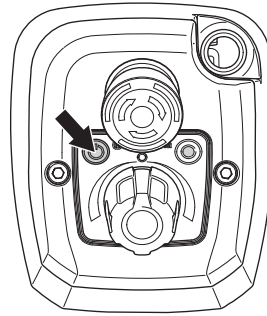

- Arranque el motor de la perforadora. Consulte las instrucciones del manual de usuario del motor de la perforadora que utilice.
- Coloque el potenciómetro en la posición deseada para empezar a avanzar.

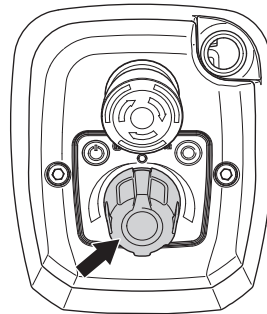

- Si el motor de la perforadora está equipado con un indicador de sobrecarga, puede utilizarlo como ayuda visual para configurar la velocidad de avance adecuada.
- Para optimizar su uso, deje que la máquina trabaje sola en cuanto haya alcanzado la velocidad de avance adecuada.

Parada

- Pulse el bloqueador de interruptor para detener el alimentador.

Transporte y almacenamiento

- Sujete bien el equipo durante el transporte para evitar daños y accidentes.
- Almacene la cortadora en lugar seguro fuera del alcance de los niños y personas no calificadas para su uso.

Mantenimiento



¡ATENCIÓN! El usuario sólo puede efectuar los trabajos de mantenimiento y servicio descritos en este manual. Los trabajos de mayor envergadura debe efectuarlos un taller de servicio oficial.

Utilice el equipo de protección personal. Vea las instrucciones bajo el título "Equipo de protección personal".

La vida útil de la máquina puede acortarse y el riesgo de accidentes puede aumentar si el mantenimiento de la máquina no se hace de forma adecuada y si los trabajos de servicio y/o reparación no se efectúan de forma profesional. Para más información, consulte con el taller de servicio oficial más cercano.

Generalidades

- Compruebe las funciones de seguridad de la máquina con frecuencia. Consulte las instrucciones bajo el título «Equipo de seguridad de la máquina».

Limpieza

- Limpie la parte exterior de la máquina. Límpielos con un trapo o un cepillo.
- No utilice un equipo de limpieza a alta presión para limpiar la máquina.

DATOS TECNICOS

Datos técnicos

Tensión nominal, V	230 (50/60 Hz)
	110 (50/60 Hz)
Potencia nominal, W	175
Amperaje nominal, A	
230 V	1
110 V	2
Peso, kg/lbs	3,7/8.2
Diámetro máximo de perforación, mm/pulgadas	450/18
Velocidad de avance máx., m/min	3,2
Potencia de avance automático ajustable, A	
230 V	1-20
110 V	1-30

DECLARACIÓN DE GARANTÍA PARA EE. UU.

POLÍTICA DE GARANTÍA

Todas las solicitudes de garantía se determinarán tras una inspección de las instalaciones correspondientes. Para toda reclamación de garantía se requerirá una autorización de devolución de productos (RGA). Póngase en contacto con el Departamento de servicio al cliente de Husqvarna llamando al 800-845-1312 para solicitar dicha autorización. El cliente deberá pagar los portes previamente y asumir cualquier gasto de mano de obra necesario para devolver o sustituir un producto para el que se ha solicitado una evaluación de garantía. Husqvarna pagará los gastos de envío de los productos reparados o nuevos aprobados.

EQUIPO

El equipo fabricado por Husqvarna está garantizado frente a defectos de fabricación para el uso normal durante un periodo de dos (2) años desde la fecha de compra por parte del cliente original. **Los fabricantes de componentes ofrecen periodos de garantía específicos. Llame al servicio técnico (800-288-5040) para obtener más información.**

Nuestras obligaciones en virtud de la presente garantía quedan expresamente limitadas a la sustitución o reparación, en Husqvarna Construction Products North America (Olathe, Kansas 66061) o en el servicio técnico que designemos, de las piezas que se consideren defectuosas tras su inspección.

Esta garantía no es aplicable a los defectos causados por daños, uso no razonable o reparaciones defectuosas no realizadas por el personal del servicio técnico autorizado por Husqvarna, o defectos causados por no haber realizado un mantenimiento razonable cuando el equipo estaba en posesión del cliente. Además, la garantía quedará anulada si el producto o cualquiera de sus componentes ha sido alterado o modificado por el cliente, así como si ha sido usado de manera inadecuada o con herramientas que no hayan sido recomendadas por el fabricante.

Excepciones: Perforadoras: 3 meses. Sierras de pared: 1 año. Cortadoras: 3 meses. DM 230: 1 año. DM 225: 3 meses. Sistemas Gyro: 1 año. Sistema CD 40: 1 año. DS 160 C: 1 año. Smart box: 1 año. CS 2515: 1 año. pp 455 E: 1 año. PP 345 E: 1 año. HP 40: 1 año.

Materiales fungibles: Filtros, bujías, cojinetes*, correas, ruedas** y almohadillas de desgaste.

*Excepto en el sistema IntelliSeal™. **Excepto en el deslaminado.



US - Original instructions, FR - Instructions d'origine, ES - Instrucciones originales

1154098-95



2010-11-01