

Istruzioni per l'uso

K1250

K1250 Rail

Prima di usare la macchina, leggere per intero le istruzioni per l'uso e accertarsi di averne compreso il contenuto.

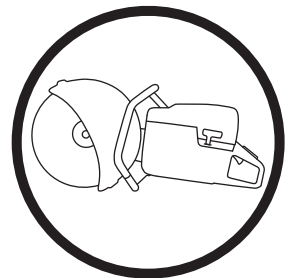

Italian

SIMBOLOGIA

I simboli sulla macchina:

AVVERTENZA! Se utilizzata in modo improprio o non corretto, la macchina può essere un attrezzo pericoloso in grado di provocare gravi lesioni o morte dell'operatore, o di altre persone.



Prima di usare la macchina, leggere per intero le istruzioni per l'uso e accertarsi di averne compreso il contenuto.



Usare sempre:

- Elmo protettivo
- Cuffie auricolari protettive
- Occhiali o visiera di protezione
- Mascherina protettiva



Il presente prodotto è conforme alle vigenti direttive CEE.



AVVERTENZA! Durante il taglio si produce polvere che può provocare difficoltà respiratorie. Usare una mascherina di protezione omologata. Evitare l'inalazione di vapori di benzina e gas di scarico. Assicurare una buona ventilazione.



AVVERTENZA! Le scintille che possono sprigionarsi dal disco di taglio possono provocare incendi in presenza di materiale infiammabile come benzina, legno, erba secca ecc.



Emissioni di rumore nell'ambiente in base alla direttiva della Comunità Europea. L'emissione della macchina è indicata al capitolo Dati tecnici e sulla decalcomania.



Simboli nelle istruzioni per l'uso:

Il controllo e/o la manutenzione vanno eseguiti a motore spento, con il pulsante di arresto in posizione STOP.

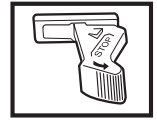

Posizione di funzionamento.



Stop, con ritorno a molla in posizione di esercizio.

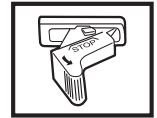

Stop, in posizione fissa.

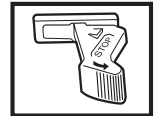

Utilizzare sempre guanti protettivi omologati.



E' necessario pulire con regolarità.

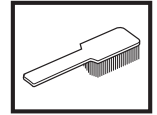

Controllo visivo.



Usare sempre occhiali o visiera di protezione.



I restanti simboli/decalcomanie riguardano particolari requisiti necessari per ottenere la certificazione in alcuni mercati.

INDICE

Indice

SIMBOLOGIA

| | |
|-------------------------------------------|---|
| I simboli sulla macchina: | 2 |
| Simboli nelle istruzioni per l'uso: | 2 |

INDICE

| | |
|--------------|---|
| Indice | 3 |
|--------------|---|

CHE COSA C'È?

| | |
|------------------------------------------------|---|
| Cosa c'è nella moto-troncatrice - K1250? | 4 |
|------------------------------------------------|---|

CHE COSA C'È?

| | |
|-----------------------------------------------------|---|
| Cosa c'è nella moto-troncatrice - K1250 Rail? | 5 |
|-----------------------------------------------------|---|

NORME DI SICUREZZA

| | |
|-------------------------------------------------------|----|
| Provvedimenti prima dell'uso di una nuova troncatrice | 6 |
| Abbigliamento protettivo | 6 |
| Norme generali di sicurezza | 7 |
| Dispositivi di sicurezza della macchina | 8 |
| Dischi di taglio | 10 |
| Istruzioni generali di lavoro | 12 |

MONTAGGIO

| | |
|-------------------------------------------------------------------|----|
| Montaggio del grupo di taglio | 15 |
| Controllo dell'albero motore e delle rondelle della flangia | 15 |
| Montaggio del disco | 16 |
| Protezione del disco di taglio | 16 |
| Assemblare l'impianto su rotaia. | 16 |

OPERAZIONI CON IL CARBURANTE

| | |
|--------------------|----|
| Carburante | 17 |
| Rifornimento | 17 |

AVVIAMENTO E ARRESTO

| | |
|------------------------|----|
| Prima dell'avvio | 18 |
|------------------------|----|

MANUTENZIONE

| | |
|---------------------------------------------------|----|
| Tensionamento della cinghia di trasmissione | 19 |
| Sostituzione della cinghia di trasmissione | 19 |
| Pulegge e frizione | 19 |
| Carburatore | 19 |
| Filtro del carburante | 20 |
| Filtro dell'aria | 20 |
| Dispositivo di avviamento | 21 |
| Candela | 22 |
| Sistema di raffreddamento | 22 |
| Marmitta | 22 |
| Istruzioni generali di manutenzione | 23 |

CARATTERISTICHE TECNICHE

| | |
|--------------------------------------|----|
| Attrezzatura di taglio | 24 |
| Dichiarazione di conformità CE | 25 |

CHE COSA C'È?

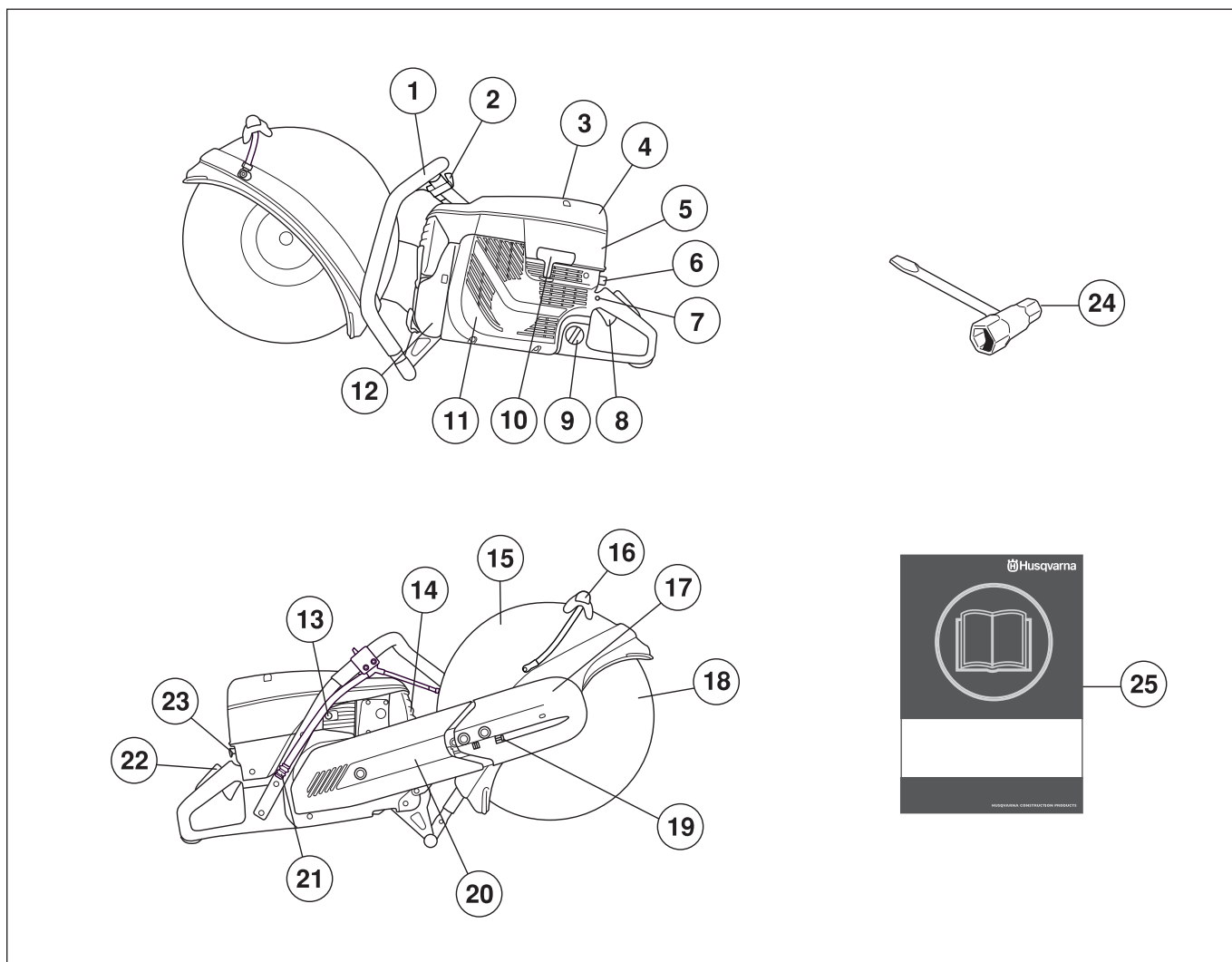

Cosa c'è nella moto-troncatrice - K1250?

- | | |
|---------------------------------------------|--------------------------------------------------------|
| 1 Impugnatura anteriore | 14 Marmitta |
| 2 Rubinetto dell'acqua | 15 Protezione del disco/paraspruzzi |
| 3 Decalcomania di informazioni e avvertenza | 16 Manopola di regolazione della protezione della lama |
| 4 Coperchio filtro aria | 17 Gruppo di taglio |
| 5 Coperchio del cilindro | 18 Lama a disco |
| 6 Interruttore di arresto | 19 Tendicinghia |
| 7 Blocco del gas di avviamento | 20 Braccio portalama |
| 8 Comando del gas | 21 Raccordo dell'acqua |
| 9 Serbatoio carburante | 22 Fermo del gas |
| 10 Maniglia di avviamento | 23 Valvola dell'aria |
| 11 Dispositivo di avviamento | 24 Chiave combinata |
| 12 Marchio di fabbrica | 25 Istruzioni per l'uso |
| 13 Valvola di decompressione | |

CHE COSA C'È?

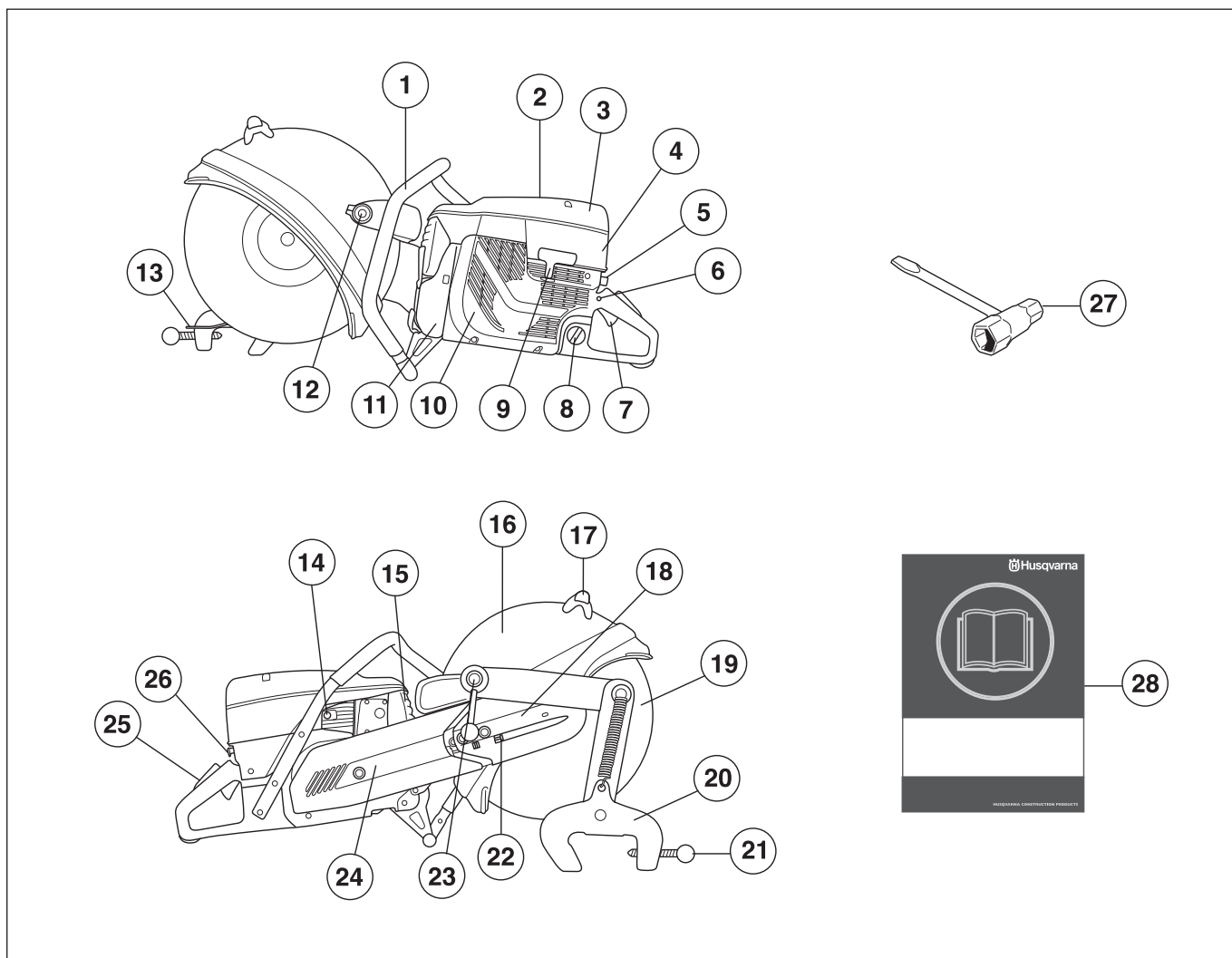

Cosa c'è nella moto-troncatrice - K1250 Rail?

- | | |
|---------------------------------------------|--------------------------------------------------------|
| 1 Impugnatura anteriore | 15 Marmitta |
| 2 Decalcomania di informazioni e avvertenza | 16 Protezione del disco/paraspruzzi |
| 3 Coperchio filtro aria | 17 Manopola di regolazione della protezione della lama |
| 4 Coperchio del cilindro | 18 Gruppo di taglio |
| 5 Interruttore di arresto | 19 Lama a disco |
| 6 Blocco del gas di avviamento | 20 Impianto su rotaia |
| 7 Comando del gas | 21 Maniglia di blocco della rotaia |
| 8 Serbatoio carburante | 22 Tendicinghia |
| 9 Maniglia di avviamento | 23 Maniglia di blocco della troncatrice |
| 10 Dispositivo di avviamento | 24 Braccio portalama |
| 11 Marchio di fabbrica | 25 Fermo del gas |
| 12 Supporto per impianto su rotaia | 26 Valvola dell'aria |
| 13 Guida per il taglio | 27 Chiave combinata |
| 14 Valvola di decompressione | 28 Istruzioni per l'uso |

NORME DI SICUREZZA

Provvedimenti prima dell'uso di una nuova troncatrice

- Prima di usare la macchina, leggere per intero le istruzioni per l'uso e accertarsi di averne compreso il contenuto.
- Controllare il montaggio del disco di taglio, vedi capitolo "Montaggio".
- Avviare il motore e controllare l'impostazione del minimo, vedere le istruzioni alla voce Manutenzione. Se il carburatore è impostato correttamente il disco di taglio deve restar fermo con il motore al minimo. La regolazione del regime minimo è descritta nel manuale delle istruzioni. Regolare il regime del motore secondo quanto descritto. Non utilizzare la moto-troncatrice se il minimo non è regolato correttamente!
- Rivolgersi periodicamente al rivenditore Husqvarna per il controllo della troncatrice ed eventuali regolazioni e riparazioni.



AVVERTENZA! La struttura originale della macchina non deve essere modificata per alcun motivo senza il consenso del produttore. Utilizzare sempre gli accessori originali. Modifiche e/o utilizzo di accessori non autorizzati possono causare gravi lesioni e la morte dell'operatore o altre persone.



AVVERTENZA! L'utilizzo di prodotti che tagliano, macinano, perforano, sabbiano o sagomano può creare polveri e vapori contenenti agenti chimici pericolosi. Prendere conoscenza della natura del materiale con cui la macchina entra in contatto ed indossare apposita mascherina protettiva o respiratore.



AVVERTENZA! Se usata in modo errato o incauto la moto-troncatrice può essere un attrezzo pericoloso, in grado di causare danni gravi e persino letali. È importantissimo leggere attentamente e capire queste istruzioni per l'uso.



AVVERTENZA! L'impianto di accensione di questa macchina genera un campo elettromagnetico durante il funzionamento che in determinate circostanze può interferire con alcuni pacemaker. Per ridurre il rischio di gravi lesioni personali o morte, i portatori di pacemaker devono consultare il proprio medico e il produttore del pacemaker prima di utilizzare la macchina.

La Husqvarna Construction Products mira a migliorare costantemente la costruzione dei propri prodotti. La Husqvarna si riserva quindi il diritto di introdurre modifiche ai modelli senza preavviso e senza ulteriori provvedimenti.

Tutte le informazioni e i dati contenuti in questo manuale sono da riferirsi alla data di stampa del manuale stesso.

Abbigliamento protettivo



AVVERTENZA! Lavorando con la macchina usare sempre abbigliamento protettivo omologato. L'uso di abbigliamento protettivo non elimina i rischi di lesioni, ma riduce gli effetti del danno in caso di incidente. Consigliatevi con il vostro rivenditore di fiducia per la scelta dell'attrezzatura adeguata.

- Elmo protettivo
- Cuffie auricolari protettive
- Occhiali o visiera di protezione



- Mascherina protettiva

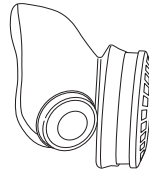

- Guanti robusti, in grado di garantire una presa sicura.

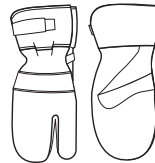

- Abbigliamento aderente, robusto e comodo che permetta libertà nei movimenti.



- Usare la protezione per le gambe consigliata per il materiale da tagliare.
- Stivali con calotta di acciaio e suola antiscivolo.



- Tenere sempre a portata di mano la cassetta di pronto soccorso.



NORME DI SICUREZZA

Norme generali di sicurezza

Sicurezza dell'area di lavoro

- Evitare l'uso in caso di condizioni meteorologiche sfavorevoli. Ad esempio nebbia fitta, pioggia, vento forte, freddo intenso ecc. Lavorare nel maltempo è faticoso e può creare situazioni di pericolo, ad esempio un terreno sdrucchiolevole.
- Cominciate a lavorare solo dopo essere certi che l'area di lavoro sia libera e la posizione da voi assunta sia stabile. Individuate eventuali ostacoli in caso di spostamenti imprevisti. Quando usate la macchina, assicuratevi che il materiale non possa cadere provocando danni. Osservare la massima attenzione lavorando su terreni in pendenza.
- Assicuratevi che l'area operativa sia sufficientemente illuminata in modo da creare un ambiente di lavoro sicuro.
- Lavorare sempre in posizione sicura e stabile.
- Accertarsi che non vi siano tubature o cavi elettrici nell'area di taglio.
- Osservare l'ambiente circostante:
 - Per escludere la presenza di persone, animali o altro che possa interferire sul vostro controllo della macchina.
 - Per evitare il rischio che i suddetti vengano a contatto con il disco di taglio.



AVVERTENZA! La distanza di sicurezza dalla moto-troncatrice è di 15 metri. Siete responsabili affinché animali o persone non vengano a trovarsi entro l'area delle operazioni. Non iniziare a tagliare prima che l'area di lavoro sia libera e prima di avere assunto una posizione stabile con i piedi.

Sicurezza personale

- Usare sempre abbigliamento protettivo. Vedi istruzioni alla voce Abbigliamento protettivo.
- Non usare la macchina in condizioni di stanchezza o sotto l'effetto di alcool o medicinali in grado di compromettere il vostro stato psichico e il controllo dei vostri atti.
- Accertarsi che gli indumenti o le parti del corpo non vengano a contatto con il gruppo di taglio in rotazione.
- Mantenersi a distanza dal gruppo di taglio in rotazione.
- La protezione del gruppo di taglio deve sempre essere inserita quando la macchina è in funzione.
- Non utilizzare mai la macchina in ambienti chiusi. Considerare il rischio di inalazione dei gas di scarico del motore.



AVVERTENZA! Utilizzare la macchina esclusivamente in ambienti con sufficiente ricambio d'aria. Il mancato rispetto di questa indicazione può provocare gravi lesioni o morte.



AVVERTENZA! L'esposizione eccessiva alle vibrazioni può causare lesioni neurovascolari a chi soffre di disturbi circolatori. In caso di sintomi riferibili ad un'esposizione eccessiva alle vibrazioni, contattare il medico. Tali sintomi possono essere torpore, perdita della sensibilità, punture, prurito, dolore, riduzione o perdita della forza, decolorazioni della pelle o modifiche strutturali della sua superficie. tali sintomi si riscontrano soprattutto nelle mani, nei polsi e alle dita.

Uso e manutenzione

- La troncatrice è progettata per tagliare materiali duri quali mattoni. Tenere conto del maggior rischio di proiezione quando si tagliano materiali morbidi. Vedi istruzioni alla voce Prevenzione del contraccolpo.
- Non usare mai una macchina che abbia subito modifiche tali da non corrispondere più alle specifiche originali.
- Non usare mai una macchina difettosa. Seguire le istruzioni per l'uso e la manutenzione indicate nel presente manuale. Alcuni interventi devono essere eseguiti da personale specializzato. Vedi istruzioni alla voce Manutenzione.
- Non consentire mai ad altri l'utilizzo della macchina senza accertarsi che abbiano capito il contenuto del manuale di istruzioni.
- Evitare di spostare la macchina quando il gruppo di taglio è in rotazione.
- Tutti gli interventi non descritti nei punti illustrati nel capitolo "Controllo, manutenzione e assistenza dei dispositivi di sicurezza della macchina" devono essere eseguiti da personale di assistenza qualificato.

Taglio su rotaia

- Il taglio su rotaia genera una pioggia di scintille. Usare abbigliamento protettivo adatto al taglio su rotaia.
- Le scintille generate durante il processo di taglio possono dar fuoco ai materiali combustibili in prossimità dell'area di lavoro. Avere sempre a portata di mano un estintore o altri mezzi appropriati per spegnere le fiamme.
- Durante il processo di taglio la macchina non deve essere tenuta in posizione verticale o in posizione rovesciata.

Trasporto e rimessaggio

- Smontare sempre l'impianto su rotaia dalla troncatrice prima della rimozione, del trasporto o del deposito. La macchina non è progettata per essere sollevata con l'impianto unito.
- Non conservare o trasportare la troncatrice con disco di taglio montato.
- Conservare la troncatrice in un locale che può essere chiuso a chiave, in modo che non sia alla portata di bambini o persone non autorizzate.
- Tutti i dischi e le lame devono essere smontati dalla moto-troncatrice prima del rimessaggio. Conservare il disco di taglio in un luogo asciutto e protetto dal gelo.
- Prestare particolare cautela quando si utilizzano dischi abrasivi. I dischi abrasivi devono essere conservati su una superficie piana ed orizzontale. Immagazzinando un disco abrasivo in un luogo umido si può provocare una perdita di equilibrio con conseguenti danni.
- Controllare sempre anche i dischi nuovi per verificarne l'integrità.

NORME DI SICUREZZA

Carburante



(Rifornimento/Miscela/Conservazione)



AVVERTENZA! Il carburante va maneggiato con cautela. Tenere presenti i rischi d'incendio, esplosione e intossicazione in caso di aspirazione.

- Effettuare sempre il rifornimento a motore spento.
- Durante il rifornimento e la preparazione della miscela (benzina e olio per motori a due tempi) assicurare la massima ventilazione.
- Prima di avviare la macchina spostarla di almeno 3 metri dal luogo del rifornimento.

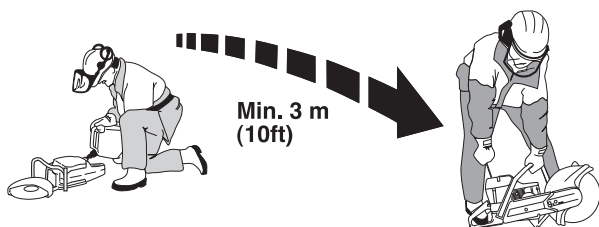

- Non accendere mai la macchina:
 - Se è stato versato del carburante sulla macchina. Eliminare ogni traccia di sporco e lasciare evaporare i resti di benzina.
 - Se avete versato del carburante su voi stessi o sui vostri abiti, cambiare abiti. Lavare le parti del corpo che sono venute a contatto con il carburante. Usare acqua e sapone.
 - Se vi sono perdite di carburante nella macchina. Controllare con regolarità la presenza di eventuali perdite dal tappo del serbatoio o dai tubi di alimentazione.
- Il rimessaggio e il trasporto della macchina e del carburante devono essere eseguiti in modo che eventuali perdite o vapori non rischiano di venire a contatto con scintille o fiamme aperte, generate ad esempio da macchine elettriche, motori elettrici, contatti/interruttori o caldaie.
- Per la conservazione del carburante usare solo recipienti omologati.
- In caso di rimessaggio della macchina per un periodo prolungato il serbatoio del carburante va svuotato. Per l'eliminazione dei resti inutilizzati di carburante rivolgersi al più vicino distributore di benzina.
- Utilizzare il serbatoio del carburante Husqvarna con protezione dal troppopieno.



AVVERTENZA! Tenere conto dei rischi di incendio, esplosione e inalazione. Spegner il motore prima del rifornimento. Non immettere una quantità di carburante tale che fuoriesca. Raccogliere eventuali perdite da terreno e macchina. In caso di perdite di carburante sulla pelle o sui vestiti, cambiarsi. Trasferire la macchina ad almeno 3 metri dal luogo di rifornimento prima di avviarla.

Dispositivi di sicurezza della macchina

In questo capitolo vengono presentati i dispositivi di sicurezza della macchina, la loro funzione, il controllo e la manutenzione necessari per assicurarne una funzione ottimale. Vedi al capitolo Che cosa c'è?, per individuare la posizione di questi componenti sulla macchina.



AVVERTENZA! Non usare mai una macchina con dispositivi di sicurezza difettosi. Seguire le istruzioni per il controllo, la manutenzione e il servizio. Tutte le riparazioni e l'assistenza della macchina vanno eseguite da personale specializzato. Questo vale soprattutto per i dispositivi di sicurezza. Se la macchina non supera tutti i controlli sottoelencati, contattare l'officina autorizzata. L'acquisto di uno dei nostri prodotti garantisce l'assistenza di personale qualificato. Se non avete acquistato la macchina presso un rivenditore con centro di assistenza, informatevi sull'ubicazione della più vicina officina autorizzata.

Sistema di smorzamento delle vibrazioni

Il sistema di smorzamento delle vibrazioni adottato, elimina la maggior parte delle vibrazioni che si sviluppano durante l'uso della macchina.

Il sistema di smorzamento delle vibrazioni della macchina ne riduce la propagazione tra gruppo motore/gruppo di taglio e impugnatura.

Il corpo del motore, compreso il gruppo di taglio, è appeso al gruppo impugnatura tramite il cosiddetto elemento antivibrazioni.

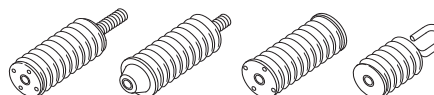

Controllare il sistema di smorzamento delle vibrazioni.

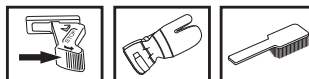

- Controllare con regolarità che gli smorzatori non siano deformati o lesi.
- Controllare che gli smorzatori siano correttamente ancorati tra gruppo motore e gruppo impugnatura.

Interruttore di arresto

L'interruttore di arresto serve a spegnere il motore.

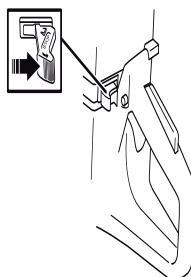

NORME DI SICUREZZA

Controllare l'interruttore di arresto.

- Mettere in moto e controllare che il motore si spenga portando l'interruttore in posizione di arresto.

Marmitta

La marmitta è costruita in modo da assicurare il minimo livello di rumorosità e da allontanare i gas di scarico del motore dall'operatore.

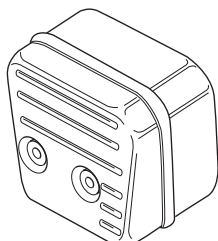

AVVERTENZA! La marmitta rimane molto calda anche dopo aver spento il motore. Non toccare la marmitta se è ancora calda!

I gas di scarico del motore sono molto caldi e possono contenere scintille in grado di provocare incendi. Non avviare mai la macchina in ambienti chiusi o vicino a materiale infiammabile!

L'interno della marmitta contiene sostanze chimiche che potrebbero essere cancerogene. Evitare il contatto con queste sostanze in caso di marmitta danneggiata.

IMPORTANTE! È di estrema importanza seguire le istruzioni relative a controllo, manutenzione e servizio della marmitta. Vedi istruzioni alla voce Controllo, manutenzione e servizio dei dispositivi di sicurezza della macchina.

Controllare la marmitta

- Non usare mai la macchina se la marmitta è in cattive condizioni.
- Controllare con regolarità che la marmitta sia ben fissa nella macchina.

Fermo del gas

Il fermo dell'acceleratore ha il compito di prevenire l'attivazione involontaria dell'acceleratore. Premendo il fermo (A) si sblocca l'acceleratore (B).

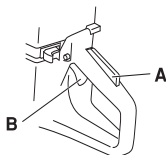

Il fermo resta premuto finché resta premuto l'acceleratore. Quando si rilascia l'impugnatura sia l'acceleratore che il blocco ritornano alla posizione originaria. Ciò avviene grazie

a due sistemi di molle di ritorno indipendenti l'uno dall'altro. Questa posizione implica che l'acceleratore si blocca automaticamente sul regime minimo.

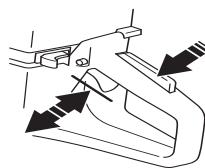

Controllare il fermo dell'acceleratore.

- Controllare che l'acceleratore sia bloccato sul minimo quando il fermo è in posizione di riposo.

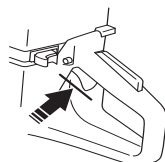

- Premere sul fermo del gas e controllare che ritorni in posizione di riposo non appena viene rilasciato.

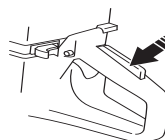

- Controllare che acceleratore e fermo del gas si muovano liberamente e che le molle di richiamo funzionino a dovere.

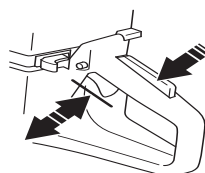

- Avviare la moto-troncatrice e mandare il motore a pieno gas. Rilasciare l'acceleratore e controllare che il disco di taglio si fermi e rimanga fermo. Se il disco di taglio ruota quando l'acceleratore è sul minimo è necessario controllare la regolazione del minimo del carburatore. Vedere le istruzioni alla voce Manutenzione.

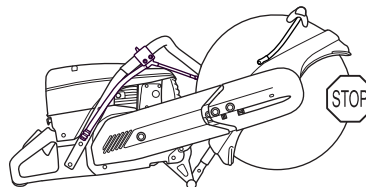

NORME DI SICUREZZA

Protezione del disco di taglio



AVVERTENZA! Verificare sempre che le protezioni delle lame siano montate correttamente prima di avviare la macchina.

Questa protezione è applicata sopra il disco di taglio e progettata per prevenire la proiezione verso l'utente di parti del disco o del materiale tagliato.

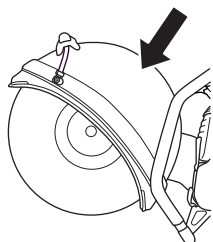

Controllo della protezione del disco di taglio

- Controllare che la protezione sia integra e che non presenti incrinature o deformazioni.
- Non usare mai una protezione difettosa o montata in modo errato.



AVVERTENZA! Controllare sempre che la protezione sia montata correttamente prima di avviare la macchina. Controllare anche che il disco sia montato correttamente e non presenti lesioni visibili. Se il disco è danneggiato può essere pericoloso. Vedi istruzioni alla voce Montaggio.

Dischi di taglio



AVVERTENZA! Il disco abrasivo può rompersi e causare gravi danni all'operatore.

Non utilizzare mai dischi di taglio per i quali è previsto un regime inferiore a quello della troncatrice.

Non usare mai un disco di taglio per materiali diversi da quelli per cui è concepito.

Generalità

I dischi di taglio sono disponibili in due modelli di base: dischi abrasivi e dischi al diamante.

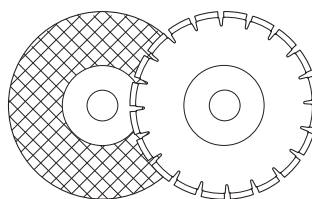

Rimuovere sempre il disco di taglio durante il trasporto della macchina.

I dischi di taglio di buona qualità rappresentano spesso un risparmio. I dischi di taglio di qualità scadente presentano spesso una peggior capacità di taglio e una durata inferiore, il che risulta in maggiori costi in relazione alla quantità di materiale tagliato.

Accertarsi di usare la bussola giusta per il disco di taglio da montare sulla macchina. Vedi indicazioni al punto Montaggio del disco di taglio.

Dischi da taglio adatti

| Dischi di taglio | K1250 | K1250 Rail |
|-----------------------------------------|-------|------------|
| Dischi abrasivi | Sì* | Sì* |
| Dischi abrasivi per il taglio su rotaia | No | Sì |
| Dischi al diamante | Sì | Sì** |
| Disco di salvataggio | No | No |

*A secco

**Dischi al diamante per taglio a secco

Dischi da taglio per vari materiali

| | Cemento | Metallo | Rotaia | Plastica |
|-----------------------------------------|---------|---------|--------|----------|
| Dischi abrasivi | X | X | | X |
| Dischi abrasivi per il taglio su rotaia | | | X | |
| Dischi al diamante | X | | | |

NORME DI SICUREZZA

Macchine portatili con regime elevato

I nostri dischi di taglio sono progettati per troncatrici portatili che operano ad alta velocità. Se si utilizzano dischi di taglio di altre marche, controllare che il disco soddisfi tutte le norme e i requisiti previsti per questo tipo di troncatrice.

Tipi speciali

Alcuni dischi sono costruiti per un montaggio stazionario e per l'impiego con attrezzature particolari tipo quelle per il taglio di binari. Dischi di taglio di questo tipo non devono essere utilizzati per troncatrici portatili.

Verificare con le autorità locali la normativa vigente.

Vibrazioni del disco

Il disco può perdere la sua rotondità e vibrare se viene usata una pressione di alimentazione troppo elevata.

Abbassando la pressione di alimentazione si possono limitare le vibrazioni. In caso contrario, sostituire il disco. Il disco dev'essere adatto al materiale da tagliare.

Dischi abrasivi

Il materiale di taglio dei dischi abrasivi è rappresentato da grani abrasivi uniti da leganti organici. "I dischi rinforzati" sono costruiti su una base di materiale tessile o fibroso che impedisce la rottura del disco causata dalla velocità, qualora questo si lesioni.

Le prestazioni di un disco abrasivo sono determinate dal tipo e dalle dimensioni dei granuli di materiale abrasivo, dal tipo e dalla durezza del legante impiegato.

Il numero di giri sull'etichetta del disco abrasivo dev'essere pari o superiore a quello riportato sull'etichetta della macchina. Non utilizzare mai dischi di taglio per i quali è previsto un regime inferiore a quello della troncatrice.

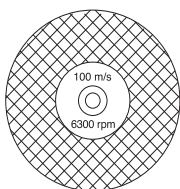

Controllare che il disco sia integro.

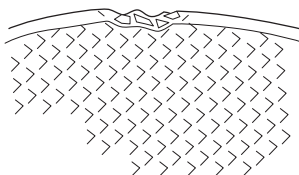

Per provare il disco abrasivo tenerlo sospeso con un dito e colpirlo leggermente servendosi di un cacciavite o simili. Se il disco non produce un suono limpido e risonante significa che è danneggiato.

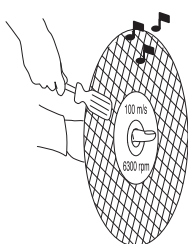

Dischi abrasivi per vari materiali

| Tipo di disco | Materiale |
|-------------------------------|--------------------------------------------------------------------------------------------------|
| Disco per cemento | Cemento, asfalto, muratura in pietra, ghisa, alluminio, rame, ottone, cavi, gomma, plastica ecc. |
| Disco per metallo | Acciaio, leghe in acciaio e altri metalli duri. |
| Disco per il taglio su rotaia | Rotaia |



AVVERTENZA! Non utilizzare il disco abrasivo con acqua. I dischi abrasivi bagnati possono provocare degli squilibri e danneggiare la macchina e l'utente.

Taglio su rotaia

Utilizzare esclusivamente dischi di taglio progettati appositamente per il taglio su rotaia.

Dischi al diamante



AVVERTENZA! In seguito al calore generato durante il taglio di materiali plastici con un disco diamantato, il materiale si può sciogliere e attaccarsi al disco. In tal caso si può verificare un contraccolpo.

I dischi al diamante sono costituiti da una base in acciaio dotata di segmenti contenenti diamanti industriali.

I dischi al diamante hanno come vantaggio un minor costo per ogni operazione di taglio, minor necessità di sostituire il disco e una profondità di taglio costante.

Usando un disco al diamante accertarsi che ruoti nella direzione indicata dalla freccia sul disco stesso.

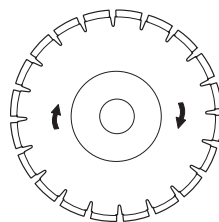

Usare sempre un disco di taglio ben affilato.

Materiale

I dischi al diamante sono consigliabili per tutte le opere in muratura, il cemento armato ed altri materiali composti. I dischi al diamante non sono raccomandati per il taglio dei metalli.

I dischi al diamante sono disponibili con durezza di diverso grado. I dischi al diamante "morbidi" hanno una durata relativamente corta e una grande capacità di taglio. Vengono usati per i materiali duri come il granito e il cemento duro. I dischi al diamante "duri" hanno una durata maggiore, una minore capacità di taglio e sono destinati a materiali come i mattoni e l'asfalto.

NORME DI SICUREZZA

Affilatura dei dischi al diamante

I dischi al diamante possono perdere l'affilatura se viene usata una pressione di alimentazione errata oppure durante il taglio di alcuni materiali come il cemento dotato di armatura molto consistente. Lavorare con un disco al diamante non affilato provoca surriscaldamento il che può comportare il distacco dei segmenti diamantati.

Affilare il disco tagliando un materiale morbido come arenaria o mattoni.

Taglio a secco con disco diamantato



AVVERTENZA! I dischi diamantati si scaldano molto durante l'uso. Un disco che si scalda eccessivamente può deformarsi, con rischio di danni alla macchina e all'operatore stesso.

Quando si taglia a secco è quindi consigliabile lasciar raffreddare il disco, semplicemente togliendolo dalla scanalatura ogni 30-60 secondi e lasciandolo ruotare liberamente in aria per 10 secondi.

Taglio a umido con dischi diamantati

Il raffreddamento ad acqua, usato per il taglio del cemento, raffredda il disco di taglio e ne aumenta la durata riducendo contemporaneamente la formazione di polvere.



AVVERTENZA! I dischi diamantati si scaldano molto durante l'uso. Un disco che si scalda eccessivamente può deformarsi, con rischio di danni alla macchina e all'operatore stesso.

Quando si taglia a umido, la lama viene costantemente bagnata in modo da prevenire il surriscaldamento.

Istruzioni generali di lavoro



AVVERTENZA! Questo capitolo si riferisce alle norme basilari di sicurezza da osservare durante l'uso della moto-troncatrice. Queste informazioni non potranno mai sostituire la competenza di un professionista, costituita sia da formazione professionale che da esperienza pratica. In situazioni in cui vi sentite incerti su come procedere, rivolgersi sempre ad un esperto. Contattate il vostro rivenditore o un operatore che abbia esperienza della macchina. Evitare ogni tipo di operazione per la quale non vi sentiate sufficientemente competenti!

Taglio

La tecnica descritta qui di seguito è di carattere generale. Controllare le caratteristiche indicate per i vari tipi di disco riguardo alle singole proprietà di taglio (ad esempio, i dischi al diamante richiedono una pressione di alimentazione inferiore rispetto ai dischi abrasivi).

- Fornire un sostegno sotto il pezzo da lavorare per prevenire le conseguenze dell'operazione e per far sì che il taglio rimanga aperto durante l'operazione.

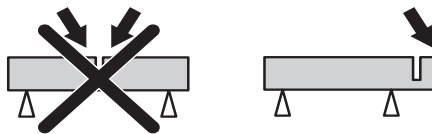

- Verificare che il disco di taglio sia montato correttamente.
- Tenere sempre la macchina fermamente con entrambe le mani. Afferrare facendo in modo che tutte le dita abbiano una presa salda intorno all'impugnatura.

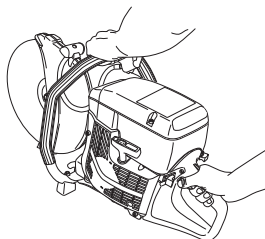

- Controllare che il disco non venga a contatto con corpi estranei all'avviamento della macchina.
- Iniziare a tagliare con il motore al massimo regime.
- Iniziare il taglio lentamente, lasciar lavorare la macchina senza forzare o spingere sul disco. Tagliare sempre al massimo regime.
- Mandare lentamente il disco avanti e indietro per mantenere una piccola superficie di contatto fra il disco e il materiale da tagliare. In questo modo si mantiene bassa la temperatura del disco ottenendo così un taglio efficace.

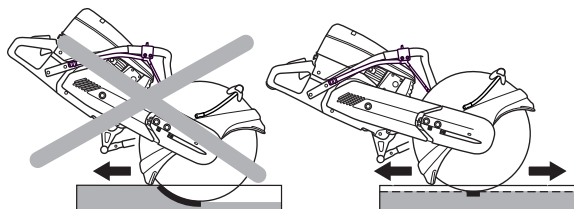

- La protezione del gruppo di taglio dev'essere montata in modo che la parte posteriore sia a contatto con il pezzo da lavorare. Getti e scintille provenienti dal materiale tagliato vengono quindi raccolti dalla protezione evitando così che raggiungano l'operatore.

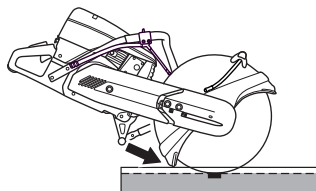

NORME DI SICUREZZA

- Lavorare con la macchina mantenendola allineata al disco di taglio. La pressione laterale può danneggiare il disco ed è molto pericolosa.



AVVERTENZA! Evitare di tagliare con il lato del disco, per evitare di danneggiarlo quasi certamente. In questo caso il disco potrebbe rompersi e causare ferite gravi. Usare solo il bordo tagliente.

Non inclinare la troncatrice; il disco potrebbe incepparsi o spezzarsi, provocando lesioni personali.

Contraccolpo

Viene definito contraccolpo la reazione improvvisa in cui sia la macchina che il disco di taglio vengono lanciati da un corpo venuto a contatto con il quadrante superiore del disco, il cosiddetto "settore a rischio di contraccolpo".

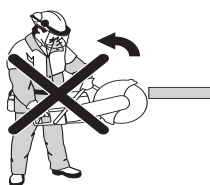

AVVERTENZA! Il contraccolpo può essere fulmineo, improvviso e violento ed è in grado di lanciare la moto-troncatrice e il disco di taglio contro l'operatore. Se il disco di taglio in movimento colpisce l'operatore, può produrre lesioni gravissime e perfino letali. È quindi necessario analizzare le possibili cause di contraccolpo per evitarle agendo con cautela ed usando una corretta tecnica di lavoro.

Regole basilari

- Non iniziare mai il taglio con il quadrante superiore del disco di taglio come mostrato in figura (settore di contraccolpo).

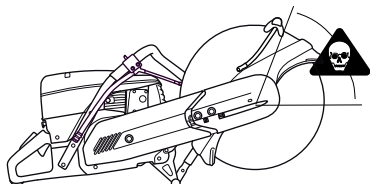

- Tenere sempre la macchina fermamente con entrambe le mani. Afferrare facendo in modo che tutte le dita abbiano una presa salda intorno all'impugnatura.

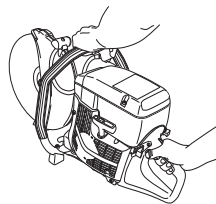

- Mantenere una posizione ben salda ed equilibrata.
- Tagliare sempre al massimo regime.
- Mantenersi ad una distanza comoda dal pezzo.
- Avanzare con cautela in un taglio già esistente.

- Non lavorare mai ad altezza superiore della spalla.
- Controllare che il pezzo in lavorazione non si muova durante il taglio, per impedire che schiacci il disco nel taglio.

Frenaggio

Il "Pull in" si verifica quando la sezione inferiore del disco si arresta improvvisamente oppure quando il taglio si chiude. (Per evitare che questo succeda, vedi ai capitoli seguenti: "Regole basilari" e "Incastro/rotazione").

Schiacciamento/rotazione

L'incastro si verifica quando il taglio si chiude. La macchina può venir tirata improvvisamente verso il basso con un movimento molto violento.

Come evitare lo schiacciamento

Appoggiare il pezzo in lavorazione in modo che il taglio rimanga aperto durante tutta l'operazione e anche al termine di questa.

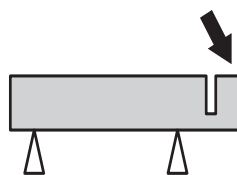

NORME DI SICUREZZA

Taglio su rotaia

Guida per il taglio

La guida per il taglio è utilizzata per facilitare la conduzione del disco nella posizione in cui dev'essere effettuato il taglio. Al primo utilizzo della troncatrice si deve tagliare la guida.

- Montare l'impianto e la troncatrice.

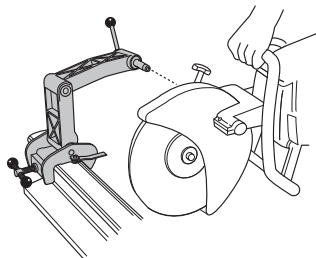

- Piegare all'esterno la guida per il taglio.
- Fissare la guida per il taglio parallelamente alla rotaia in modo appropriato.

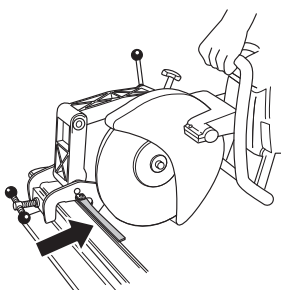

- Tagliare accuratamente la guida.

Procedimento di lavoro

- Piegare all'esterno la guida per il taglio.
- Allineare il taglio della sega e piegare la guida.
- Iniziare il processo di taglio facendo oscillare la macchina indietro e avanti in senso orizzontale. In questo modo la superficie di contatto del disco di taglio verso la rotaia è ridotta al minimo e riduce il rischio di lucidatura del disco.

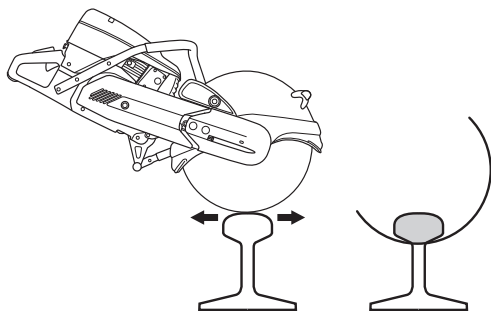

- Quando si è tagliato per la testa (A), si continua a tagliare la scanalatura (B) e il piedino (C).



Se da un lato non si può completare il taglio, la troncatrice dev'essere girata.

- Spegnere la macchina.
- Smontare la troncatrice dall'impianto.
- Montare la troncatrice dal suo lato sinistro sull'impianto su rotaia.

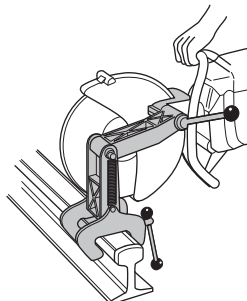

- Guidare il disco di taglio verso la rotaia e controllare che il disco di taglio sia centrato nel taglio. Se necessario regolare la bussola mobile in modo da centrare il disco al centro del taglio.

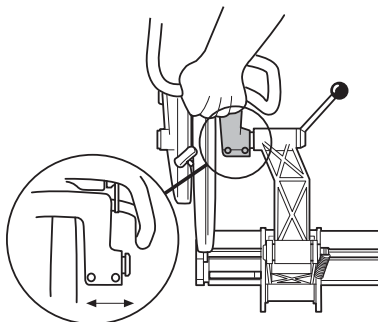

- Ora si può procedere col taglio.



Consigli generali

- Utilizzare esclusivamente dischi di taglio progettati appositamente per il taglio su rotaia.
- Tagliare sempre alla massima velocità. Quando la macchina funziona leggermente al di sotto della limitazione regime si raggiunge la massima intensità di corrente.
- Tenere l'impugnatura della macchina in modo da allineare le mani al disco di taglio. Questo per raggiungere la massima velocità di taglio e garantire la durata del disco e un taglio dritto.
- Se il processo di taglio viene effettuato correttamente, impiegherà circa un minuto per tagliare una rotaia di 50 kg/m. Se impiega di più, ricontrollare la propria tecnica di taglio. Spesso i problemi che insorgono sono dovuti a una tecnica di taglio non corretta.

MONTAGGIO

Montaggio del gruppo di taglio

Montare la cinghia di trasmissione.

Rimuovere il dado (1). Togliere il coperchio. Montare la cinghia di trasmissione e il tamburo della frizione. Montare il coperchio e serrare le viti.

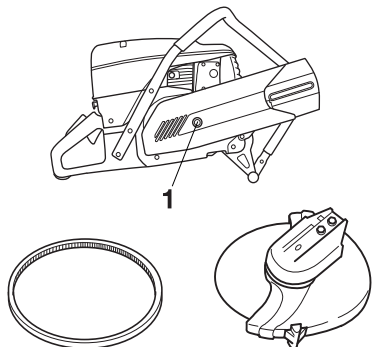

Montare la cinghia di trasmissione sopra la cinghia del gruppo di taglio (2).

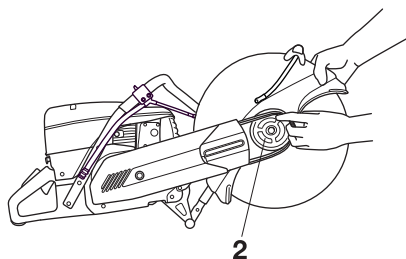

Avvitare il coperchio cinghia posteriore al suo posto e bloccare la testa di taglio assieme al coperchio cinghia anteriore.

Serrare entrambi i bulloni (3) manualmente.

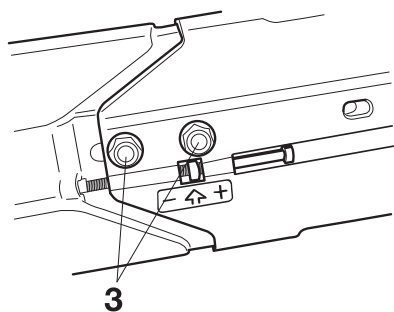

Serrare la cinghia

Per serrare la cinghia di trasmissione allentare di un giro i bulloni (3).

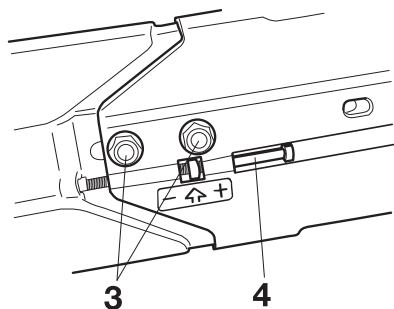

Avvitare la vite tendicatena (3) di modo che il dado quadro venga a trovarsi di fronte alla freccia sulla protezione della cinghia. Scuotere il gruppo di taglio per accertarsi che la molla possa tendere la cinghia. Questo regolerà

automaticamente la giusta tensione della cinghia. Serrare entrambi i bulloni (4) con una chiave combinata. N.B! Montando una cinghia è necessario regolare il tendicinghia dopo un uso della macchina pari a due pieni di carburante.

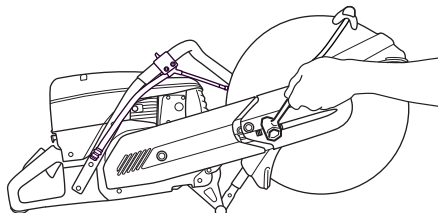

Controllo dell'albero motore e delle rondelle della flangia



Controllare l'integrità delle filettature dell'albero.

Controllare che le superfici di contatto del disco di taglio e delle rondelle della flangia siano integre, della giusta dimensione e pulite e che scorrono inoltre correttamente sull'albero motore.

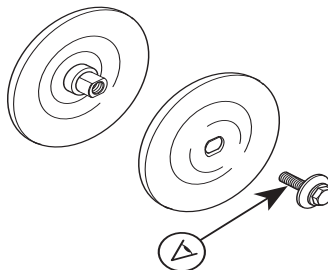

Non usare rondelle distorte, smussate, danneggiate o sporche. Non usare rondelle di diverse dimensioni.

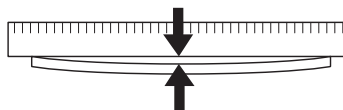

MONTAGGIO

Montaggio del disco

Il disco Husqvarna è stato appositamente studiato per operare con utensili manuali. Le etichette di carta presenti ai due lati servono a ripartire la pressione dell'anello ferma-disco ed evitare che il disco stesso slitti.

Situare il disco sulla bussola (C) fra la rondella della flangia interna (A) e la rondella della flangia (B). La rondella della flangia viene fatta ruotare per far sì che entri sull'albero.

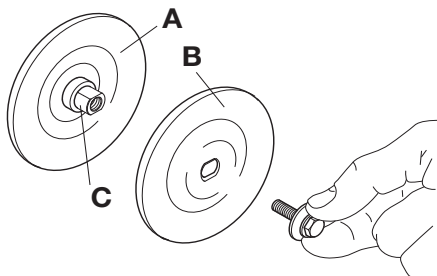

Per bloccare l'albero usare un cacciavite, una spina di acciaio o simili, spingerlo poi per quanto possibile. Serrare il disco in senso orario.

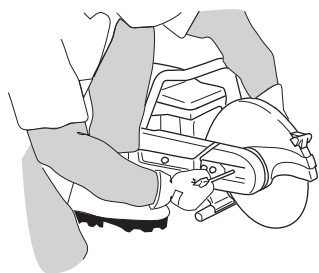

La vite di fissaggio del disco deve venir serrata con una coppia pari a 15-25 Nm.

Protezione del disco di taglio

La protezione deve sempre essere montata sulla macchina. La protezione del gruppo di taglio dev'essere montata in modo che la parte posteriore sia a contatto con il pezzo da lavorare. Getti e scintille provenienti dal materiale tagliato vengono quindi raccolti dalla protezione evitando così che raggiungano l'operatore.

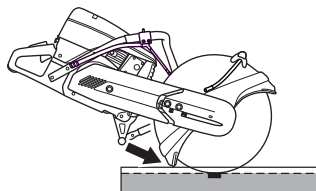

AVVERTENZA! La protezione della lama di 16 pollici dev'essere usata solo su mototroncatrici dotate all'origine di protezione di 16 pollici. Montando una protezione di ricambio di 16 pollici su una mototroncatrice dotata all'origine di protezione di 12 o 14 pollici, il disco girerà a velocità troppo elevata. Un disco di taglio che gira a velocità troppo elevata può spezzarsi o causare gravi danni.

Assemblare l'impianto su rotaia.

Montare l'impianto su rotaia sulla rotaia. Avvitare saldamente la maniglia di blocco.

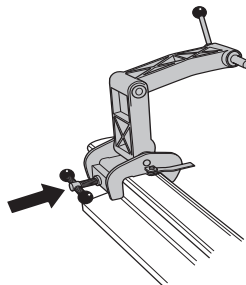

Montare la troncatrice dal suo lato destro sull'impianto.

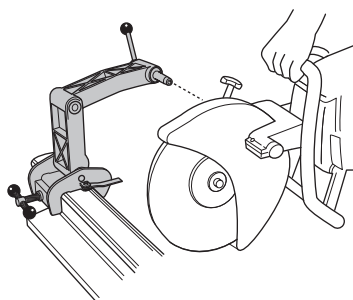

OPERAZIONI CON IL CARBURANTE

Carburante

N.B! La macchina è dotata di motore a due tempi che deve sempre funzionare con una miscela di benzina e olio per motori a due tempi. Per assicurare una corretta miscelazione, misurare con cura la quantità d'olio da mescolare alla benzina. Se la quantità di carburante è limitata, anche un piccolo errore nella quantità d'olio influisce notevolmente sulla miscela.



AVVERTENZA! Durante il rifornimento assicurare la massima ventilazione.

Non usare mai la macchina se non siete certi di poter chiedere aiuto in caso d'infortunio.

Benzina

- Usare benzina di buona qualità, con o senza piombo.

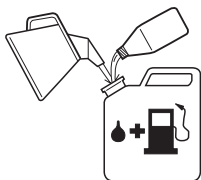

- Il numero minimo di ottani raccomandato è 90 (RON). Se si utilizza una benzina con un numero di ottani inferiore a 90, il motore può strappare. In tal caso la temperatura del motore aumenta e possono verificarsi gravi avarie.

Olio per motori a due tempi

- Per un risultato ottimale, utilizzare l'olio per motori a due tempi HUSQVARNA, studiato appositamente per i nostri motori a due tempi con raffreddamento ad aria.
- Non utilizzare mai olio per motori a due tempi formulato per motori fuoribordo con raffreddamento ad acqua (outboardoil - TCW).
- Non usare mai olio per motori a quattro tempi.

Miscela

1:50 (2%) con olio per motori a due tempi HUSQVARNA o equivalente.

1:33 (3%) con altri oli per motori a due tempi con raffreddamento ad aria classificati a norma JASO FB/ISO EGB.

| Benzina, litri | Olio per motori a due tempi, litri | |
|----------------|------------------------------------|-----------|
| | 2% (1:50) | 3% (1:33) |
| 5 | 0,10 | 0,15 |
| 10 | 0,20 | 0,30 |
| 15 | 0,30 | 0,45 |
| 20 | 0,40 | 0,60 |

Preparazione della miscela

- Preparare la miscela in recipiente pulito e a parte, omologato per la benzina.
- Iniziare con il versare metà della benzina da usare. Aggiungere tutto l'olio. Mescolare agitando. Versare la benzina rimanente.

- Mescolare (agitare) accuratamente prima di procedere al rifornimento.

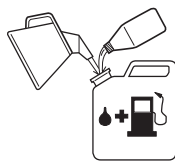

- Preparare una quantità di miscela necessaria al massimo per un mese.
- In caso di rimessaggio prolungato, vuotare e pulire il serbatoio del carburante.

Rifornimento



AVVERTENZA! I seguenti accorgimenti diminuiscono il pericolo di incendio:

Non fumare o portare sorgenti di calore vicino al carburante.

Effettuare sempre il rifornimento a motore spento.

Aprire il tappo del serbatoio con cautela, per eliminare eventuali sovrappressioni.

Dopo il rifornimento chiudere bene il tappo.

Spostare sempre la macchina dal luogo del rifornimento prima della messa in moto.

- Mantenere le mani asciutte e prive di residui di olio e carburante.
- Agitare il contenitore della miscela prima di versarla nel serbatoio per assicurarsi che essa sia ben mescolata.



- Agire sempre con cautela durante il rifornimento di carburante. Spostare la macchina di almeno 3 metri dal luogo di rifornimento prima dell'avviamento. Controllare che il tappo del serbatoio sia chiuso.

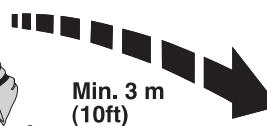

- Pulire intorno al tappo del serbatoio. Pulire regolarmente il serbatoio carburante e quello dell'olio. Sostituire il filtro del carburante almeno una volta all'anno. L'entrata di impurità nei serbatoi provoca disturbi di funzionamento.

AVVIAMENTO E ARRESTO

Prima dell'avvio



AVVERTENZA! Prima dell'avviamento osservare quanto segue:

Non avviare la moto-troncatrice senza prima aver montato il coperchio della cinghia. In caso contrario la frizione può staccarsi e provocare lesioni personali.

Spostare sempre la macchina dal luogo del rifornimento prima della messa in moto.

Controllare che la posizione vostra e della macchina sia stabile e che il disco di taglio possa ruotare liberamente.

Osservare che non vi siano non addetti ai lavori nelle vicinanze.

Valvola di decompressione: Premere la valvola per ridurre la pressione nel cilindro ed agevolare l'avviamento della moto-troncatrice. Usare sempre la valvola di decompressione all'avviamento. Una volta avviata la macchina, la valvola ritorna automaticamente nella posizione iniziale.

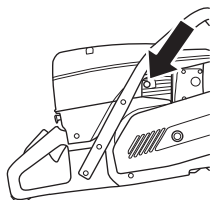

Interruttore di arresto: Assicurare che l'interruttore di arresto (STOP) si trovi in posizione sinistra.

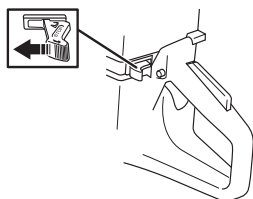

Posizione di avviamento dell'acceleratore - motore freddo: Tirare completamente il comando della valvola dell'aria.

Premere il fermo dell'acceleratore, l'acceleratore e il fermo del gas all'avviamento (A). Rilasciare l'acceleratore, che si blocca a "metà gas". Per disinserire il fermo, premere a fondo l'acceleratore.

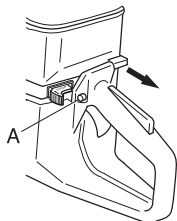

Posizione di avviamento dell'acceleratore - motore caldo: Premere il fermo dell'acceleratore, l'acceleratore e il fermo del gas all'avviamento (A). Rilasciare l'acceleratore, che si blocca a "metà gas". Per disinserire il fermo, premere a fondo l'acceleratore.

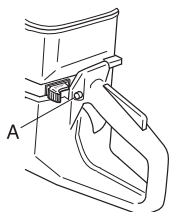

Avviamento

Afferrare l'impugnatura anteriore con la mano sinistra. Porre il piede destro sulla sezione inferiore dell'impugnatura posteriore e premere la macchina contro il terreno. **Non avvolgere mai la cordicella di avviamento intorno alla mano.**



AVVERTENZA! Il disco di taglio inizia a ruotare quando si accende il motore. Accertarsi che possa ruotare liberamente.

Afferrare la manopola di avviamento, estrarre lentamente la cordicella di avviamento con la mano destra fino a quando si avverte resistenza (i ganci di avviamento entrano in azione) e tirare con movimenti rapidi e decisi.

N.B! Non estrarre completamente la cordicella e non lasciare la maniglia di avviamento con la cordicella estratta. Questo potrebbe danneggiare la macchina.

A motore freddo Premere immediatamente lo starter quando il motore dà segno di accendersi e ripetere il tentativo di avviamento fino a quando il motore parte.

A motore avviato, premere e rilasciare immediatamente l'acceleratore in modo da sbloccarlo dalla posizione di avviamento.

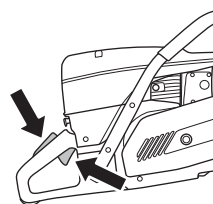

Arresto

Arrestare il motore muovendo l'interruttore di arresto (STOP) verso destra.

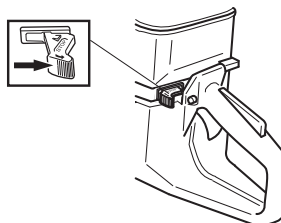

Tensionamento della cinghia di trasmissione

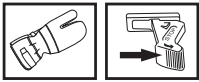

- La cinghia di trasmissione è completamente incorporata e ben protetta da polvere e impurità.
- Per tendere la cinghia di trasmissione allentare leggermente i dadi (A) che fissano il gruppo di taglio al coperchio della cinghia.

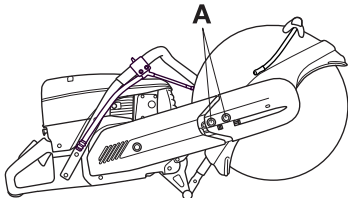

- Girare la vite tendicinghia di modo che il bullone (B) venga a trovarsi di fronte alla freccia sul coperchio. Scuotere il gruppo di taglio per accertarsi che la molla possa tendere la cinghia. La cinghia assume automaticamente la giusta tensione.

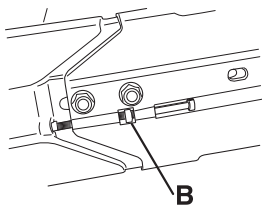

- Serrare i dadi che fissano il gruppo di taglio.

INFORMAZIONI IMPORTANTI Tendere la nuova cinghia di tanto in tanto oppure dopo due pieni di carburante.

Sostituzione della cinghia di trasmissione



- Svitare le due viti (A).

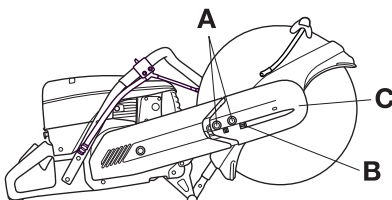

- Girare la vite tendicinghia (B) fino ad allentare la tensione.
- Togliere le due viti (A).
- Togliere il coperchio anteriore della cinghia (C).
- Smontare la cinghia dalla puleggia.
- Rimuovere il gruppo di taglio.

- Togliere il dado (D). Rimuovere il coperchio laterale.

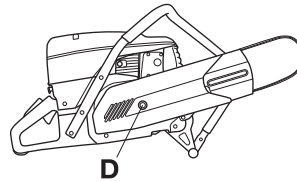

- Sostituire la cinghia di trasmissione.
- Il montaggio avviene eseguendo le operazioni in ordine inverso allo smontaggio.
- Controllare che la protezione situata sopra il disco di taglio non presenti incrinature o altri danni. Sostituirla se è danneggiata.



AVVERTENZA! Non usare mai la mototroncatrice se la lama non è coperta dalla protezione.

Pullegge e frizione

Non avviare mai il motore dopo aver smontato le pulegge e la frizione per la manutenzione.

Carburatore

Il vostro prodotto Husqvarna è stato fabbricato e prodotto in base a norme che permettono di ridurre le emissioni di scarico dannose. Dopo aver consumato 8-10 serbatoi di carburante il motore ha passato il rodaggio. Per verificare che funzioni in modo ottimale con il minimo livello di emissioni dannose dopo il rodaggio, rivolgetevi al vostro rivenditore/ servizio di assistenza (che dispone di un contagiri) per mettere a punto il carburatore.

Funzionamento



AVVERTENZA! Non avviare la macchina prima di aver montato il braccio e il gruppo di taglio. In caso contrario la frizione può staccarsi e provocare lesioni personali.

- Il carburatore regola la velocità della macchina tramite l'acceleratore. Nel carburatore avviene una miscela di aria e carburante.

Ugello di massima

Il carburatore è dotato di ugello H fisso, per far sí che il motore riceva sempre la corretta miscela carburante/aria. Se il motore perde potenza oppure ha un'accelerazione insufficiente, procedere come segue:

- Controllare il filtro dell'aria e sostituirlo all'occorrenza.
- Se il problema persiste, rivolgersi a un'officina di assistenza autorizzata.

Ugello del minimo L

Mandare il motore a tutto gas un paio di volte e controllare che la motosega acceleri senza esitazione. Registrazione di base della vite L: aprire di 1 giro e 1/4. Se è necessaria un'ulteriore regolazione, cercare di raggiungere la massima velocità sul minimo chiudendo lentamente la vite di basso regime L in senso orario fino a quando il motore manca di carburante. Aprire quindi (= girare in senso antiorario) di 1/8 di giro. Controllare l'accelerazione del motore.

N.B! Una regolazione troppo povera della vite di basso regime L (la vite L è stata chiusa troppo), comporta delle difficoltà nell'avviamento.

Regolazione finale del regime di giri al minimo T

Registrazione il minimo con la vite T. Se occorre la registrazione, agire innanzitutto sulla vite del minimo in senso orario finché il disco di taglio non inizia a ruotare. Agire quindi sulla vite in senso antiorario finché il disco non smette di ruotare. Il minimo è regolato correttamente quando il motore accelera in modo uniforme.

Regime consigliato con motore al minimo: 2500 giri/min



AVVERTENZA! Se non è possibile regolare il regime del minimo affinché il gruppo di taglio si fermi, contattate il rivenditore/ servizio di assistenza. Evitate di utilizzare la macchina prima che questa sia stata correttamente regolata o riparata.

Filtro del carburante

- Il filtro del carburante si trova dentro il serbatoio del carburante.
- Il serbatoio del carburante dev'essere protetto da impurità durante il rifornimento. Questo riduce il rischio di disturbi di esercizio causati da intasamento del filtro del carburante situato nel serbatoio.
- Il filtro del carburante non può essere pulito; quando è intasato è necessario sostituirlo con un nuovo filtro. **Il cambio del filtro dev'essere eseguito almeno una volta all'anno.**

Filtro dell'aria



Il filtro dell'aria dev'essere pulito regolarmente da polvere e sporco per evitare:

- Disturbi di carburazione
- Problemi di messa in moto
- Riduzione della potenza sviluppata
- Inutile usura dei componenti del motore
- Consumi più elevati.

Il sistema del filtro dell'aria è costituito da un filtro in spugna impregnato d'olio (1) e da un filtro in carta (2):

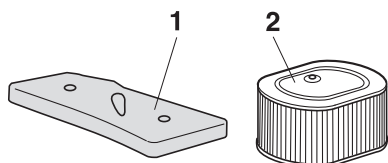

- 1 Il filtro in materiale espanso è facilmente accessibile sotto il coperchio del filtro A. Questo filtro dev'essere controllato una volta alla settimana e sostituito in caso di necessità. Per ottenere una funzione ottimale del filtro è necessario sostituirlo o pulirlo e oliarlo con regolarità. A questo proposito abbiamo prodotto uno speciale olio HUSQVARNA.

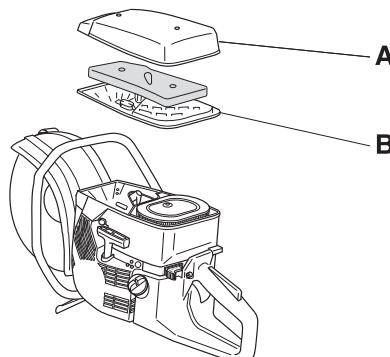

Rimuovere il filtro in materiale espanso. Pulire il filtro accuratamente con acqua saponata tiepida. Dopo la pulizia, risciacquare il filtro accuratamente con acqua pulita. Strizzare il filtro e lasciarlo asciugare. **N.B!** L'aria compressa usata a pressione troppo elevata può danneggiare il filtro in materiale espanso.



Porre il filtro in un sacchetto di plastica e versarvi il lubrificante. Cercare di distribuire l'olio manipolando il sacchetto. Avvolgere bene il filtro dentro il sacchetto stringendolo con le mani e far fuoriuscire l'olio eccedente prima di montare il filtro nella macchina. Non usare mai normale olio per motore. Questo passa attraverso il filtro con una certa velocità per poi depositarsi sul fondo.

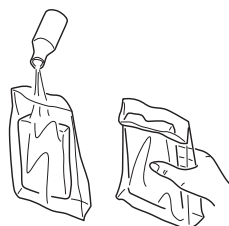

- 2 Il filtro in carta è accessibile sotto il coperchio B. Questo filtro dev'essere sostituito/pulito quando la potenza del motore diminuisce oppure dopo 1-2 settimane. Scuotere il filtro per la pulizia, oppure usare con cautela aria compressa. Notare che il filtro non deve essere lavato.

Il filtro non ritorna mai completamente pulito. Pertanto va sostituito periodicamente con uno nuovo. **Un filtro danneggiato va sostituito immediatamente.**

INFORMAZIONI IMPORTANTI

Una cattiva manutenzione del filtro dell'aria comporta depositi sulla candela di accensione e un'usura eccessiva dei componenti del motore.

MANUTENZIONE

Dispositivo di avviamento



AVVERTENZA! La molla di ritorno è in tensione nella sede del dispositivo di avviamento e può, procedendo in modo incauto, causare danni alla persona.

Usare la massima attenzione nella sostituzione della molla o della cordicella. Usare occhiali protettivi.

Sostituzione della cordicella



- Smontare il dispositivo di avviamento togliendo le viti che lo fermano al blocco motore e sollevarlo.

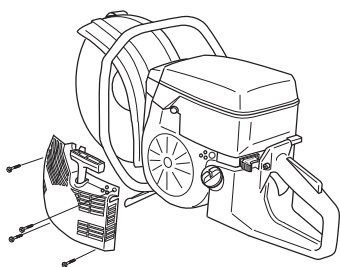

- Estrarre circa 30 cm di corda e sollevarla nella traccia sul bordo del disco portacorda. Scaricare la molla facendo girare lentamente all'indietro il disco.

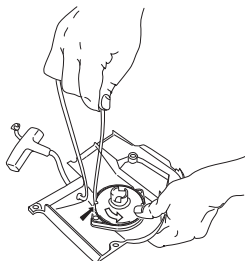

- Togliere la vite centrale del disco e sollevarlo. Infilare la nuova cordicella e fermarla al disco. Dare circa 3 giri di corda intorno al disco portacorda. Rimontare il disco contro la molla in modo che questa sia agganciata al disco stesso. Montare la vite al centro del disco. Passare la cordicella attraverso il foro sulla sede dell'avviamento e nella maniglia. Fare un nodo all'estremità della corda.

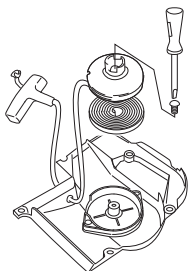

Messa in tensione della molla

- Sollevare la cordicella dal foro sul disco e girare quindi il disco di circa 2 giri in senso orario.

N.B! Controllare che il disco portacorda possa essere fatto girare ancora 1/2 giro con la cordicella completamente estratta.

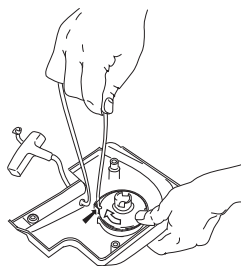

Sostituzione della molla di ritorno



- Sollevare il disco portacorda. Vedere istruzioni alla voce Sostituzione di cordicella rotta o usurata. Notare che la molla di ritorno è in tensione nella sede del dispositivo di avviamento.
- Svitare le viti che fissano la cassetta della molla.

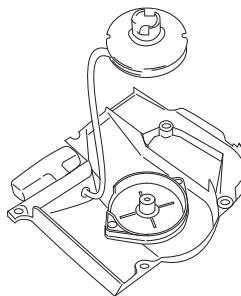

- Smontare la molla di ritorno battendo leggermente sul banco di lavoro il dispositivo di avviamento con la parte interna verso il basso. Se la molla si allenta durante il montaggio, riavvolgerla dall'esterno verso il centro.
- Lubrificare la molla con olio fine da macchina. Rimontare il disco portacorda e tendere la molla di ritorno.

Montaggio del dispositivo di avviamento

- Rimontare il dispositivo facendo prima passare la cordicella e poi montando il dispositivo a posto contro il carter motore. Rilasciare poi lentamente la cordicella in modo che i ganci facciano presa nel disco portacorda.

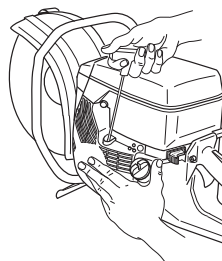

- Rimontare e stringere le viti.

Candela



Lo stato della candela dipende da:

- Carburatore non tarato.
- Miscela di carburante troppo ricca (troppo olio).
- Filtro dell'aria ostruito .

Questi fattori causano depositi sull'elettrodo della candela, e conseguenti disturbi di funzionamento e di messa in moto.

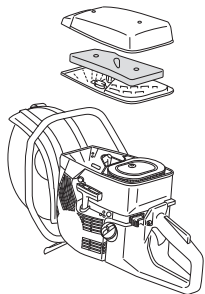

- Se la macchina ha potenza insoddisfacente, difficoltà di messa in moto o il minimo irregolare, controllare innanzitutto la candela. Se questa è incrostata, pulirla e controllare la distanza tra gli elettrodi, che deve essere 0,5 mm. La candela andrebbe cambiata di regola dopo circa un mese di esercizio o prima se necessario.

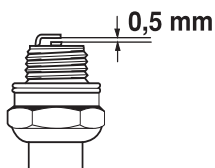

N.B! Usare candele originali o di tipo raccomandato! Altre candele possono danneggiare cilindro e pistone.

Sistema di raffreddamento

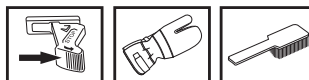

La macchina è dotata di sistema di raffreddamento per mantenere al minimo la temperatura di esercizio.

Il sistema è costituito da:

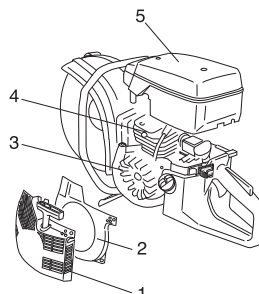

- 1 Presa dell'aria nel dispositivo di avviamento.
- 2 Collettore dell'aria.
- 3 Alette di ventilazione sul volano.
- 4 Flange di raffreddamento sul cilindro.
- 5 Coperchio del cilindro

Pulire il sistema di raffreddamento con una spazzola una volta la settimana, più spesso se necessario. Se il sistema di raffreddamento è sporco o ostruito provoca il surriscaldamento della macchina, con conseguenti danni a cilindro e pistone.

Marmitta

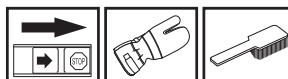

La marmitta è dimensionata in modo da diminuire la rumorosità e per allontanare i gas di scarico dall'operatore. I gas di scarico sono caldi e possono contenere scintille, pericolose in presenza di materiale infiammabile.

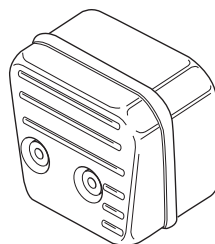

Non usare mai la macchina se la marmitta non è in buone condizioni.

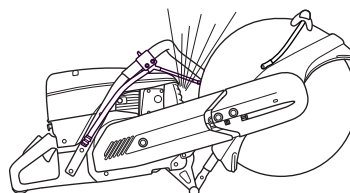

Istruzioni generali di manutenzione

Seguono alcuni consigli di manutenzione. Per ulteriori chiarimenti contattare l'officina autorizzata.

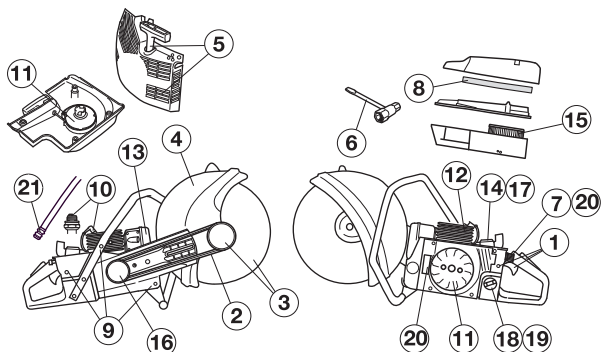

Manutenzione giornaliera

- 1 Controllare che i componenti dell'acceleratore funzionino adeguatamente tenendo conto delle norme di sicurezza (acceleratore e fermo del gas di avviamento).
- 2 Controllare il tensionamento della cinghia di trasmissione.
- 3 Controllare lo stato del disco di taglio e del disco di azionamento.
- 4 Controllare lo stato della protezione della lama.
- 5 Controllare il dispositivo di avviamento e la cordicella di avviamento e pulire esternamente la presa d'aria del dispositivo di avviamento.
- 6 Controllare che dadi e viti siano ben serrati.
- 7 Controllare che l'interruttore d'arresto funzioni.

Manutenzione settimanale

- 8 Controllare, pulire o sostituire il filtro principale.
- 9 Controllare che le impugnature e gli elementi antivibrazioni non siano danneggiati.
- 10 Pulire la candela. Controllare che l'elettrodo abbia una distanza di 0,5 mm.
- 11 Controllare il dispositivo di avviamento e la molla di ritorno. Pulire le alette sul volano.
- 12 Pulire le flange di raffreddamento sul cilindro.
- 13 Controllare che la marmitta sia ben fissa e che non sia danneggiata.
- 14 Controllare il funzionamento del carburatore.

Manutenzione mensile

- 15 Controllare il filtro in carta.
- 16 Controllare il centro della frizione, l'ingranaggio conduttore e la molla della frizione per verificarne lo stato di usura.
- 17 Pulire esternamente il carburatore.
- 18 Controllare il filtro del carburante e il tubo di alimentazione. Sostituire se necessario.
- 19 Pulire internamente il serbatoio del carburante.
- 20 Controllare tutti i cavi e i collegamenti.
- 21 Controllare e pulire il filtro della connessione idraulica a intervalli regolari, sostituendolo se necessario.

CARATTERISTICHE TECNICHE

| Motore | K1250 | K1250 Rail |
|-----------------------------------------------------------------------------|---------------------------------|---------------------------------|
| Cilindrata, cm ³ | 119 | 119 |
| Alesaggio, mm | 60 | 60 |
| Corsa, mm | 42 | 42 |
| Regime del motore al minimo, giri/min | 2500 | 2500 |
| Regime di massima raccomandato, giri/min | 9750 (+/- 250) | 9750 (+/- 250) |
| Potenza, KW | 5,8 | 5,8 |
| Sistema di accensione | | |
| Marca del sistema di accensione | EM | EM |
| Tipo dell'accensione | ET | ET |
| Candela | Champion RCJ 6Y/ NGK BPMR 7A | Champion RCJ 6Y/ NGK BPMR 7A |
| Distanza all'elettrodo, mm | 0,5 | 0,5 |
| Carburante, lubrificazione | | |
| Marca del carburatore | Walbro | Walbro |
| Tipo di carburatore | WG 9 | WG 9 |
| Capacità serbatoio carburante, litri | 1,25 | 1,25 |
| Peso | | |
| Moto-troncatrice senza carburante e disco di taglio, kg | | |
| 14" (350 mm) | 13,6 | 15,2 |
| 16" (400 mm) | 14,4 | 15,9 |
| Impianto su rotaia, kg | | |
| RA10 | | 5,3 |
| RA10 S | | 5,7 |
| Emissioni di rumore (vedi nota 1) | | |
| Livello potenza acustica, misurato dB(A) | 118 | 118 |
| Livello potenza acustica, garantito L _{WA} dB(A) | 118 | 118 |
| Livelli di rumorosità (vedi nota 2) | | |
| Livello di pressione acustica equivalente, all'udito dell'utente, dB(A) 102 | | 102 |
| Livelli equivalenti di vibrazione, a_{hveq} (vedi nota 3) | | |
| | 14" (350 mm) | 16" (400 mm) |
| Impugnatura anteriore, m/s ² | 4,9 | 5,1 |
| Impugnatura posteriore, m/s ² | 6,3 | 5,2 |

Nota 1: Emissione di rumore nell'ambiente misurato come potenza acustica (L_{WA}) in base alla direttiva CE 2000/14/CE.

Nota 2: Il livello di pressione acustica equivalente, ai sensi della norma EN 1454, è calcolato come la quantità di energia, in media ponderata rispetto al tempo, dei livelli di pressione acustica a diverse condizioni di esercizio. I dati riportati per il livello di pressione acustica equivalente della macchina hanno una dispersione statistica tipica (deviazione standard) di 1 dB (A).

Nota 3: Il livello di vibrazioni equivalente, ai sensi della norma EN ISO 19432, è calcolato come la quantità di energia, in media ponderata rispetto al tempo, dei livelli di vibrazione a diverse condizioni di esercizio. I dati riportati per il livello di vibrazione equivalente hanno una dispersione statistica tipica (deviazione standard) di 1 m/s².

Attrezzatura di taglio

| Lama a disco | Max velocità periferica, m/s | Regime di fuga massimo consigliato dell'albero sporgente, giri/min |
|---------------------|-------------------------------------|---------------------------------------------------------------------------|
| 14" (350 mm) | 100 | 5100 |
| 16" (400 mm) | 100 | 4700 |

CARATTERISTICHE TECNICHE

Dichiarazione di conformità CE

(Solo per l'Europa)

Husqvarna AB, SE-433 81 Göteborg, Svezia, tel: +46-31-949000, certifica con la presente che la moto-troncatrice **Husqvarna K 1250, K 1250 Rail** a partire dai numeri di serie del 2010 (l'anno viene evidenziato nel marchio di fabbrica ed è seguito da un numero di serie) è conforme alle disposizioni della DIRETTIVA DEL CONSIGLIO:

- del 17 maggio 2006 "sulle macchine" **2006/42/CE**
- del 15 dicembre 2004 "sulla compatibilità elettromagnetica" **2004/108/CE**.
- dell'8 maggio 2000 "sull'emissione di rumore nell'ambiente" **2000/14/CE**. Valutazione della conformità eseguita ai sensi dell'Allegato V.

Per informazioni relative alle emissioni di rumore, vedi capitolo Dati tecnici.

Sono state applicate le seguenti norme: **SS EN ISO 12100:2003, EN ISO 19432:2006, EN 1454:1997, CISPR12:2007**

SMP Svensk Maskinprovning AB, Fyrisborgsgatan 3, SE-754 50 Uppsala (Svezia), ha eseguito test di omologazione volontari ai sensi della direttiva 2000/14/CE per conto di Husqvarna AB. Il certificato porta il numero: **01/169/004 – K1250**

Göteborg, 29 dicembre 2009

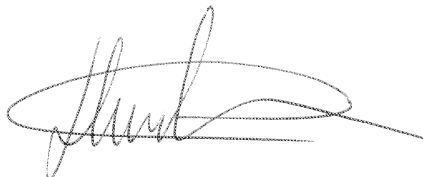

Henric Andersson

Vicepresidente, Responsabile troncatrici e prodotti per costruzione

Husqvarna AB

(Rappresentante autorizzato per Husqvarna AB e responsabile della documentazione tecnica.)



Istruzioni originali

1153351-41



2009-12-29