

Naudojimosi instrukcijos

K960 Chain

Prieš naudodami įrenginį, atidžiai perskaitykite naudojimosi instrukcijas ir įsitinkite, ar viską gerai supratote.

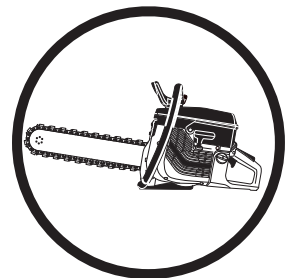

Lithuanian

SUTARTINIAI ŽENKLAI

Simboliai ant įrengino:

PERSPĖJIMAS! Dėl neteisingo ar neapdairaus naudojimo mašina gali būti pavojingas įrenginys, ir naudotojas ar kiti asmenys gali rimtai ar net mirtinai susižeisti.



Prieš naudodami įrenginį, atidžiai perskaitykite naudojimosi instrukcijas ir įsitinkite, ar viską gerai supratote.



Visada nešiokite:

- Apsauginis šalmas
- Apsauginės ausinės
- Apsauginiai akiniai arba apsauginis šalmo skydelis
- Kvėpavimo kaukė



Šis gaminytis atitinka galiojančius Europos (CE) reikalavimus.



PERSPĖJIMAS! Pjaunant atsiranda dulkės, kurių įkvėpimas gali būti žalingas sveikatai. Naudokite pripažintas apsaugines kvėpavimo priemones. Venkite įkvėpti benzino garų ir išmetamųjų dujų. Pasirūpinkite geru vėdinimu.



PERSPĖJIMAS! Atatranka yra staigi, greita ir smarki, ji gali sukelti gyvybei pavojingų sužeidimų. Prieš naudodami įrenginį perskaitykite ir supraskite šiame vadove pateiktas instrukcijas.



PERSPĖJIMAS! Diskinio pjūklo keliamos kibirkštys, patekusios ant degių medžiagų, pvz., benzino, medžio, sausos žolės ir pan., gali sukelti gaisrą.



Triukšmo emisijos į aplinką pagal Europos Bendrijos direktyvą. Įrenginio emisija pateikiama skyriuje Techniniai duomenys ir ant lipduko.



Simboliai naudojimosi instrukcijoje:

Atlikdami apžiūrą ir/ar jį taisydami išjunkite variklį, o mygtuką nuspauskite į STOP padėtį.



Darbinė padėtis



Stabdymo mechanizmas su spyruokle, grąžinančia į darbinę padėtį.



Stabdymo mechanizmas fiksuotoje padėtyje.



Visada mūvėkite pripažintas apsaugines pirštines.

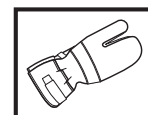

Būtina nuolatinė priežiūra.

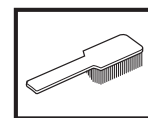

Patikrinkite vizualiai.

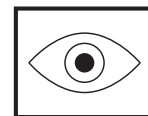

Turite nešioti apsauginius akinius arba šalmo apsauginį skydelį.



Likusieji ant įrenginio nurodyti simboliai pažymi specialius įvairiose rinkose keliamus sertifikavimo reikalavimus.

TURINYS

Turiny

SUTARTINIAI ŽENKLAI

Simboliai ant įrengino:	2
Simboliai naudojimosi instrukcijoje:	2

TURINYS

Turiny	3
--------------	---

KAS YRA KAS?

Deimantinio grandininio pjūklo dalys	4
--	---

SAUGOS INSTRUKCIJOS

Prieš naudodami naują deimantinį grandininį pjūklą	5
Asmeninės saugumo priemonės	5
Bendri saugumo reikalavimai	6
Įrenginio apsauginės dalys	7
Įrenginio apsauginės įrangos kontrolė, priežiūra ir taisymas ..	8
Bendrosios darbo instrukcijos	9

SURINKIMAS

Kaip įtempti grandinę	13
Kaip pakeisti grandinę ir rėmelį.	14
Juostos veržlės priveržimas	15

KAIP ELGTIS SU KURU

Kuro maišymas	16
Kuro užpylimas	16

ĮJUNGIMAS IR IŠJUNGIMAS

Prieš pradėdami	17
Užvedimas	17

PRIEŽIŪRA

Karbiuratorius	18
Kuro filtras	18
Oro filtras	18
Starteris	19
Žvakė	20
Aušinimo sistema	20
Duslintuvas	21
Bendros priežiūros instrukcijos	21

TECHNINIAI DUOMENYS

Pjaustymo įranga	22
EB patvirtinimas dėl atitikimo	23

KAS YRA KAS?

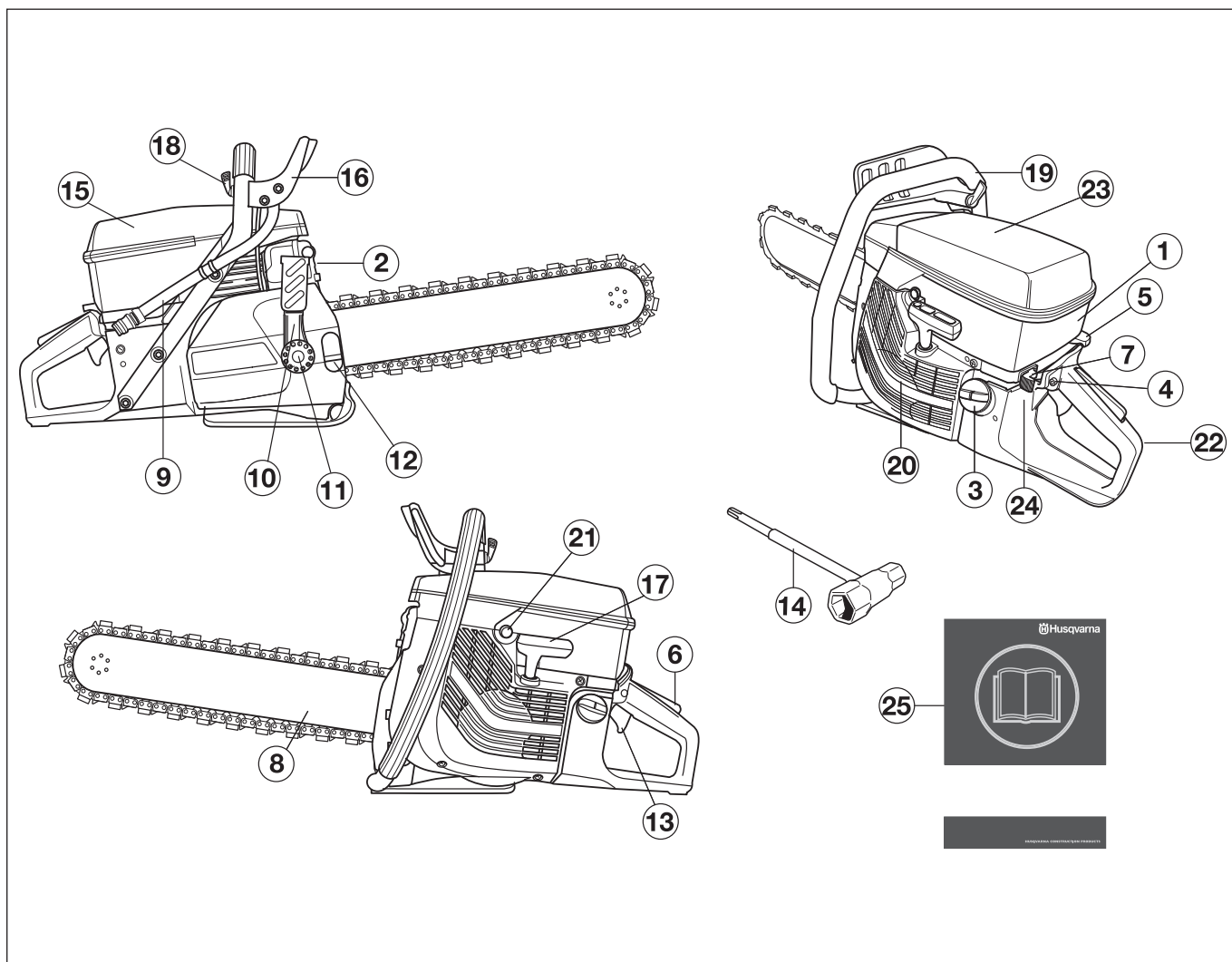

Deimantinio grandininio pjūklo dalys

- | | |
|---------------------------------------|-----------------------------|
| 1 Cilindro dangtelis | 14 Universalus raktas |
| 2 Duslintuvas | 15 Oro filtro gaubtas |
| 3 Kuro bakas | 16 Rankos apsauga |
| 4 Akceleratoriaus įjungimo užraktas | 17 Starterio rankenėlė |
| 5 Oro sklendė | 18 Vandens čiaupas |
| 6 Akseleratoriaus gaiduko blokatorius | 19 Priekinė rankena |
| 7 Stop mygtukas | 20 Starteris |
| 8 Juosta ir grandinė | 21 Dekompresinis vožtuvas |
| 9 Vandens prijungimas | 22 Užpakalinė rankena |
| 10 Grandinės įtempiklio rankena | 23 Pespėjimo lipdukas |
| 11 Juostos veržlė | 24 Tipo plokštelė |
| 12 Varžtas | 25 Naudojimosi instrukcijos |
| 13 Akseleratoriaus gaidukas | |

SAUGOS INSTRUKCIJOS

Prieš naudodami naują deimantinį grandininį pjūklą

- Atidžiai perskaitykite naudojimosi instrukcijas.
- Patikrinkite mechanizmą ir deimantinės grandinės suregulavimą, žiūrėkite skyrių „Mechanizmas“.
- Užveskite variklį ir patikrinkite karbiuratoriaus nustatymą, skyriuje „Priežiūra“ žiūrėkite dalį „Karbiuratorius“. Jei karbiuratoriaus nustatymai tinkami, deimantinė grandinė esant tuščiai eigai laikysis vietoje. Tuščiosios eigos sūkių skaičiaus nustatymas aprašytas naudojimo instrukcijose. Tinkamą sūkių skaičių nustatykite remdamiesi minėtomis instrukcijomis. Nedirbkite su deimantiniu pjūklų, jei nenustatytas tinkamas sūkių skaičius!
- Leiskite savo „Husqvarna“ platintojui reguliariai tikrinti įrenginį ir atlikti būtinuosius nustatymo ir remonto darbus.



PERSPĖJIMAS! Be gamintojo leidimo jokiū būdu negalima keisti pradinės įrenginio konstrukcijos. Visada naudokite originalius priedus. Nelicencijuoti pakeitimai ir / ar priedai gali sunkiai ar net lemtingai sužeisti naudotoją ar kitus.



PERSPĖJIMAS! Naudojant pjovimo, šlifavimo, gręžimo ar formavimo įrankius, gali atsirasti dulkių ar garų, kuriuose gali būti kenksmingų cheminių medžiagų. Sužinokite, iš ko sudarytos medžiagos, su kuriomis dirbate, ir dėvėkite atitinkamą veido kaukę ar kvėpavimo apsaugą.



PERSPĖJIMAS! Deimantinis pjūklas – pavojingas darbo įrankis ir jei neapdairiai ar neteisingai juo naudositės, galite rimtai ir net lemtingai susižeisti. Labai svarbu, kad perskaitytumėte ir suprastumėte šias naudojimosi instrukcijas.



PERSPĖJIMAS! Šio aparato uždegimo sistema darbo metu sudaro elektromagnetinį lauką. Esant tam tikroms aplinkybėms, šis laukas gali trikdyti širdies stimuliatorių veikimą. Siekdami sumažinti rimto arba mirtino sužeidimo pavojų, rekomenduojame asmenims, naudojantiems širdies stimulatorius, pasitarti su savo gydytoju ir širdies stimulatoriaus gamintoju prieš dirbant su šiuo aparatu.

Husqvarna Construction Products siekia pastoviai gerinti produktų konstrukciją. Todėl Husqvarna pasilieka teisę be išankstinio perspėjimo ir papildomų įsipareigojimų keisti konstrukciją.

Visa informacija ir visi šiose instrukcijose pateikti duomenys galioja šias instrukcijas atiduodant į spaustuovę.

Asmeninės saugumo priemonės



PERSPĖJIMAS! Naudodami įrenginį, visada dėvėkite atitinkamų tarnybų pripažintas asmenines saugumo priemones. Asmeninės saugumo priemonės nepašalins rizikos susižeisti, tačiau nelaimingo atsitikimo atveju mažiau nukentėsite. Paprašykite pardavėjo išrinkti Jums tinkamiausias priemones.

- Apsauginis šalmas
- Apsauginės ausinės
- Apsauginiai akiniai arba apsauginis šalmo skydelis

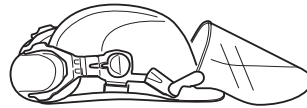

- Kvėpavimo kaukė

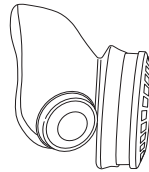

- Patvarios ir neslidžios pirštinės.

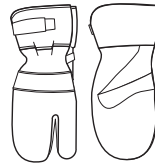

- Ne per didelė, tvirta ir patogi apranga, leidžianti laisvai judėti.

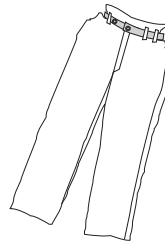

- Naudokite kojų apsaugą, kuri rekomenduojama pjaunant konkrečią medžiagą.
- Auliniai batai plieniniu pirštų gaubteliu ir rantytu padu.



- Netoliese visada turėkite pirmosios pagalbos vaistinėlę.



SAUGOS INSTRUKCIJOS

Bendri saugumo reikalavimai

SVARBU! Nenaudokite įrenginio, jei neperskaitėte ir nesuvokėte šios naudojimo instrukcijos turinio. Visų skyriuje „Įrenginio saugumo įrangos apžiūra, eksploatacija ir priežiūra“ nurodytų taškų priežiūrą turi atlikti tik kvalifikuotas personalas.

Saugumas darbo vietoje

- Darbo vieta turi būti švari ir gerai apšviesta. Užgriozdintos arba tamsios darbo vietos padidina nelaimingų atsitikimų galimybę.
- Niekada nedirbkite su mašina patalpoje. Turėkite omenyje, kad pavojinga įkvėpti variklio išmetamųjų dujų.
- Nenaudokite esant nepalankioms oro sąlygoms. Pavyzdžiui, esant tirštam rūkui, lyjant, pučiant stipriam vėjui, esant dideliam šalčiui ir t. t. Darbas per šalčius vargina, be to, dažnai padidina rizikos faktorius, pvz., apledėjusi žemė.
- Niekada nepradėkite dirbti pjūklui, neatlaisvinę darbo vietos bei tvirtai neatsistoję. Apsidairykite, ar nėra galimų kliūčių netikėtam atsitraukimui. Įsitinkinkite, kad niekas ant jūsų neužkris ir nesužeis jūsų dirbant pjūklui. Būkite ypač atsargūs, dirbdami nuožulnaus reljefo vietovėje.
- Patikrinkite, ar pjovimo zonoje nėra išvedžiotų vamzdinių ar elektros laidų.
- Apsidairykite aplink:
 - Ar šalia nėra žmonių, gyvulių ar kt., kas galėtų trukdyti jūsų darbui šiuo įrenginiu.
 - Tam, kad užtikrintumėte, jog su deimantine grandine nekontaktuos niekas iš aukščiau išvardintų dalykų.



PERSPĖJIMAS! Dirbkite įrenginiu tik gerai vėdinamose patalpose. Neatsargumas gali sukelti rimtų kūno sužalojimų ar net mirtį.



PERSPĖJIMAS! Saugus atstumas nuo pjautuvo yra 15 metrų. Jūsų atsakomybė yra pasirūpinti, kad darbo zonoje nebūtų gyvūnų ir žmonių. Nepradėkite dirbti su pjautuvu prieš tai nepasirūpinę, kad darbo vietoje jums niekas nekliudytų ir kad galėtumėte tvirtai stovėti.

Asmeninis saugumas

- Naudokite asmenines saugumo priemones. Žr. nuorodas Asmeninės saugumo priemonės.
- Niekada nenaudokite įrenginio, jei esate pavargę, jei vartojote alkoholį ar vaistus, kurie gali turėti įtakos jūsų regėjimui, nuovokai ar koordinacijai.
- Niekam kitam niekada neleiskite naudotis įrenginiu prieš tai neįsitikinęs, ar jie suprato naudojimosi instrukcijų turinį.
- Tinkamai apsirenkite. Nedėvėkite laisvų drabužių ar juvelyrinių dirbinių. Plaukus, drabužius ir pirštines laikykite atokiau nuo judančių dalių. Laisvi drabužiai, juvelyriniai dirbiniai ar ilgi plaukai gali būti įsukti į judančias dalis.
- Varikliui veikiant laikykitės saugaus atstumo nuo grandinės.
- Visuomet patikrinkite, ar Jūs turite saugią ir tvirtą atramą kojoms.



PERSPĖJIMAS! Ilgalaikė vibracija gali pakenkti silpnesnės sveikatos žmonių kraujui apytakai ir nervų sistemai. Pajutę somatinius negalavimo požymius, kreipkitės į gydytoją. Pirmieji simptomai gali būti: kūno tirpimas, jautrumo praradimas, peršėjimas, smelkimas, skausmas, sumažėjusi jėga ar silpnumas, odos spalvos ar jos struktūros pakitimai. Šie simptomai paprastai pasirodo ant pirštų, rankų ar riešų.

Naudojimas ir priežiūra

- Įrenginio konstrukcija leidžia pjauti kietas medžiagas, pavyzdžiui, mūrą. Pjaunant minkštas medžiagas, padidėja atatranks pavojus. Žr. nuorodas Kaip išvengti atatranks smūgių.
- Niekada nenaudokite techniškai netvarkingo įrenginio. Reguliariai tikrinkite detales, atlikite testus ir priežiūros darbus, nurodytus šioje instrukcijoje. Kai kurias priežiūros operacijas ir aptarnavimo darbus gali atlikti tik tam paruošti kvalifikuoti specialistai. Žr. nuorodas Priežiūra.
- Niekada nenaudokite įrenginio, kurio konstrukcija yra modifikuota, lyginant su gamyklos standartu.
- Neperkelkite įrenginio, kol pjovimo įranga sukasi.



PERSPĖJIMAS! Niekomet neužveskite pjūklo su ne iki galo uždėta grandine ar svirtu.

Pervežimas ir laikymas

- Įrangą laikykite užrakintoje patalpoje, kur jo negalės pasiekti vaikai ir pašaliniai asmenys.
- Įrenginį laikykite su nuimta grandine.
- Gavę naują pjovimo įrangą, patikrinkite, ar ji nebuvo pažeista ją transportuojant ar laikant.

SAUGOS INSTRUKCIJOS

Saugumo reikalavimai kurui



(Bako pripildymas/Kuro mišinys/Laikymas)



PERSPĖJIMAS! Būkite atsargus su kuru. Saugokitės atviros liepsnos, sprogmų ir nekvėpuokite degalų garais.

- Niekada nepilkite kuro esant įjungtam įrenginiui.
- Degalus pilkite ir maišykite tik gerai ventiliuojamoje vietoje (benzinas ir dvitaktė alyva).
- Prieš užvesdami įrenginį, perneškite jį mažiausiai 3 m nuo tos vietos, kur pylėte degalus.

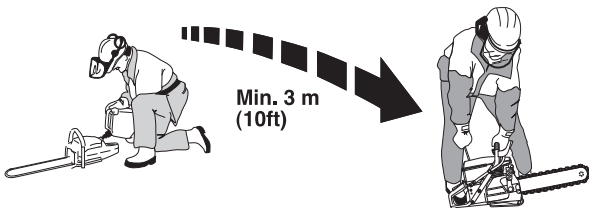

- Nebandykite užvesti įrenginio:
 - Jei ant jo užpylėte degalų. Pirmiausia viską švariai nušluostykite ir kuro likučiams leiskite išgaruoti.
 - Jei Jūs apsipylėte degalais ar apipylėte drabužius, persirenkite. Nuplaukite tas kūno dalis, ant kurių užlašėjo kuras. Naudokite muilą ir vandenį.
 - Jei degalai varva iš įrenginio. Reguliariai tikrinkite kuro bako ir kuro žarnelių sandarumą.
- Įrenginį ir kurą laikykite ir pervežkite taip, kad kuras nevarvėtų ir negaruotų netoli kibirkščių ar atviros liepsnos šaltinių, pavyzdžiui, elektrinių įrenginių, elektrinių variklių, elektros jungiklių/rozečių ar šilumos katilų.
- Degalus visada laikykite tik tam skirtuose pripažintuose bakuose.
- Jei įrenginiu nesiruošiate dirbti ilgesnį laiko tarpą, ištuštinkite degalų baką. Artimiausioje degalinėje paklauskite, kur išpilti nereikalingus degalus.
- Naudokite „Husqvarna kuro bakelį su apsauga nuo perpilimo.“



PERSPĖJIMAS! Nepamirškite pavojaus apie gaisrą, sprogmą ir įkvėpimą. Prieš pildami kurą, išjunkite variklį. Pilkite taip, kad kuras neperbėgtų. Nuvalykite ant žemės ir įrenginio išbėgusius likučius. Jei apsipylėte kuru patys ar suliejote savo drabužius. Persirenkite. Prieš užvesdami, nuneškite įrenginį mažiausiai 3 m nuo tos vietos, kur pylėte kurą.

Įrenginio apsauginės dalys

Šiame skyriuje pasakojama apie įvairius įrenginio saugos elementus, aiškinama, kaip jie veikia, patariama, kaip juos prižiūrėti ir tvarkyti, jei norite, kad pjūklas dirbtų gerai ir saugiai. Žr. skyrių Kas yra kas?, jei norite pamatyti, kur kokia detalė yra Jūsų įrenginyje.



PERSPĖJIMAS! Niekada nenaudokite įrenginio su netvarkingomis apsauginėmis detalėmis. Laikykitės kontrolės, priežiūros ir taisymo instrukcijų, kurios yra nurodytos šiame skyrelyje.

Antivibracinė sistema

Jūsų įrenginys turi antivibracinę sistemą, kuri iki minimumo sumažina vibraciją ir leidžia sėkmingiau dirbti.

Antivibracinė sistema sumažina vibraciją, kuri iš variklio ir grandinės persiduoda į įrenginio rankenas.

Variklio korpusą, įskaitant pjovimo įrangą, nuo rankenų skiria taip vadinamos vibraciją slopinančios detalės.

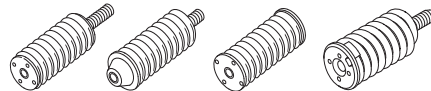

Stop mygtukas

Stop mygtuką paspauskite, kai norite išjungti variklį.

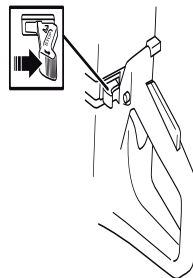

Duslintuvas



PERSPĖJIMAS! Po ilgesnio pjovimo duslintuvas tampa labai karštas. Nelieskite duslintuvo, jei jis karštas!

Duslintuvas iki minimumo sumažina garso lygį ir tolyn nuo naudotojo nukreipia variklio išmetamąsias dujas.



PERSPĖJIMAS! Variklio išmetamosios dujos yra karštos, jos gali kibirkščiuoti ir sukelti gaisrą. Todėl niekada neužveskite įrenginio uždaroje patalpoje ar netoliese degių medžiagų!

SAUGOS INSTRUKCIJOS

SVARBU! Kai naudojate duslintuvą, labai svarbu laikytis kontrolės, priežiūros ir taisymo instrukcijų. Žr. nuorodas Įrenginio apsauginės įrangos kontrolė, priežiūra ir taisymas.



PERSPĖJIMAS! Duslintuvo viduje yra chemikalai, kurie gali turėti kancerogeninių medžiagų. Venkite kontakto su šiais elementais, jei duslintuvas yra pažeistas.

Akseleratoriaus gaiduko blokatorius

Akseleratoriaus užrakto konstrukcija yra tokia, kad netyčia nebūtų galima aktyvuoti akseleratoriaus gaiduko. Kai užraktas (A) įspaudžiamas, išsijungia akseleratorius (B).

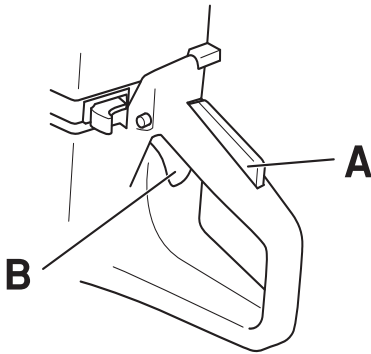

Užraktas liks įspaustas tol, kol bus įspaustas akseleratoriaus gaidukas. Kai rankena atleidžiama, akseleratoriaus gaidukas ir akseleratoriaus gaiduko užraktas sugrįžta į savo pradines padėtis. Tai įvyksta dviejų nepriklausomų atmetamųjų spyruoklių sistemos dėka. Ši padėtis reiškia, kad akseleratoriaus gaidukas automatiškai užsifiksuoja laisvos eigos padėtyje.

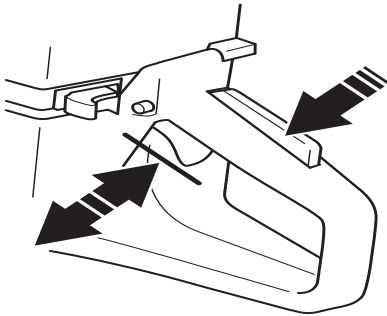

Įrenginio apsauginės įrangos kontrolė, priežiūra ir taisymas



PERSPĖJIMAS! Įrenginio priežiūra ir taisymas reikalauja specialaus pasirengimo. Tai ypač liečia įrenginio apsauginę įrangą. Jei jūsų įrenginys neatitiks nors vieno iš žemiau pateiktų kontrolės reikalavimų, kreipkitės į sertifikuotą remonto dirbtuvę. Perkant mūsų produktus, mes garantuojame profesionalų aptarnavimą ir priežiūrą. Jei įrenginio pardavėjas neatlieka aptarnavimo, paprašykite jo duoti artimiausios remonto dirbtuvės adresą.

Antivibracinė sistema

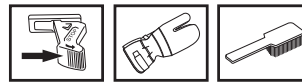

Reguliariai tikrinkite antivibracinės sistemos detales: jos turi būti nepažeistos ir nedeformuotos.

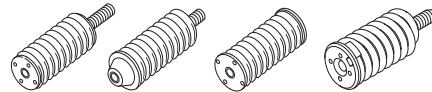

Patikrinkite, ar antivibracinės sistemos detalės yra gerai pritvirtintos prie variklio ir rankenų.

Stop mygtukas

Užveskite variklį ir patikrinkite, ar jis sustoja nuspaudus stop mygtuką.

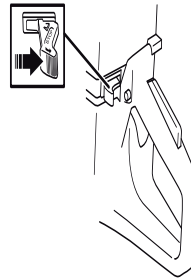

Duslintuvas

Niekada nenaudokite įrenginio su netvarkingu duslintuvu.



Reguliariai tikrinkite, ar duslintuvas yra saugiai pritvirtintas prie įrenginio.



SAUGOS INSTRUKCIJOS

Akseleratoriaus gaiduko blokatorius

- Patikrinkite, ar laisvoje eigoje akseleratorius yra užblokuotas, o akseleratoriaus gaiduko blokatorius yra savo pirminėje padėtyje.

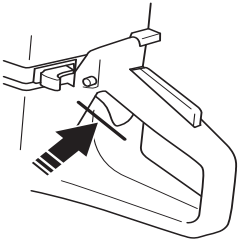

- Paspauskite gaiduko blokatorių ir patikrinkite, ar jis gįžta į pirminę padėtį, kai jį atleidžiate.

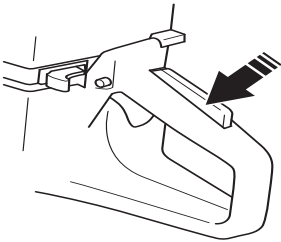

- Patikrinkite, ar akseleratorius ir jo gaiduko blokatorius laisvai junginėjasi, ir ar gerai veikia jų spyruoklių sistema.

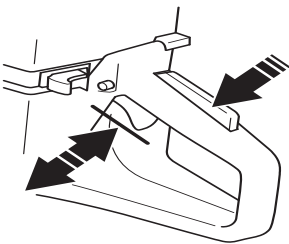

- Užveskite grandininį deimantinį pjūklą ir stipriai spūstelkite akseleratorių. Atleiskite akseleratorių ir patikrinkite, ar grandinė sustoja ir daugiau nesisuka. Jei grandinė sukasi, kai akseleratorius yra ties „Laisva eiga“, turėtumėte patikrinti karbiuratoriaus laisvos eigos sureguliaciją. Žr. nuorodas skyrelyje „Priežiūra“.

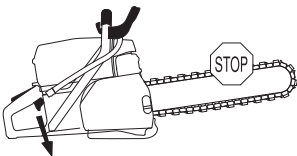

Bendrosios darbo instrukcijos



PERSPĖJIMAS! Šiame skyrelyje aprašomos esminės saugaus darbo įrenginiu taisyklės. Pateikta informacija niekada nepakeis tų žinių ir praktinės patirties, kurią turi profesionalas. Jei tam tikroje situacijoje pasijutote nesaugiai, užbaikite darbą ir kreipkitės pagalbos į ekspertą. Kreipkitės į prekybos agentą, aptarnavimo dirbtuves arba patyrusį pjaustytuvo naudotoją. Nesistenkite atlikti darbo, kuriam nesate pakankamai kvalifikuotas!

Aušinimas vandeniu

Visada naudokite vandens aušintuvą. Sausas pjovimas sukelia staigų perkaitimą, juostos ir grandinės gedimą, taip pat asmeninių sužeidimų riziką.

Aušindama juosta ir grandinė, vandens srovė nuplauna daleles nuo juostos ir varančiųjų jungčių. Tam reikalinga stipri vandens srovė. Vandens srovės slėgis turi būti mažiausiai 2,5 barų, daugiausiai 11 barų. Rekomenduojamas slėgis turi būti apie 5 barus.



PERSPĖJIMAS! Vandens aušinimas, naudojamas pjaunant betoną, aušina pjovimo diską ir didina tarnavimo laiką bei mažina dulkelį. Kalbant apie trūkumus, galima paminėti sunkumus, kylančius prie labai žemų temperatūrų, kyla grindų ir kitų statybinių elementų pažeidimo pavojus bei pavojus paslysti.

Pjovimo technika

Žemiau aprašoma technika yra bendojo pobūdžio.

- Apdorojamą detalę atremkite tokiu būdu, kad būtų galima numatyti, kas gali įvykti, o pjovimo metu pjūvis išliktų atviras.

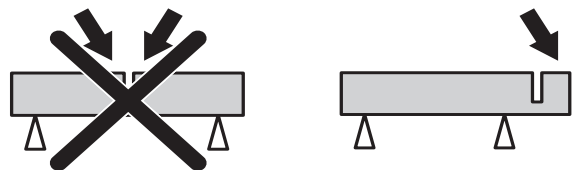

- Įrenginį visada laikykite tvirtai suėmę abejomis rankomis. Laikykite taip, kad nykščiai ir pirštai apimtų rankenas.
- Pradėkite pjauti, kai variklis veikia maksimaliomis apskukomis.
- Pradėkite pjauti švelniai, nespausdami ir nespausdami grandinės. Visada pjaukite prie maksimalių apskukų.
- Esant normalioms sąlygoms įrenginys turėtų veikti didžiausiais sūkiais. Padavimo spaudimas sureguliuotas taip, kad greitis nukrenta 20–30 % žemiau didžiausio greičio; taip pasiekiamas didžiausias pjovimo efektyvumas ir našumas.
- Lėtai judinkite pjūklą pirmyn ir atgal.

SAUGOS INSTRUKCIJOS

Iš esmės turite stengtis pjauti pjūklą naudojant kaip galima mažesnius atstumus. Dalinis spaudimas bus didesnis, o pjovimo procesas greitesnis.

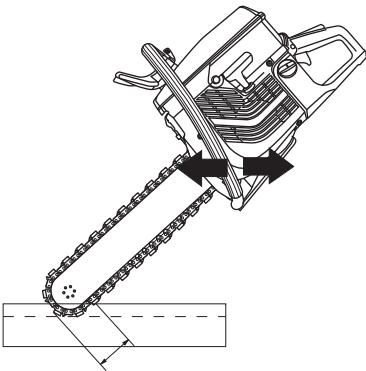
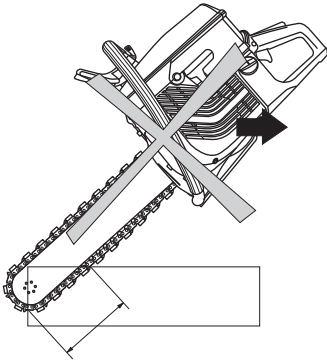

PERSPĖJIMAS! Jokiu būdu nepjaukite grandinės šonu – beveik garantuotai ji bus pažeista arba trūks ir pridarys daug žalos. Naudokite tik pjaunančiąją dalį.

Nepaverskite pjūklą į šoną, nes taip grandinė gali užstrigti arba trūkti ir sunkiai jus sužaloti.

Iš esmės yra du būdai įsiskverbimui į pjaunamą objektą.

Panėrimo metodas

Pradėkite padarydami 10 centimetrų įpjovą sienoje naudodami žemesniąją juostos galiuko dalį. Išlyginkite pjūklą tuo metu, kai tik juostos galiukas bus įkištas į įpjovą. Pjūklą pakelimas ir nuleidimas tuo pačiu metu spaudžiant jį į sieną leis efektyviai pjauti į gylį.

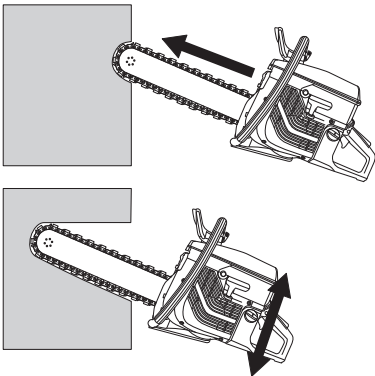

Įvedimo būdas

Šis būdas rekomenduojamas norint įpjauti visiškai tiesiai.

Didžiausiam pjovimo našumui, įpjaukite su paprastu pjovikliu su specialia „Husqvarna“ pirminio įpjovimo geležte, kuri pjūvį pritaiko tolimesniam pjovimui naudojant deimantinę grandinę.



PERSPĖJIMAS! Niekuomet nenaudokite pjoviklio su standartiniais pjovimo ašmenimis įvedimui. Pjovimo ašmenys sukuria įpjovą, kuri yra per plona, todėl tolimesnis pjovimas naudojant deimantinę pjovimo grandinę sukels pavojingus užsikirtimus įjovoje ir atatraką.

Pradėkite įtvirtindami plokštę, kurioje darysite įpjovą. Tai bus pjūvio kryptis. Padarykite kelių centimetrų gylio įpjovą išilgai visos linijos naudodami apatinę juostos pusę. Ištraukite ir vėl įpjaukite kelis centimetrus. Pakartokite, kol pasieksite 5–10 centimetrų gylį, priklausomai nuo tikslumo poreikio ir objekto storio. Įpjova nukreips juostą tiesiai viso tolimesnio pjovimo metu, kurį reikia vykdyti panėrimo būdu, kol pasieksite didžiausią gylį, kaip sustabdymo tašką naudokite guminį blokelį.

Švytuoklės metodas

Įpjova padaroma atliekant švytuoklės judesius, o pjūklas laikomas tiesiai tik pjūvio galuose.

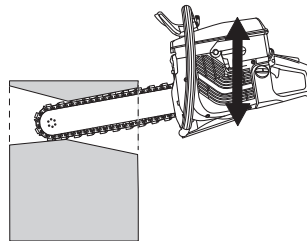
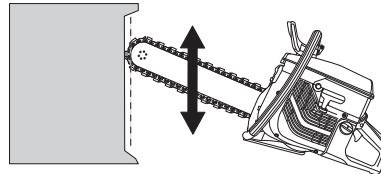

Saugumo instrukcijos dirbant

Planuokite darbą taip, kad juostos neprispaustų krentančios dalys. Darbų planavimas taip pat labai svarbus jūsų pačių saugumui!

Kadangi naudojant deimantinę grandinę dažniausiai pjaunami dideli ir sunkūs gabalai, jėgos tokios didelės, kad užstrigimas gali sukelti nepataisomą žalą juostai ir grandinei.

Apdorojamą detalę atremkite tokiu būdu, kad būtų galima numatyti, kas gali įvykti, o pjovimo metu pjūvis išliktų atviras. Tokiais atvejais, kai sunku numatyti, kaip kris dalys, arba kai neįmanoma pjaunamos dalies atremti taip, kaip norima, galima į įpjovą kalti pleišną.

SAUGOS INSTRUKCIJOS

Skylių pjovimas

Įprastas deimantinių grandinių pjūklų darbas yra nedidelių angų darymas storose sienose. Pirmiausiai atlikite apatinį horizontalų pjūvį. Paskui atlikite du vertikalius pjūvius. Užbaikite horizontaliu viršutiniu pjūviu. Tuomet išvengiama užsikirtimo rizika.

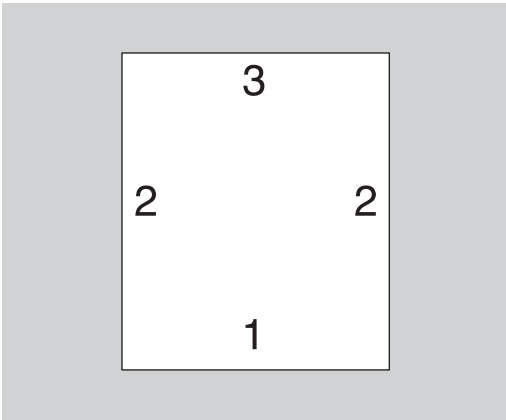

Pašalinimas

Pjaunant dideles skylės, svarbu, kad pjaunama dalis būtų pašalinama taip, kad nenukristų ant operatoriaus.

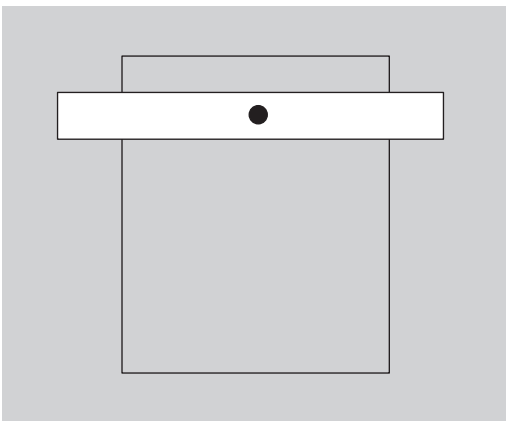

Kaip išvengti atatrancos smūgių



PERSPĖJIMAS! Atatrancos smūgiai gali būti labai staigūs, netikėti ir stiprūs, o pjaustytuvą ir pjovimo diską gali atmesti link naudotojo. Jei pjovimo diskas sukasi ir jei jis kliudo naudotoją, gali labai sunkiai ar net lemtingai sužeisti. Todėl būtina suprasti, kas sukelia atatrancos smūgį ir kad jų galima išvengti dirbant atsargiai ir naudojant tinkamą darbo techniką.

Kas yra atatrancos smūgis?

Atatrancos smūgis – netikėtos reakcijos pavadinimas, kai pjaustytuvas ir pjovimo diskas atmetamas nuo daikto, kuris pateko į kontaktą su disko viršutinės plokštumos ketvirčiu, taip vadinamu atatrancos smūgio rizikos zona.

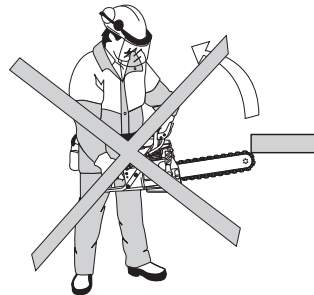

Esminės taisyklės

- Niekada nepradėkite pjauti pjovimo disko viršutine disko ketvirtąja dalimi, kaip parodyta paveikslėlyje, taip vadinamu atatrancos smūgio pavojaus sektoriumi.

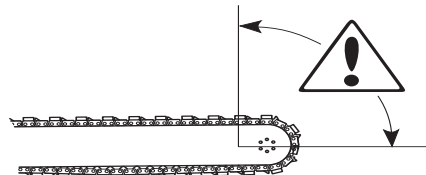

- Įrenginį visada laikykite tvirtai suėmę abejomis rankomis. Laikykite taip, kad nykščiai ir pirštai apimtų rankenas.
- Tvirtai laikykite pusiausvyrą ir tvirtai remkitės į žemę kojomis.
- Visada pjaukite prie maksimalių apsučių.
- Stovėkite patogiai nutolę nuo pjaunamo objekto.
- Būkite atsargūs, įleisdami pjūklą į anksčiau pradėtą pjūvį.
- Niekada nekelkite pjūklo aukščiau pečių linijos.
- Stebėkite, kad gaminyje nepajudėtų ar neįvyktų kas nors kita, dėl ko pjūvis galėtų suspausti diską.

Disko įtraukimas

Įtraukimas atsiranda tada, kai geležtės apatinė dalis staiga sustabdoma arba pjūvis ją suspaudžia. (Kaip to išvengti, žr. "Esminės taisyklės" ir "Suspaudimas ir sukimasis" žemiau.)

Suspaudimas ir sukimasis

Suspaudimas atsiranda tada, kai pjūvis susipaudžia. Įrenginys staiga ir labai stipriai gali būti patrauktas žemyn.

SAUGOS INSTRUKCIJOS

Kaip išvengti suspaudimo

Atrenkite gaminį taip, kad pjūvis liktų atviras ir pjaunant, ir pabaigus pjovimą.

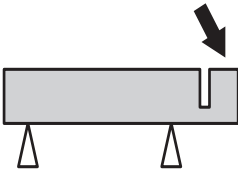

Deimantinės grandinės



PERSPĖJIMAS! Grandinės pertrūkimas gali sukelti rimtų sužeidimų, jei ji skries link operatoriaus.

Rinkoje yra du pagrindiniai deimantinių grandinių tipai.

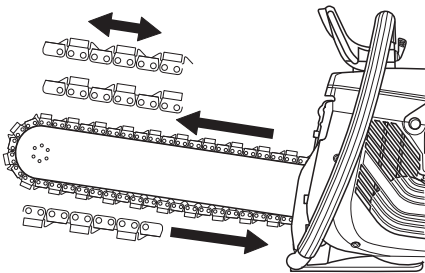

Naudojant grandinę su dvigubais grandikliais, grandinė gali būti dedama bet kuria puse. Naudojant grandinę su paprastu grandikliu, ją reikia uždėti tinkamai. Grandikliai turi segmentą pakelti į tinkamą aukštį pjūvyje.

SVARBU! Jei grandinė jau buvo naudota ir uždedama iš naujo, ji turi būti dedama ta pačia darbine kryptimi, kaip ir anksčiau, taip išvengiant segmento dėvėjimosi ir užtikrinant visą pjovimo pajėgumą.

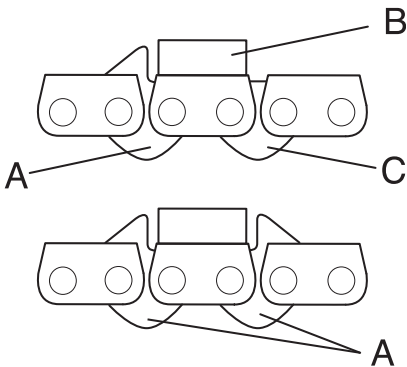

A) Varančioji jungtis su grandikliu

B) Pjovimo jungtis su deimantiniu segmentu

C – varančioji jungtis be poveržlės

Patikrinkite grandinę

Apžiūrėkite, ar ant grandinės nėra pažeidimų, tokių kaip laisvų jungčių, sulūžusių grandiklių ar varančiųjų jungčių, sugedusių segmentų.

Jei grandinė patyrė stiprų užsikirtimą ar kitą didelę perkrovą, ją reikia nuimti nuo juostos ir kruopščiai apžiūrėti.

Uždėkite grandinę tinkama kryptimi

Grandinės negalima dėti bloga kryptimi. Grandikliai turi segmentą pakelti į tinkamą aukštį pjūvyje.

Patikrinkite pjūklą

Pjūklas yra su saugumo įrengimais, kurie apsaugo operatorių trūkus grandinei. Šie saugumo įrengimai turi būti patikrinti prieš pradėdamas darbą. Niekomet nenaudokite pjūklo, jei viena iš šių dalių pažeista ar jos nėra:

- Gaubtas virš varančiosios pavaros
- Pažeista rankų apsauga ar jos nebuvimas
- Pažeista grandinė

Naudokite pjūklą pakėlę tinkama puse aukštyn

Saugumo sumetimais pjūklo negalima naudoti jį apvertus. Pjaunamo objekto ar pažeistos grandinės dalys gali būti nusviestos link operatoriaus.

Medžiaga

Įrenginys yra sukurtas ir skirtas betonui, plytų ir įvairių akmenų pjovimui. Naudoti jį kitiems tikslams neleidžiama.

Pjūklo negalima naudoti pjauti grynai metalui. Taip galima pažeisti segmentus ar nutraukti grandinę. Deimantinis segmentas gali perpjauti gelžbetonį. Gelžbetonį pjaukite kartu su kaip įmanoma daugiau betono, taip bus tausojama grandinė.

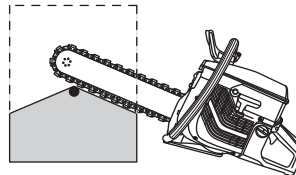
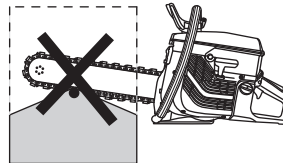

Padengimas

Perpjovus itin kietą betoną ar akmenį, deimantinis segmentas gali prarasti dalį ar visas pjovimo charakteristikas. Taip gali atsitikti ir pjaunant su nedideliu daliniu slėgiu (deimantinė grandinė bėga per visą pjaunamo objekto ir juostos ilgį). Problemos sprendimas yra ne trumpam įpjauti į minkštą abrazyvinę medžiagą, tokią kaip smiltainį, plytas.



PERSPĖJIMAS! Jokių būdų deimantiniu grandininio pjūklu negalima pjauti medžiagų, kurioms jis neskirtas. Juo negalima pjauti medienos.

SURINKIMAS

Kaip įtempti grandinę

Jei tarpas tarp varančiosios jungties ir juostos yra didesnis nei 12 mm, grandinė yra per laisva, ir turi būti priveržta.

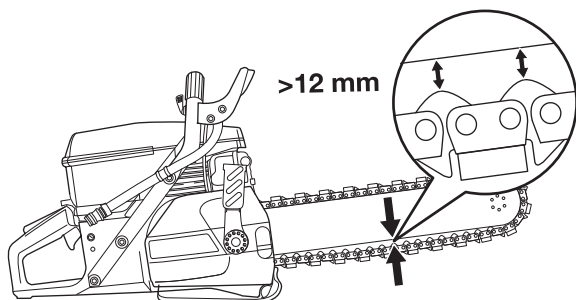

Reguliavimo varžto gaubto atidarymas.

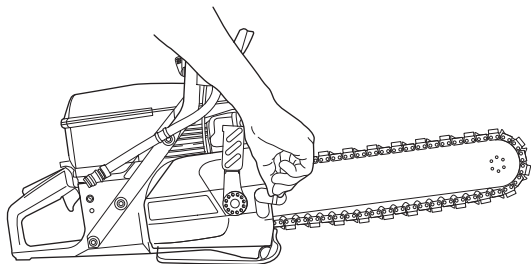

Patraukite rankeną atgal.

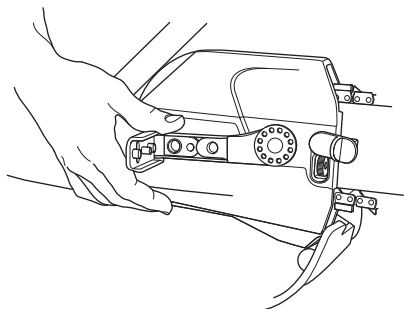

Traukite rankeną žemyn, kol pradėsite tempti grandinę.

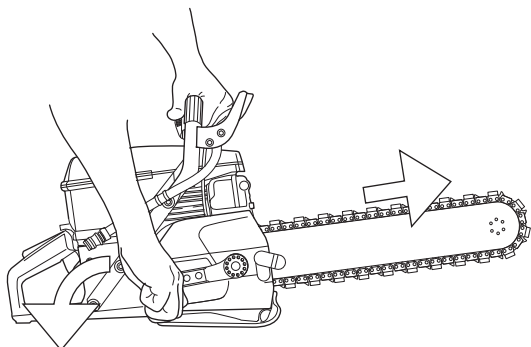
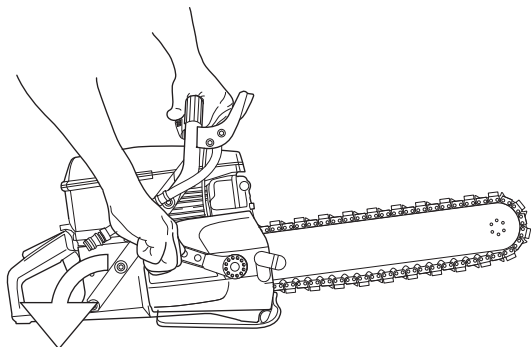

Lenkdami rankeną į priekį, juostą laikykite pakėlę aukšty.

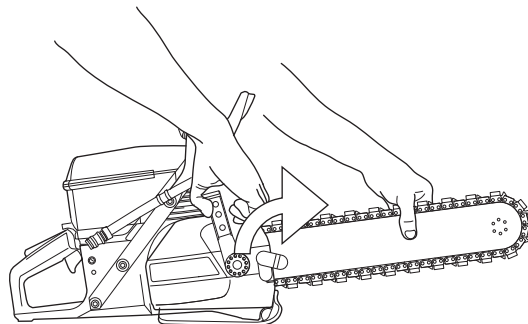

Užfiksuokite grandinės įtempimą priverždami varžtą.

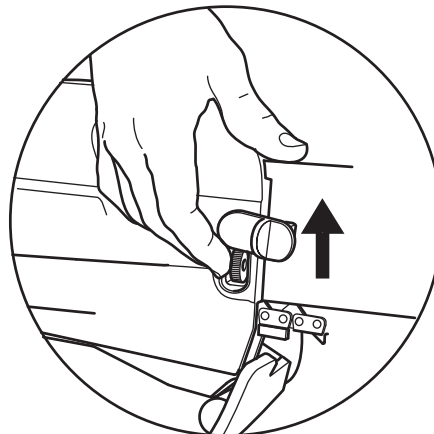

Uždarykite reguliavimo varžto gaubtą.

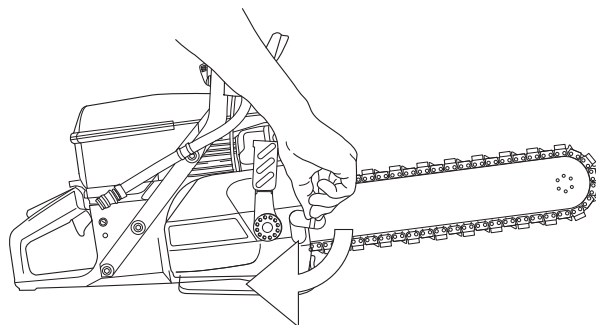

Tinkamai priveržta grandinė turi būti lengvai patempiama ranka.

SURINKIMAS

Kaip pakeisti grandinę ir rėmelį.

Patraukite rankeną atgal.

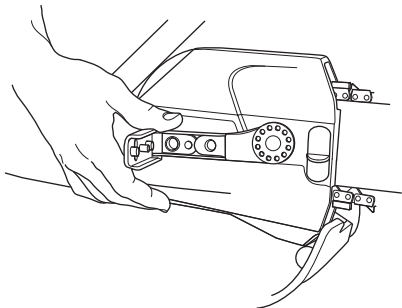

Nuspauskite spyruoklę ant grandinės įtempiklio rankenos. Sukdami prieš laikrodžio rodyklę atsukite reguliuojančią juostos veržlę.

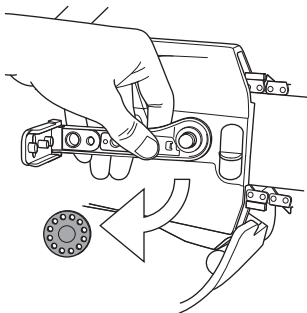

Nuimkite gaubtą.

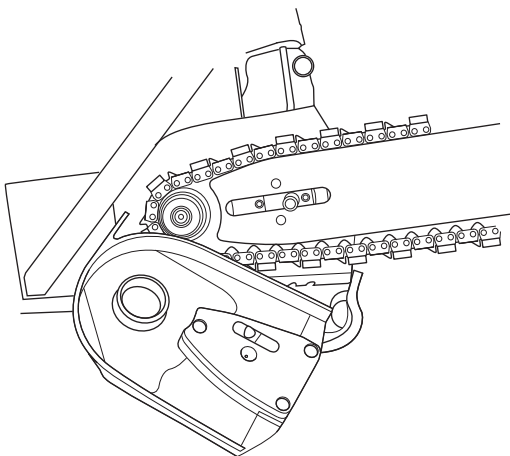

Nuimkite pjovimo juostą ir grandinę.

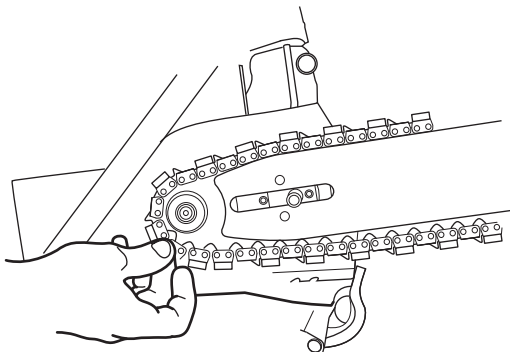

Naudodami atsuktuvą nuimkite spyruoklę, laikantią du „pusmėnulių“.

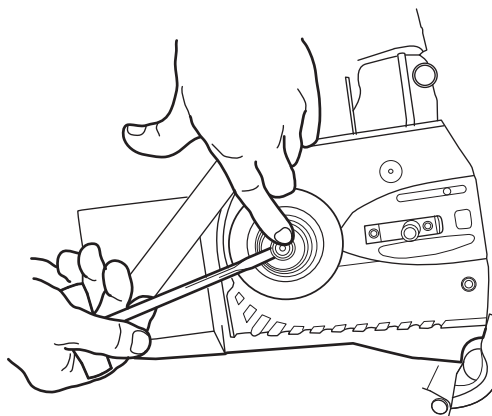

Nuimkite „pusmėnulių“, apsaugą, žiedą ir žvaigždutę.

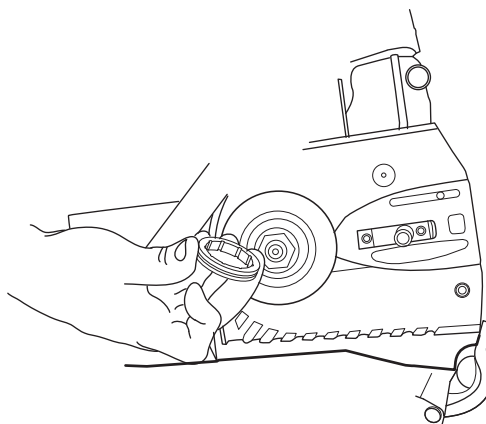

Sumontuokite atvirkštine tvarka.

SVARBU! Surinkimo metu įsitinkite, kad išorinis gaubtas įsistato į vidinį gaubtą, kitaip juos galima pažeisti.

Įsitinkite, kad grandinės reguliavimo kaištis įsistato į skylę juostoje.

Keisdami grandinę pasukite juostą, taip prailginsite jos tarnavimo laiką.

Juostos veržlės priveržimas

Jei juostos ir grandinės įtempiklio rankena laisva, juosta turi būti priveržta, taip pasiekiant tinkamą veržlės įtempimo momentą. Tai daroma tam, kad juosta nebūtų laisva.

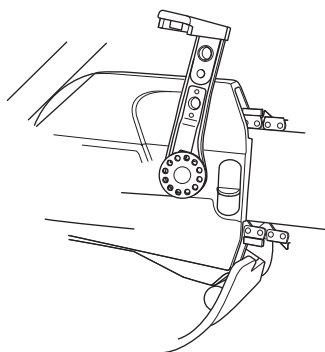

Pastumkite svirtį į žemiausią galinę padėtį. Įspauskite spyruoklę ant grandinės įtempiklio rankenos ir ranka pasukite juostos veržlę pagal laikrodžio rodyklę.

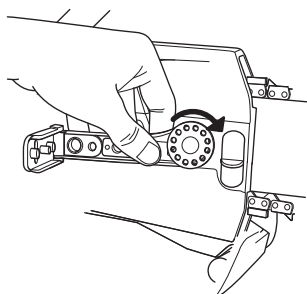

Atleiskite spyruoklę. Lenkdami rankeną į priekį, juostą laikykite pakėlę aukšty. Pastebėkite, kad nebus pasiektas sverto mechaninis stabdis. Stabdis apsaugo svertą nuo atsikišimo į priekį ir neleidžia pjauti.

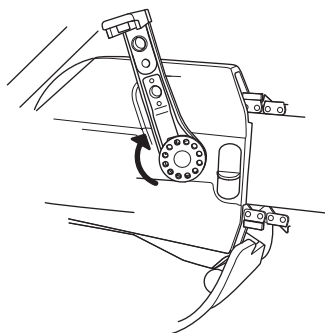

KAIP ELGTIS SU KURU

Kuro maišymas

PASTABA! Įrenginio variklis yra dvitaktis ir jam visada reikia naudoti benzino ir dvitakčio variklio alyvos mišinį. Labai svarbu tiksliai atmatuoti naudojamos alyvos tūrį tam, kad gautumėte teisingos konsistencijos mišinį. Jei ruošiate nedidelį kuro kiekį, net ir maži netikslumai gali drastiškai įtakoti mišinio proporcijas.



PERSPĖJIMAS! Kurą ruoškite tik gerai ventiliuojamoje vietoje.

Niekada nenaudokite įrenginio, jei nelaimės atveju nebūtų kaip iškviešti pagalbą.

Benzinas

- Žemiausias rekomenduojamas oktaniškas turi būti 90 (RON). Jei naudojate mažesnį nei 90 oktaniškas benzinas, variklis gali pradėti kalti. Dėl to pradeda kilti jo temperatūra, o tai gali sukelti rimtus variklio gedimus.

Dvitaktė alyva

- Norėdami pasiekti geriausią rezultatą ir darbinę charakteristiką, naudokite HUSQVARNA dvitaktę variklių alyvą, kuri yra specialiai sukurta mūsų oru aušinamiems dvitaktiams varikliams.
- Niekada nenaudokite alyvos, skirtos vandeniu aušinamiems varikliams, vadinamosios alyvos pakabinamiems varikliams (TCW).
- Niekada nenaudokite alyvos, skirtos keturtaktiams varikliams.

Mišinio proporcija

1:50 (2%) su HUSQVARNA dvitakte alyva arba analogu.

1:33 (3%) su kitomis alyvomis yra skirta oru aušinamiems dvitaktiams varikliams; skirti JASO FB/ISO EGB.

Benzinas, litrai	Dvitaktė alyva, litrai	
	2% (1:50)	3% (1:33)
5	0,10	0,15
10	0,20	0,30
15	0,30	0,45
20	0,40	0,60

Maišymas

- Benzinas ir alyvą visada maišykite švariame kurui skirtame bakelyje.
- Visada pirmiausiai supilkite pusę numatomo naudoti benzino. Tada supilkite visą reikalingą alyvos kiekį. Išmaišykite (suplakite) kuro mišinį. Supilkite likusią benzino dalį.

- Gerai išmaišykite (suplakite) kuro mišinį, prieš pildami jį į įrenginio baką.

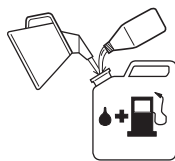

- Kuro mišinio neruoškite daugiau kaip 1 mėnesiui į priekį.
- Jei kurį laiką įrenginio nenaudojate, ištuštinkite ir išvalykite kuro baką.

Kuro užpylimas



PERSPĖJIMAS! Šios saugumo priemonės sumažins gaisro pavojų:

Arti kuro nerūkykite ir nestatykite šiltų daiktų.

Prieš užpildami kurą, visada išjunkite variklį.

Pildami degalus, iš lėto atsukite kuro bako dangtelį tam, kad palaipsniui išsilygintų galintis bake susidaryti garų spaudimas.

Supylę degalus, kruopščiai užsukite kuro bako dangtelį.

Prieš užveddami įrenginį, visada panešėkite jį toliau nuo kuro pylimo vietos.

- Pasirūpinkite, kad rankenos būtų sausos, švarios ir ant jų nebūtų alyvos bei kuro.
- Prieš užpildami degalus, gerai suplakite kanistrą ir išmaišykite kuro mišinį.



- Pilant kurą visada būkite atsargūs. Prieš užvedant įrenginį, patraukite jį bent tris metrus nuo kuro papildymo vietos. Patikrinkite, ar bako dangtelis yra prisuktas.

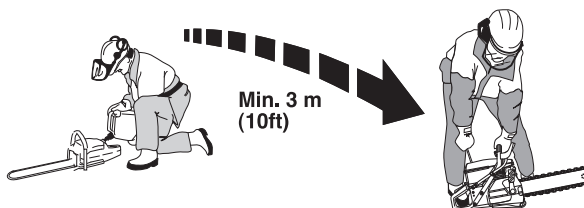

- Švariai nuvalykite vietą aplink kuro dangtelį. Reguliariai valykite kuro ir alyvos bakelį. Kuro filtras turi būti keičiamas bent jau kartą metuose. Bakeliuose esantys nešvarumai sąlygoja eksploatacijos sutrikimus.

IJUNGIMAS IR IŠJUNGIMAS

Prieš pradant



PERSPĖJIMAS! Prieš užvedant atkreipkite dėmesį:

Neveskite pjaustytuvo, kol nėra pritvirtintas dirželio gaubtas. Priešingu atveju sankaba gali atsilaisvinti ir sužeisti.

Prieš užveddami įrenginį, visada panešėkite jį toliau nuo kuro pylimo vietos.

Patikrinkite, ar Jūs tvirtai stovite, ar įrenginys yra stabilus, o pjovimo diskas gali laisvai sukstis.

Žiūrėkite, kad darbo zonoje nesimaišytų kiti žmonės ar gyvuliai.

Dekompresinis vožtuvas: Norėdami sumažinti slėgį cilindre, paspauskite vožtuvą. Užvedant įrenginį, reikėtų visuomet naudoti dekompresinį vožtuvą. Įrenginiui užsivedus, vožtuvas automatiškai grįžta į pradinę padėtį.

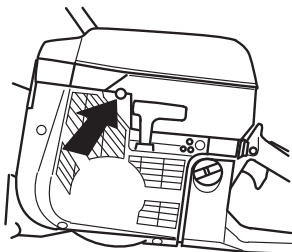

Stop mygtukas: Įsitinkinkite, kad sustabdymo jungiklis (STOP) yra kairėje padėtyje.

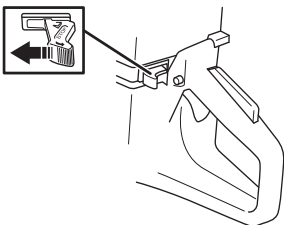

Užvedimo akceleratoriaus padėtis – šaltas variklis:

Užvedimo akceleratoriaus padėtis įjungia visiškai ištraukiant sklendę.

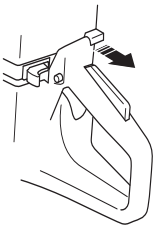

Užvedimo akceleratoriaus padėtis – karštas variklis:

Tinkami sklendės / užvedimo akceleratoriaus nustatymai gaunami ištraukiant sklendės valdiklį į veikimo padėtį ir vėl įstumiant jį atgal. Taip įjungiami tik užvedimo akceleratoriaus nustatymai be kuro padavimo.

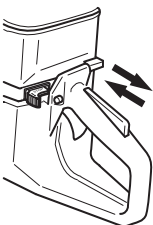

Užvedimas

Kairiaja ranka paimkite už priekinės rankenos. Dešiniąją koją pastatykite ant apatinės galinės rankenos ir spauskite įrenginį prie žemės. **Niekada nevyniokite starterio lynelio sau ant rankos.**

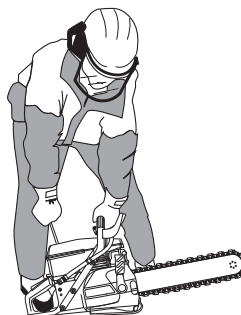

PERSPĖJIMAS! Pjovimo diskas sukasi, kai variklis yra užvedamas. Įsitinkinkite, ar jis gali laisvai sukstis.

Paimkite paleidimo rankenėlę, dešine ranka lėtai traukite paleidimo trosą, kol pajusite pasipriešinimą (paleidimo dantys susikabins), tada patraukite greitai ir stipriai.

PASTABA! Staigiai nepaleiskite pilnai ištrauktos starterio rankenėlės. Tai gali pakenkti įrenginiui.

Jei variklis yra šaltas: Varikliui užsivedus ir prieš bandant tai padaryti dar kartą, nedelsdami sustumkite sklendės rankenėlę.

Užsivedus varikliui, spustelėkite akceleratorių, o variklio startinis greitis automatiškai išsijungs.

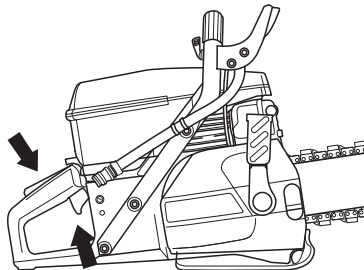

Išjungimas

Išjunkite variklį sustabdymo jungtuką (STOP) perstumdami j dešinę.

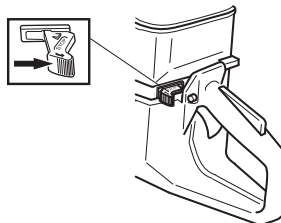

Karbiuratorius

Jūsų Husqvarna produktas suprojektuotas ir pagamintas laikantis specifikacijų, kurios sumažina kenksmingų išmetamų dujų kiekį. Sunaudojus 8–10 bakus kuro, variklis laikomas įvažinėtu. Siekdami, kad jis veiktų kuo geriau ir kiek įmanoma mažiau išleistų kenksmingų išmetamų dujų, po įvažinėjimo laikotarpio, leiskite savo pardavėjui/remonto dirbtuvių personalui (kurie turi tachometrą) pareguliuoti Jūsų karbiuratorių.

Veikimas

- Karbiuratorius reguliuoja įrenginio greitį akceleratoriaus pagalba. Karbiuratoriuje sumaišomas oras ir kuras.

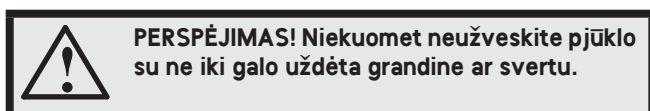

Purkštukas

Karbiuratorius turi stacionarius antgalius tam, kad įrenginys visada naudotų tinkamą kuro ir oro mišinį. Jei varikliui trūksta galios ar blogai akceleruoja, imkitės šių priemonių:

- Patikrinkite oro filtrą ir jei reikia, pakeiskite.
- Jei tai nepadės, kreipkitės į įgaliotas techninio aptarnavimo dirbtuves.

Galutinis laisvos eigos T sureguliojimas

Laisvosios eigos apsisukimus reguliuokite „T“ formos varžtu. Pasukite laisvosios eigos varžtą pagal laikrodžio rodyklę, kol grandinė pradės sukstis. Po to varžtą pasukite prieš laikrodžio rodyklę, kol grandinė nustos sukstis. Tuščioji eiga sureguliuota tinkamai tuomet, kai variklis įsisuka be trūkčiojimų.

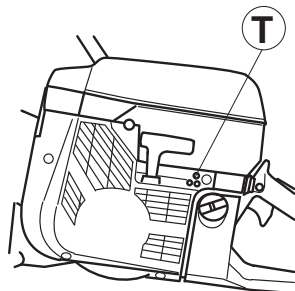

Rekomenduojamas laisvos eigos sūkių skaičius: 2700 aps./min

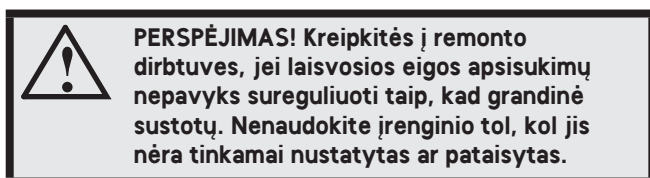

Kuro filtras

- Kuro filtras yra kuro bako viduje.
- Pilant degalus, kuro baką reikia apsaugoti nuo purvo. Tai sumažins eksploatacinių sutrikimų pavojų, kuris atsiranda dėl bako esančio kuro filtro užsikimšimo.
- Kuro filtras nėra valomas – užsikimšusį filtrą reikia pakeisti nauju. **Filtrą reikia keisti ne rečiau kaip vieną kartą per metus.**

Oro filtras



Oro filtras turi būti reguliariai valomas nuo dulkių ir purvo, siekiant išvengti:

- Karbiuratoriaus veikimo sutrikimų
- Užvedimo problemų
- Galingumo sumažėjimo
- Bereikalingo variklio detalių dėvėjimosi
- Per didelio kuro sunaudojimo.

Oro filtravimo sistemą sudaro ištemptas alyva filtras iš putplasčio (1) ir popierinis filtras (2):

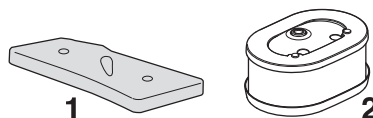

- 1 Filtras iš putplasčio yra lengvai prieinamas po filtro dangteliu A. Šį filtrą reikia tikrinti kartą per savaitę ir jei reikia, pakeisti. Visaverčiam filtro poveikiui išsaugoti filtras reguliariai turi būti keičiamas arba valomas ir ištepamas alyva. Šiam tikslui yra skirta speciali HUSQVARNA alyva.

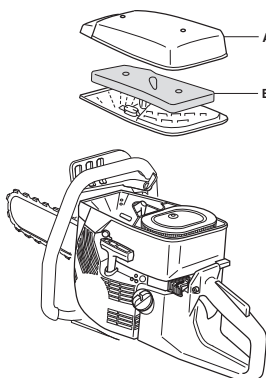

Nuimkite filtrą iš putplasčio. Kruoščiai išplaukite filtrą drungname muilo tirpalo vandenyje. Išvalius, filtrą atidžiai išskalaukite švariame vandenyje. Išgręžkite ir palikite filtrą išdžiūti. **DĖMESIO!** Per stipriai suspaustas oras gali pažeisti poroloną.



Įdėkite filtrą į plastikinį maišelį ir pilkite alyvą. Paspaudykite maišelį, kad tepalas vienodai pasiskirstytų. Ištraukite filtrą iš maišelio ir nuvalykite alyvos perteklių, prieš įdėdami filtrą į įrenginį. Niekada nenaudokite įprastos variklių alyvos. Ji gana greitai nuteka per filtrą ir susirenka apačioje.

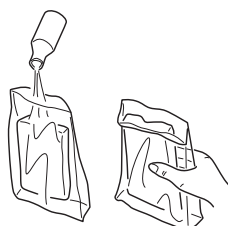

PRIEŽIŪRA

- 2 Pjaunant plastmasines medžiagas deimantiniu disku arba avarinių darbų disku galite pajusti atitrūkimą, kai medžiaga nuo karščio ima tirpti ir prilimpa prie disko. Popierinis filtras yra po apvalku B. Šis filtras turi būti keičiamas/valomas tuomet, kai sumažėja variklio galingumas. Filtras valomas jį papurtant. Atkreipkite dėmesį, jog filtro negalima plauti. DĖMESIO! Per didelio slėgio suspaustas oras gali pažeisti filtrą.



Ilgiau naudotas oro filtras pilnai nebeišsivalo. Todėl jį reikia reguliariai pakeisti nauju. **Pažeistas oro filtras turi būti iš karto pakeičiamas.**

SVARBI INFORMACIJA!

Prasta oro filtro priežiūra sąlygoja apnašų susidarymą ant žvakės ir bereikalingą variklio dalių dėvėjimąsi.

Starteris



PERSPĖJIMAS! Starterio korpuse esanti spyruoklė visuomet yra įtempta, ir, staigiai iššokusi, gali rimtai sužeisti, jeigu neatsargiai su ja elgsitės.

Visada būkite labai atsargūs, kai keičiate spyruoklę ar starterio trosą. Darbo metu visada nešiokite apsauginius akinius.

Sulūžusio ar nusidėvėjusio starterio trosų pakeitimas



- Atsukite varžtus, tvirtinančius starterį prie užvedimo bloko ir nuimkite starterį.

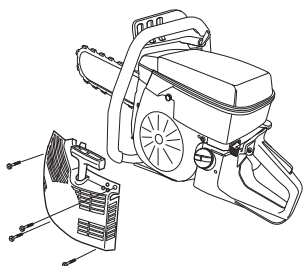

- Ištraukite trosą apie 30 cm ir įstatykite jį į išpjovą skriemulyje. Atpalaiduokite spyruoklę, leisdami skriemuliui lėtai sukintis atgal.

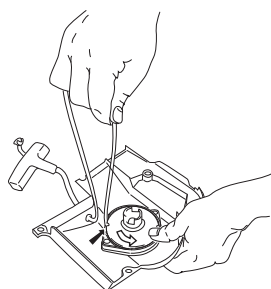

- Pašalinkite senojo užvedimo lynelio liekanas ir patikrinkite, ar veikia užvedimo spyruoklė. Naujajį užvedimo lynelį prakiškite per starterio korpuse esančią angą ir nukreipkite link lynelio ritės.

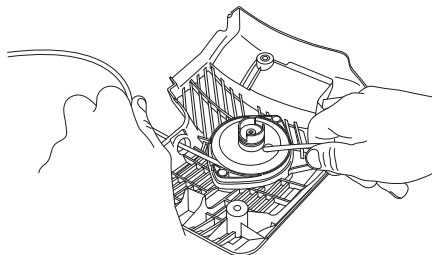

- Užvedimo lynelį užfiksuokite prie lynelio ritės centro taip, kaip parodyta paveikslėlyje. Stipriai priveržkite fikساتorių ir žiūrėkite, kad laisvasis galas būtų kuo trumpesnis. Užvedimo lynelio galą užfiksuokite starterio rankenėlėje.

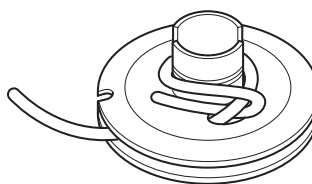

- Lynelį prakiškite per skriemulio išpjovą ir pagal laikrodžio rodyklę apsukite aplink ritės centrą 3 kartus.

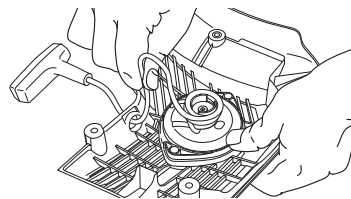

- Paskui patraukite starterio rankenėlę ir spyruoklę įsitemp. Pakartokite procedūrą dar kartą, tačiau šį kartą apsakant keturis kartus.
- Atkreipkite dėmesį, jog įtempus spyruoklę, starterio rankenėlė sugrįžta atgal į savo pradinę padėtį.
- Patikrinkite, ar spyruoklė pilnai ištraukdama užvedimo lynelį, nepasilieka savo kraštinėje padėtyje. Užvedimo lynelį sustabdykite nykščiu ir patikrinkite, ar skriemulį galima pasukti dar bent pusę karto.

Spyruoklės įtempimas

- Įstatykite trosą į išpjovą starterio skriemulyje ir pasukite skriemulį 2 apsisukimus pagal laikrodžio rodyklę.

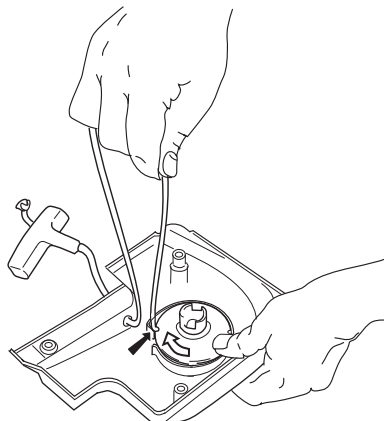

PASTABA! Patikrinkite, kad pilnai ištraukus trosą, starterio skriemulį galima būtų pasukti dar bent pusę apsisukimo.

Sulūžusios spyruoklės pakeitimas



- Atsukite lynelio skriemulio varžtus ir nukelkite skriemulį.
- Atsiminkite, jog atmetamoji spyruoklė starterio korpuse yra įtemptoje padėtyje.
- Atsukite varžtus, laikančius spyruoklių kasetę.

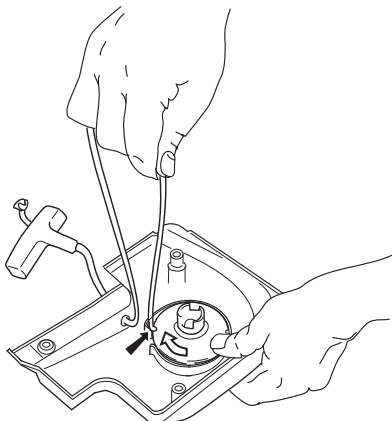

- Sutepkite spyruoklę plonu alyvos sluoksniu. Surinkite starterio skriemulį ir įtempkite spyruoklę.

Starterio surinkimas

- Surinkite starterį, pirmiausiai ištraukę trosą, o po to pritvirtinę starterį prie užvedimo bloko. Tada iš lėto atleiskite starterio trosą taip, kad jis pradėtų kabinti užvedimo mechanizmą.

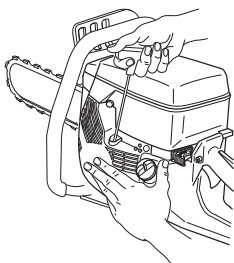

- Įstatykite ir priveržkite starterį laikančius varžtus.

Žvakė

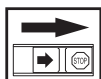

Žvakės veikimui įtakos turi:

- Neteisingai sureguliuotas karbiuratorius.
- Netinkamas kuro mišinys (per didelis alyvos kiekis mišinyje).
- Nešvarus oro filtras.

Dėl šių priežasčių ant žvakės elektrodų susidaro apnašos, kurios sąlygoja veikimo sutrikimus ir problemas užvedimo metu.

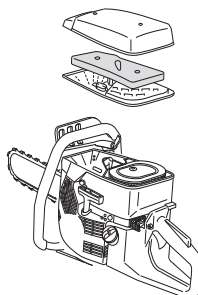

- Jeigu įrenginys neturi galios, sunku jį užvesti ar jis trūkčioja paleistas laisva eiga, visada pirmiausiai patikrinkite žvakę. Jeigu žvakė nešvari, išvalykite ją ir patikrinkite tarpelį tarp elektrodų, kuris turi būti 0,5 mm. Žvakę reikia pakeisti maždaug po mėnesio darbo arba dar anksčiau.

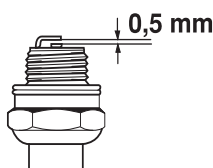

PASTABA! Visada naudokite rekomenduojamo tipo žvakes! Netinkamo tipo žvakė gali smarkiai sugadinti stūmoklį ir cilindrą.

Aušinimo sistema

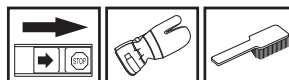

Siekiant žemiausios galimos variklio darbinės temperatūros, įrenginys turi aušinimo sistemą.

Aušinimo sistemą sudaro:

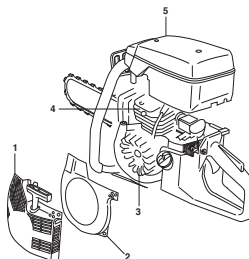

- 1 Oro padavimo skylė starteryje.
- 2 Oro nukreipimo plokštelė.
- 3 Smagratis su sparneliais.
- 4 Aušinimo flanšai ant cilindro.
- 5 Cilindro dangtelis

Kartą per savaitę ar dažniau, priklausymai nuo sąlygų, šepėčiu išvalykite aušinimo sistemą. Jei aušinimo sistema užteršta ar užsikimšusi, įrenginys perkais, o tai gali sugadinti cilindrą ir stūmoklį.

Duslintuvas

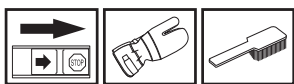

Duslintuvas sumažina garso lygį ir tolyn nuo naudotojo nukreipia išmetamąsias dujas. Išmetamosios dujos yra karštos, jose gali būti kibirkčių, kurios, patekusios ant sausų ir degių medžiagų, gali sukelti gaisrą.

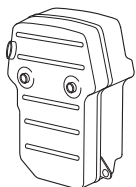

Niekada nenaudokite įrenginio su netvarkingu duslintuvu.

Bendros priežiūros instrukcijos

Toliau pateikiamos bendros priežiūros instrukcijos. Jeigu turite klausimų, kreipkitės į aptarnavimo dirbtuves.

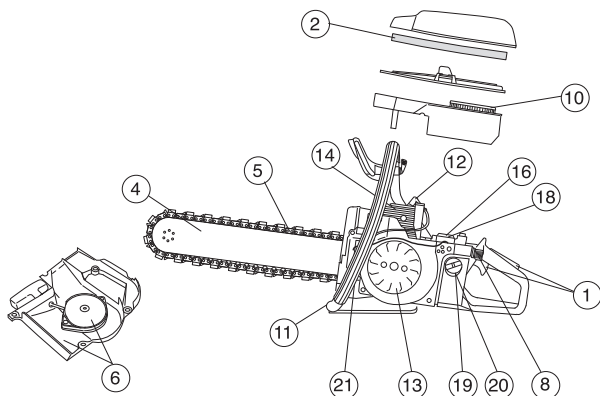

Kiekvieną dieną

- 1 Patikrinkite, ar saugiai veikia akceleratorius (akceleratorius ir akceleratoriaus įjungimo užraktas).
- 2 Patikrinkite juostos žvaigždutę.
- 3 Patikrinkite juostos būklę.
- 4 Patikrinkite deimantinės grandinės būklę.
- 5 Patikrinkite, išvalykite arba pakeiskite pagrindinį filtrą.
- 6 Patikrinkite starterį ir užvedimo lynelį bei iš išorės išvalykite starterio ortakį.
- 7 Patikrinkite, ar varžlės ir varžtai yra priveržti.
- 8 Patikrinkite, ar veikia stop mygtukas.
- 9 Sutepkite grandinę, juostos žvaigždutę ir juostą, kad išvengtumėte rūdijimo.

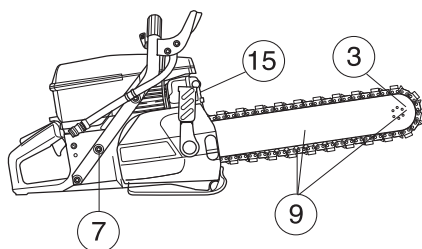

Kiekvieną savaitę

- 10 Patikrinkite popierinį filtrą.
- 11 Patikrinkite, ar nepažeistos rankenos ir antivibracinės sistemos elementai.
- 12 Išvalykite žvakę. Patikrinkite, tarpelis tarp elektrodų yra 0,5 mm.
- 13 Išvalykite smagračio sparnelius. Patikrinkite starterį ir spyruoklę.
- 14 Išvalykite cilindro flanšus.
- 15 Patikrinkite, ar duslintuvas yra saugiai pritvirtintas ir nėra pažeistas.
- 16 Patikrinkite karbiuratoriaus veikimą.

Kiekvieną mėnesį

- 17 Patikrinkite sankabos veleno, vedančiosios žvaigždutės ir sankabos spyruoklės susidėvėjimą.

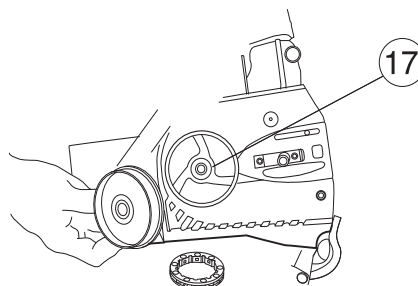

- 18 Išvalykite karbiuratorių išoriškai.
- 19 Patikrinkite kuro filtrą ir žarną. Jei reikia, pakeiskite.
- 20 Išvalykite kuro baką iš vidaus.
- 21 Patikrinkite visus laidus ir jungtis.

TECHNINIAI DUOMENYS

Variklis

Cilindro tūris, cm ³	93,6
Cilindro diametras, mm	56
Stūmoklio eiga, mm	38
Laisvosios eigos apsisukimai, aps./min	2700
Rekomenduojamas maks. apsisukos be apkrovos, r/min	9750 (+/- 250)
Galingumas, kW/ aps./min	4,5/9000

Degimo sistema

Degimo sistemos gamintojas	SEM
Degimo sistemos tipas	CD
Žvakė	Champion RCJ 6Y/ NGK BPMR 7A
Tarpas tarp elektrodų, mm	0,5

Kuro / tepimo sistema

Karbiuratoriaus gamintojas	Walbro
Karbiuratoriaus tipas	RWJ-3A
Benzino bakelio tūris, litrai	1,0

Svoris

Svoris be kuro ir pjovimo priedų, kg	9,4
--------------------------------------	-----

Triukšmo emisijos (žr. 1 pastabą)

Garso stiprumo lygis, išmatuotas dB(A)	114
Garso stiprumo lygis, garantuotas L _{WA} dB(A)	116

Garso lygiai (žr. 2 pastabą)

Tolygus garso spaudimo naudotojo ausiai lygis, dB(A)	103
--	-----

Ekvivalentiški vibracijos lygiai, a_{hveq} (žr. 3 pastabą)

Priekinėje rankenoje, m/s ²	5,3
Užpakalinėje rankenoje, m/s ²	5,0

1 pastaba. Triukšmo emisija į aplinką išmatuota kaip garso stiprumas (L_{WA}) pagal EB direktyvą 2000/14/EG.

2 pastaba. Pagal EN 1454 ekvivalentiškas triukšmo slėgio lygis apskaičiuojamas kaip skirtingų triukšmo slėgio lygių įvairiomis darbo sąlygomis dinaminės svertinės energijos suma. Pateikti duomenys apie ekvivalentišką įrenginio triukšmo slėgio lygį turi 1 dB (A) tipišką statistinę sklaidą (standartinį nuokrypį).

3 pastaba. Pagal EN ISO 19432 ekvivalentiškas vibracijos lygis apskaičiuojamas kaip vibracijos lygių įvairiomis darbo sąlygomis dinaminės svertinės energijos suma. Pateikti ekvivalentiško vibracijos lygio duomenys turi 1 m/s² tipišką statistinę sklaidą (standartinį nuokrypį).

Pjaustymo įranga

Juosta ir deimantinė grandinė

14"

Maksimalus grandinės greitis, m/sek.

28



EB patvirtinimas dėl atitikimo

(galioja tik Europoje)

Husqvarna AB, SE-433 81 Göteborg, Švedija, tel: +46-31-949000, šiuo patvirtina, kad pjaustytuvas **Husqvarna K 960 Chain** 2010 m. bei vėlesnių serijų numerių (metai nurodomi aiškiu tekstu ant tipo plokštelės, po to nurodomas serijos numeris) atitinka taisykles šiose TARYBOS DIREKTYVOSE:

- Direktyva **2006/42/EB** (2006 m. gegužės 17 d.), „Dėl mašinų“
- 2004 m. gruodžio 15 d. "dėl elektromagnetinio atitikimo" **2004/108/EEC**.
- 2000 m. gegužės 8 d. "dėl triukšmo emisijos į aplinką" **2000/14/EG**.

Dėl informacijos apie triukšmo emisijas žr. skyrių Techniniai duomenys.

Pritaikyti šie standartai:

SS EN ISO 12100:2003, EN ISO 19432:2006, EN 1454:1997, CISPR12:2007

Göteborg, 2009 m. gruodžio 29 d.

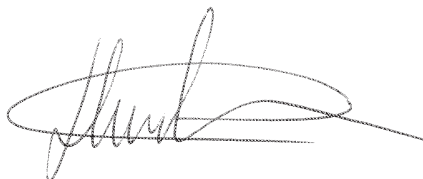

Henric Andersson

Viceprezidentas, pjaustytuvų ir statybos įrangos skyriaus vadovas

Husqvarna AB

(Igaliotas Husqvarna AB atstovas ir atsakingas už techninę dokumentaciją.)

Originalios instrukcijos

1153349-65



2009-12-29