

Naudojimosi instrukcijos

K3000 Cut-n-break

Prieš naudodami įrenginį, atidžiai perskaitykite naudojimosi instrukcijas ir įsitinkite, ar viską gerai supratote.

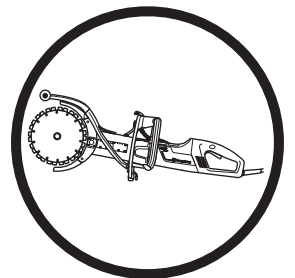

Lithuanian

SUTARTINIAI ŽENKLAI

Simboliai ant įrengino:

PERSPĖJIMAS! Dėl neteisingo ar neapdairaus naudojimo mašina gali būti pavojingas įrenginys, ir naudotojas ar kiti asmenys gali rimtai ar net mirtinai susižeisti.

Prieš naudodami įrenginį, atidžiai perskaitykite naudojimosi instrukcijas ir įsitikinkite, ar viską gerai supratote.

Visada nešiokite:

- Pripažintą apsauginį šalmą
- Pripažintas apsaugines ausines
- Apsauginiai akiniai arba apsauginis šalmo skydelis

Šis gaminytis atitinka galiojančius Europos (CE) reikalavimus.

PERSPĖJIMAS! Pjaunant atsiranda dulkių, o tai gali pakenkti žmogaus sveikatai. Naudokite patvirtintą kvėpavimo apsaugą. Dirbkite gerai ventiliuojamoje vietoje.

PERSPĖJIMAS! Diskinio pjūklo keliamos kibirkštys, patekusios ant degių medžiagų, pvz., benzino, medžio, sausos žolės ir pan., gali sukelti gaisrą.

Visada naudokite vandens aušintuvą.

PERSPĖJIMAS! Atatranka yra staigi, greita ir smarki, ji gali sukelti gyvybei pavojingų sužeidimų. Prieš naudodami įrenginį perskaitykite ir supraskite šiame vadove pateiktas instrukcijas.

Visada pjaukite tinkama kryptimi. Žr. saugos nurodymus!

Aplinkosaugos žymėjimas. Simboliai, esantys ant produkto ir jo pakuotės, nurodo, kad šio produkto negalima laikyti komunalinėmis atliekomis. Jis turi būti atiduotas atitinkamai perdirbimo įmonei, kuri išmontuos elektros įrangą ir elektronikos komponentus.

Jei produktas bus išmestas tinkamai, tai padės išvengti neigiamos įtakos aplinkai ir žmonėms.

Dėl išsamesnės informacijos apie produkto išmetimą susisieki su savo savivaldybe, komunalinių atliekų išvežimo bendrove arba parduotuve, iš kurios produktą pirkote.

Likusieji ant įrenginio nurodyti simboliai pažymi specialius įvairiose rinkose keliamus sertifikavimo reikalavimus.

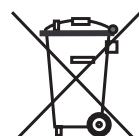
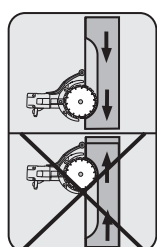

Simboliai naudojimosi instrukcijoje:

Patikrą ir/arba priežiūrą atlikite išjungę variklį, o kištuką ištraukę iš lizdo.

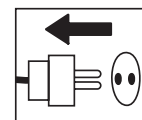

Visada mūvėkite pripažintas apsaugines pirštines.

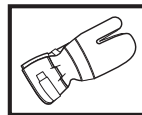

Būtina nuolatinė priežiūra.

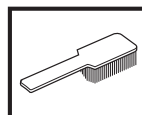

Patikrinkite vizualiai.

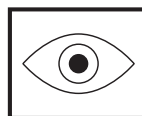

Turite nešioti apsauginius akinius arba šalmo apsauginį skydelį.



TURINYS

Turinys

SUTARTINIAI ŽENKLAI

Simboliai ant įrengino: 2

Simboliai naudojimosi instrukcijoje: 2

TURINYS

Turinys 3

KAS YRA KAS?

Pjaustytuvo dalys. 4

SAUGOS INSTRUKCIJOS

Prieš pradėdant naudoti naują pjaustytuvą 5

Asmeninės saugumo priemonės 5

SAUGOS INSTRUKCIJOS

Bendri saugumo perspėjimai 6

Įrenginio apsauginės dalys 8

Geležties deimantiniais ašmenimis 10

Bendrosios darbo instrukcijos 11

SURINKIMAS

Surinkimas 14

ĮJUNGIMAS IR IŠJUNGIMAS

Prieš pradėdant 15

Užvedimas 15

Išjungimas 15

PRIEŽIŪRA

Priežiūra 16

Pavaros diržo patikra ir reguliavimas 16

Varomojo dirželio keitimas 16

Aušinimo sistema 17

Šepetėlių keitimas 17

Vandens čiaupas 17

Varomas elektra 17

Kiekvieną dieną 17

TECHNINIAI DUOMENYS

Pjaustyimo įranga 18

EB patvirtinimas dėl atitikimo 19

KAS YRA KAS?

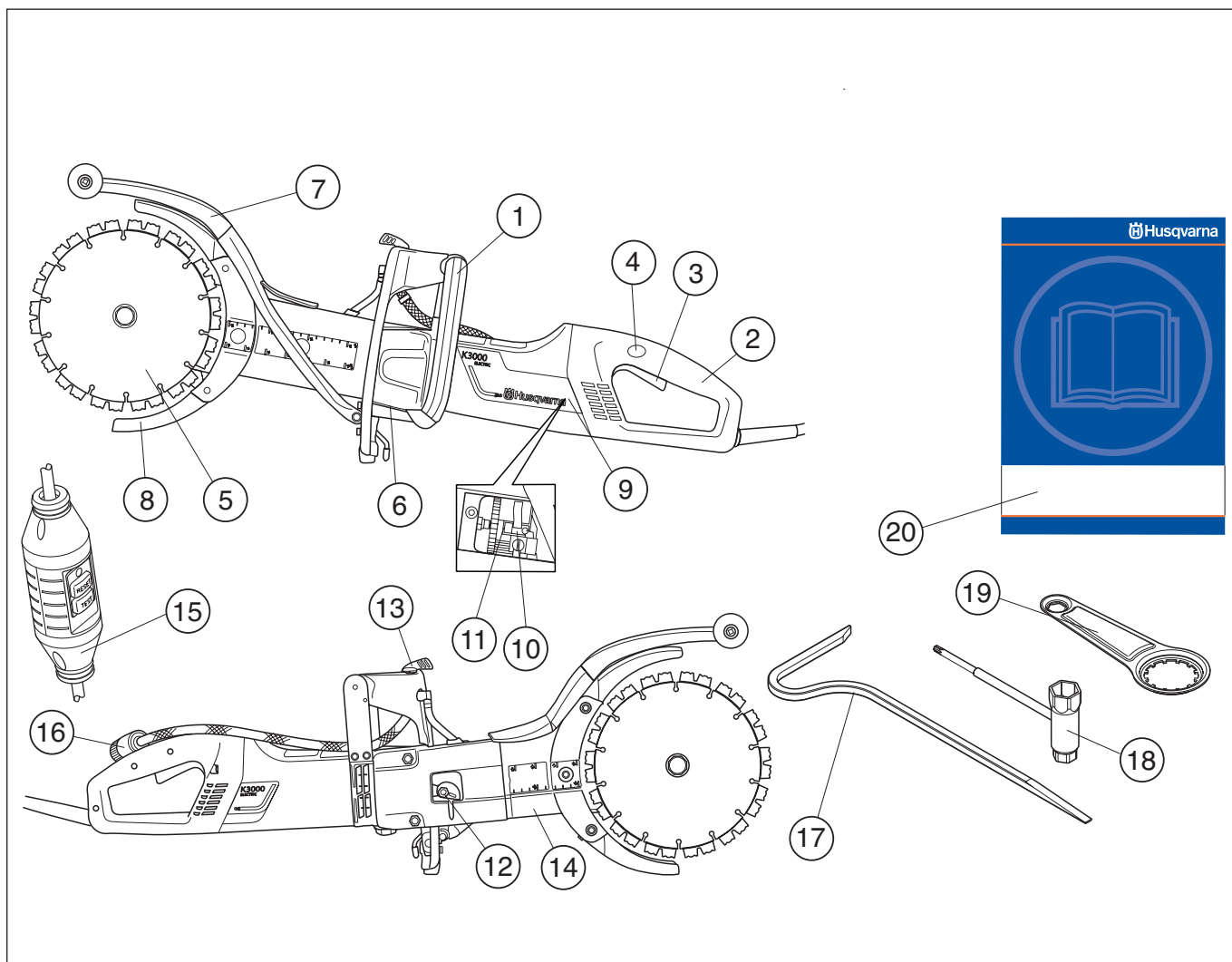

Pjaustytuvo dalys

- | | |
|-----------------------------|-----------------------------|
| 1 Priekinė rankena | 11 Šepetėlio laikiklis |
| 2 Užpakalinė rankena | 12 Dirželio įtempėjas |
| 3 Srovės jungiklis | 13 Vandens čiapas |
| 4 Srovės jungiklio užraktas | 14 Pjovimo rankena |
| 5 Pjaunamieji diskai | 15 Nutekėjimo-pertraukiklis |
| 6 Tipų plokštelė | 16 Vandens prijungimas |
| 7 Purvasaugis | 17 Skaldymo įrankis |
| 8 Pjaunamųjų diskų apsaugai | 18 Universalus raktas |
| 9 Apžiūros langeliai | 19 Skylių darymo įrankis |
| 10 Šepetėliai | 20 Naudojimosi instrukcijos |

SAUGOS INSTRUKCIJOS

Prieš pradėdant naudoti naują pjaustytuvą

- Prieš naudodami įrenginį, atidžiai perskaitykite naudojimosi instrukcijas ir įsitikinkite, ar viską gerai supratote.
- Mašina skirta tik kietoms medžiagoms pjaustyti, pvz., betonui, plytom, mūriniai, taip pat vamzdžiams, pagamintiems iš ketaus ir cemento.
- Leiskite savo Husqvarna platintojui reguliariai tikrinti pjūklą ir atlikti būtinuosius nustatymo ir remonto darbus.



PERSPĖJIMAS! Be gamintojo leidimo jokiu būdu negalima keisti pradinės įrenginio konstrukcijos. Visada naudokite originalius priedus. Nelicencijuoti pakeitimai ir / ar priedai gali sunkiai ar net lemtingai sužeisti naudotoją ar kitus.



PERSPĖJIMAS! Naudojant pjovimo, šlifavimo, gręžimo ar formavimo įrankius, gali atsirasti dulkių ar garų, kuriuose gali būti kenksmingų cheminių medžiagų. Sužinokite, iš ko sudarytos medžiagos, su kuriomis dirbate, ir dėvėkite atitinkamą veido kaukę ar kvėpavimo apsaugą.



PERSPĖJIMAS! Pjaustytuvas – pavojingas darbo įrankis, ir jei neapdairiai ar neteisingai juo naudositės, galite rimtai ar net lemtingai susižeisti. Labai svarbu, kad Jūs perskaitytumėte ir suprastumėte šių naudojimosi instrukcijų turinį.

Husqvarna Construction Products siekia pastoviai gerinti produktų konstrukciją. Todėl Husqvarna pasilieka teisę be išankstinio perspėjimo ir papildomų įsipareigojimų keisti konstrukciją.

Visa informacija ir visi šiose instrukcijose pateikti duomenys galioja šias instrukcijas atiduodant į spaustuovę.

Asmeninės saugumo priemonės



PERSPĖJIMAS! Naudodami įrenginį, visada dėvėkite atitinkamų tarnybų pripažintas asmenines saugumo priemones. Asmeninės saugumo priemonės nepašalins rizikos susižeisti, tačiau nelaimingo atsitikimo atveju mažiau nukentėsite. Paprašykite pardavėjo išrinkti Jums tinkamiausias priemones.

- Apsauginis šalmas
- Apsauginės ausinės
- Apsauginiai akiniai arba apsauginis šalmo skydelis



- Kvėpavimo kaukė

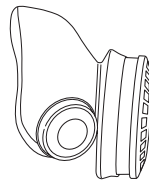

- Patvarios ir neslidžios pirštinės.

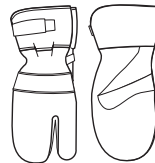

- Ne per didelė, tvirta ir patogi apranga, leidžianti laisvai judėti.



- Naudokite kojų apsaugą, kuri rekomenduojama pjaunant konkrečią medžiagą.
- Auliniai batai plieniniu pirštų gaubteliu ir rantių padu.



- Netoliese visada turėkite pirmosios pagalbos vaistinėlę.



SAUGOS INSTRUKCIJOS

Bendri saugumo perspėjimai



PERSPĖJIMAS! Perskaitykite visus saugumo įspėjimus ir instrukcijas. Nesilaikant perspėjimų ir instrukcijų galima sukelti gaisrą, gauti elektros šoką ir (arba) patirti rimtus sužeidimus.

Išsaugokite visus perspėjimus ir nurodymus ateičiai.

Terminas „elektros įrankis“ įspėjimuose reiškia jūsų elektra varomą (su laidu) įrenginį arba akumulatoriaus varomą (belaidį) įrenginį.

Saugumas darbo vietoje

- Darbo vieta turi būti švari ir gerai apšviesta. Užgriozdintos arba tamsios darbo vietos padidina nelaimingų atsitikimų galimybę.
- Nedirbkite su elektros įrankiais sprogiuose aplinkose, t.y. tokiose, kuriose yra degių skysčių, dujų ar dulkių. Elektros įrankiai kelia kibirkštis, kurios gali uždegti dulkes ar garus.
- Dirbant su elektros įrankiais vaikai ir pašaliniai žmonės turi laikytis atokiau. Blaškymasis gali įtakoti jus prarasti valdymą.
- Nenaudokite esant nepalankioms oro sąlygoms. Pavyzdžiui, esant tirštam rūkui, lyjant, pučiant stipriam vėjui, esant dideliame šalčiui ir t. t. Darbas blogomis oro sąlygomis vargina, padidėja rizikos faktoriai, pavyzdžiui, dėl slidaus pagrindo.
- Įsitikinkite, kad niekas ant jūsų neužkris ir nesužeis jūsų dirbant pjūklui. Būkite ypač atsargūs, dirbdami nuožulnaus reljefo vietovėje.



PERSPĖJIMAS! Pjaustytuvo saugus atstumas yra 15 metrų. Jūs nešate atsakomybę už tai, kad darbo zonoje nebūtų nei gyvūnų, nei žmonių. Nepradėkite pjauti, kol darbo zona nėra laisva, o jūs nestovite tvirtai.

Saugumas dirbant su elektra

- Elektros įrankių kištukai turi tiktai elektros rozetėms. Niekuomet nekeiskite kištuko. Nenaudokite jokių kištukų antgalių įžemintiems elektros įrankiams. Originalūs kištukai ir tinkamos rozetės sumažins elektros šoko riziką.
- Venkite kūnu liestis prie įžemintų paviršių, tokių kaip vamzdžiai, radiatoriai, šaldytuvai. Prisilietus prie įžeminto paviršiaus, padidėja elektros šoko rizika.
- Įrankio negalima paveikti didesne drėgme, nei esančia žemo slėgio skalavimo vandeniu sistemoje. Nepalikite įrankio lietuje. Į įrankį patekęs vanduo padidins elektros smūgio pavojų.
- Nenaudokite laido ne pagal paskirtį. Niekuomet nenaudokite jo įrankiui nešti, tempti ar ištraukti įrankį iš rozetės. Saugokite laidą nuo karščio, tepalo, aštrių kampų ar judančių dalių. Pažeistas ar susipainiojęs laidas padidina elektros šoko riziką.
- Dirbdami su elektros įrankiu lauke naudokite laido prailgintuvą, kuris būtų tinkamas naudoti lauke. Prailgintuvo, tinkamo dirbti lauke, naudojimas sumažina elektros šoko riziką.
- Patikrinkite, ar laidas ir jungiamasis laidas yra sveiki ir geroje būklėje. Įrenginio nenaudokite, jei jo laidas yra pažeistas, o palikite licencijuotose aptarnavimo dirbtuvėse suremontuoti.
- Nenaudokite prailgintuvo, kol šis yra suvyniotas, kad išvengtumėte jo perkaitimo.
- Įrenginį junkite prie įžeminto lizdo. Patikrinkite, ar elektros tinklorovė atitinka tą, kuri yra nurodyta ant įrenginio lentelės.
- Pradėdami dirbti įrenginiu, laidas turi būti už Jūsų, kad jo nepažeistumėte.



PERSPĖJIMAS! Neplaukite įrenginio vandeniu, kadangi vanduo gali patekti į elektros sistemą arba variklį ir pakenkti įrenginiui arba jį užtrumpinti.

SAUGOS INSTRUKCIJOS

Asmeninis saugumas

- Dirbdami su įrankiu išlikite budrūs, stebėkite, ką darote ir vadovaukitės sveika nuovoka. Nenaudokite elektros įrankio būdami pavargę, jei vartojote narkotines medžiagas, alkoholį, vaistus. Net trumpiausias dėmesio nukreipimas dirbant su elektros įrankiu gali sąlygoti rimtą sužeidimą.
- Naudokite asmenines saugumo priemones. Visada nešioti akių apsaugą. Apsauginė įranga, tokia kaip raištis nuo dulkių, neslidūs batai, šalmas ar klausos apsaugos, naudojama tinkamomis sąlygomis sumažins asmeninių sužeidimų riziką.
- Saugokitės nenumatyto įsijungimo. Prieš prijungdami įrankį prie maitinimo šaltinio ir (arba) akumulatoriaus, pakeldami ar nešdami įrankį įsitikinkite, kad jungiklis yra išjungtoje padėtyje. Nešant elektros įrankį uždėjęs pirštą ant jungiklio ar prijungiant jį prie maitinimo šaltinio įjungus jungiklį galima sukelti nelaimingą atsitikimą.
- Prieš įjungdami elektros įrankį nuimkite bet kokius reguliavimo raktus ar veržliarakčius. Veržliaraktis ar raktas, palikti besisukančioje elektros įrenginio dalyje, gali jus sužeisti.
- Per daug nesilenkite į priekį. Visuomet išlaikykite pusiausvyrą ir stovėkite tvirtai. Tai leidžia geriau suvaldyti elektros įrankį netikėtose situacijose.
- Tinkamai apsirenkite. Nedėvėkite laisvų drabužių ar juvelyrinių dirbinių. Plaukus, drabužius ir pirštines laikykite atokiau nuo judančių dalių. Laisvi drabužiai, juvelyriniai dirbiniai ar ilgi plaukai gali būti įsukti į judančias dalis.
- Jei įrenginiai naudojami dulkių išsiurbimo ir surinkimo mechanizmuose, užtikrinkite, kad jie būtų tinkamai prijungti ir naudojami pagal paskirtį. Dulkių išsiurbimas gali sumažinti su jomis susijusius pavojus.
- Varikliui veikiant laikykitės atokiau nuo pjaunamųjų diskų.



PERSPĖJIMAS! Ilgalaikė vibracija gali pakenkti silpnesnės sveikatos žmonių kraujo apytakai ir nervų sistemai. Pajutę somatinius negalavimo požymius, kreipkitės į gydytoją. Pirmieji simptomai gali būti: kūno tirpimas, jautrumo praradimas, peršėjimas, smelkimas, skausmas, sumažėjusi jėga ar silpnumas, odos spalvos ar jos struktūros pakitimai. Šie simptomai paprastai pasirodo ant pirštų, rankų ar riešų.

Elektros įrankių naudojimas ir priežiūra

- Dirbdami per daug neapkraukite elektros įrankio. Darbui naudokite tinkamą elektros įrankį. Tinkamas elektros įrankis, skirtas konkrečiam darbui, leis jį atlikti geriau, saugiau ir greičiau.
- Nenaudokite elektros įrankio, jei jungiklis neįsijungia ar neišsijungia. Bet koks elektros įrankis, kurio negalima valdyti jungikliu yra pavojingas ir turi būti pataisytas.
- Ištraukite kištuką iš maitinimo tinklo ir (arba) akumulatoriaus prieš atlikdami bet kokius reguliavimus, keisdami priedus ar padėdami įrankį laikymui. Tokios apsaugos priemonės sumažina atsitiktinio įsijungimo pavojų.
- Nenaudojamą įrankį laikykite atokiau nuo vaikų ir neleiskite su įrankiu dirbti asmenims, kurie yra su juo nesusipažinę ar neperskaitę šių instrukcijų. Neapmokytų asmenų rankose elektros įrankiai yra pavojingi.
- Prižiūrėkite elektros įrankius. Patikrinkite, ar judančios dalys tinkamai suderintos, nesusijungusios, nesulūžusios ar kaip nors kitaip nepažeistos, kas galėtų įtakoti elektros įrankio veikimą. Jei įrankis pažeistas, prieš naudojimą jį pataisykite. Dauguma nelaimingų atsitikimų įvyksta dėl netinkamai prižiūrimų įrankių.
- Pjovimo įrankius išlaikykite aštrius ir švarius. Tinkamai prižiūrimi pjovimo įrankiai su aštriais pjovimo kraštais rečiau stringa ir yra lengviau valdomi.
- Elektros įrankį, priedus, papildomas dalis ir t.t. naudokite remdamiesi šiomis instrukcijomis, atsižvelgdami į darbo sąlygas ir atliekamus darbus. Naudojant įrankį kitiems darbams, nei jį yra skirtas, galima sukelti pavojingas situacijas.
- Niekada nenaudokite įrenginio, kurio konstrukcija yra modifikuota, lyginant su gamyklos standartu.
- Patikrinkite, ar pjovimo zonoje nėra išvedžiotų vamzdinių ar elektros laidų.
- Visada patikrinkite ir sužymėkite, kur yra dujų vamzdžiai. Pjovimas šalia vamzdžių visada sukelia pavojų. Pjaudami įsitikinkite, kad neatsiranda kibirkštys, galinčios sukelti sproginą. Visada išlikite susikaupę ir susitelkę ties užduotimi. Neatsargiai elgiantis galima rimtai susižaloti arba net žūti.
- Naujus pjaunamuosius diskus apžiūrėkite dėl galimų gedimų transportuojant ir laikant sandėlyje.
- Pjovimo įrangos apsauga visada turi būti uždėta, kai įrenginys veikia.

Techninė priežiūra

- Elektros įrankį leiskite tvarkyti tik kvalifikuotam specialistui, naudokite tik identišką atsarginę dalis. Taip užtikrinsite įrankio saugumą.

SAUGOS INSTRUKCIJOS

Įrenginio apsauginės dalys

Šiame skyriuje pasakojama apie įvairius įrenginio saugos elementus, aiškinama, kaip jie veikia, patariama, kaip juos prižiūrėti ir tvarkyti, jei norite, kad pjūklas dirbtų gerai ir saugiai. Žr. skyrių Kas yra kas?, jei norite pamatyti, kur kokia detalė yra Jūsų įrenginyje.



PERSPĖJIMAS! Niekada nenaudokite įrenginio su netvarkingomis apsauginėmis detalėmis. Laikykitės kontrolės, priežiūros ir taisymo instrukcijų, kurios yra nurodytos šiame skyrelyje.

Įrenginio priežiūra ir taisymas reikalauja specialaus pasirengimo. Tai ypač liečia įrenginio apsauginę įrangą. Jei jūsų įrenginys neatitiks nors vieno iš žemiau pateiktų kontrolės reikalavimų, kreipkitės į sertifikuotą remonto dirbtuvę. Perkant mūsų produktus, mes garantuojame profesionalų aptarnavimą ir priežiūrą. Jei įrenginio pardavėjas neatlieka aptarnavimo, paprašykite jo duoti artimiausios remonto dirbtuvės adresą.

Srovės jungiklis

Srovės jungiklis naudojamas įrenginio įjungimui ir išjungimui.

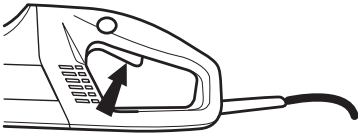

Srovės jungiklio patikra

- Įjunkite įrenginį, atleiskite srovės jungiklį ir patikrinkite, ar variklis ir pjovimo diskas sustoja.

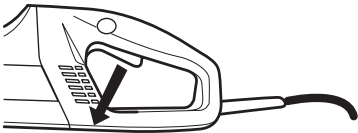

- Srovės jungiklį su defektais gali pakeisti licencijuotose aptarnavimo dirbtuvėse.

Srovės jungiklio užraktas

Srovės jungiklio užraktas sukonstruotas taip, kad būtų galima išvengti netyčinio srovės jungiklio aktyvavimo. Kai užraktas (A) įspaudžiamas, srovės jungiklis (B) atjungiamas.

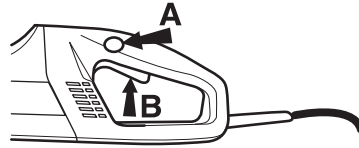

Srovės jungiklio užraktas išlieka įspaudžiamas tol, kol srovės jungiklis yra įspaudžiamas. Kai rankena atleidžiama, srovės jungiklis ir srovės jungiklio užraktas grįžta į pradinę padėtį. Tai vyksta dėl dviejų viena nuo kitos nepriklausomų atmetamųjų spyruoklių sistemų. Šioje padėtyje įrenginys sustoja, o srovės jungiklis blokuojamas.

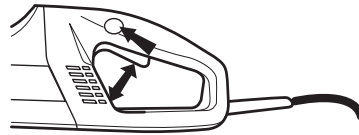

Srovės jungiklio užrakto patikra

- Patikrinkite, ar srovės jungiklis yra užfiksuotas, kai srovės jungiklio užraktas yra savo pradinėje padėtyje.

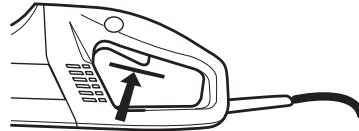

- Įspauskite srovės jungiklio užraktą ir patikrinkite, ar atleisus jis grįžta į savo pradinę padėtį.

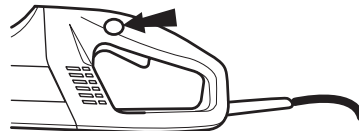

- Patikrinkite, ar srovės jungiklis ir srovės jungiklio užraktas laisvai vaikšto, o atmetamosios spyruoklės sistema funkcionuoja.

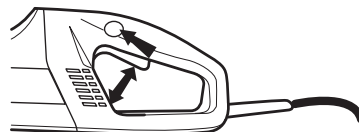

- Įjunkite mašiną, atleiskite jungiklį ir patikrinkite, ar variklis ir ašmenys sustoja..

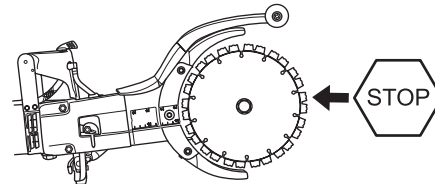

SAUGOS INSTRUKCIJOS

Sklandusis paleidimas ir apsauga nuo perkrovos

Įrenginys turi elektroniškai valdomą švelnaus užvedimo funkciją ir apsaugą nuo perkrovos.

Jei įrenginio apkrova viršija tam tikrą lygį, variklis pradeda pulsuoti. Jei apkrovos lygis sumažinamas, variklis grįžta į normalią padėtį ir pjovimą galima tęsti.

Jei ir toliau dirbsite įrenginiu su pulsuojančiu varikliu, po kiek laiko elektronika išjungs srovę. Kuo didesnė apkrova, tuo greičiau bus išjungiamas srovė.

Pjovimo diskui užstrigus, elektronika iškart išjungs srovę.

Pjaunamųjų diskų apsaugai

Šis apsauginis gaubtas yra įrengtas virš ir po pjovimo disku ir sukonstruotas taip, kad apsaugotų naudotoją nuo disko ar pjaunamos medžiagos skeveldrų.

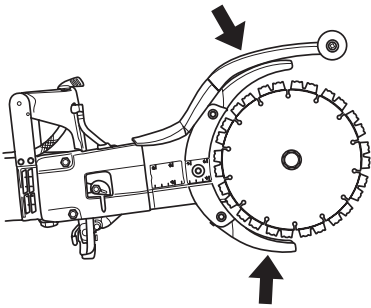

Pjaunamųjų diskų apsaugų patikra



PERSPĖJIMAS! Prieš užveddami įrenginį visada patikrinkite, ar apsauga yra tinkamai sumontuota. Taip pat patikrinkite, ar pjovimo diskas teisingai įrengtas ir jame nėra pažeidimų. Pažeistas pjovimo diskas gali sužaloti. Žr. nuorodas Surinkimas.

- Patikrinkite, ar apsauga yra sveika ir nėra įtrūkusi ar deformuota.
- Niekada nenaudokite pažeistos arba neteisingai pritvirtintos apsaugos.

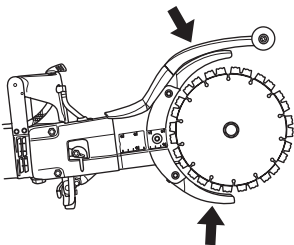

Nutekėjimo-pertraukiklis

Srovės nutekėjimo pertraukikliai skirti apsaugai nuo elektros šoko elektros sistemos gedimo metu.

Šviesos diodas rodo, kad nutekėjimo pertraukiklis yra įjungtas, o mašiną galima įjungti. Jei šviesos diodas nedega, papauskite PERKROVIMO (žalią) mygtuką.



Patikrinkite įžeminimo grandinės pertraukiklį

- Įkiškite įrenginio kištuką į rozetę. Paspauskite PERKROVIMO mygtuką (žalią), tuomet užsidegs raudonas šviesos diodas.

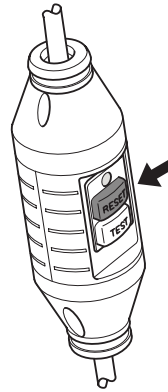

- Įjunkite įrenginį.
- Paspauskite BANDYMO (mėlynas) mygtuką.



- Nutekėjimo pertraukiklis turėtų suveikti ir iškart išjungti mašiną. Jei taip nėra, susisiekite su atstovu.
- Perkraukite naudodami PERKROVIMO mygtuką (žalią).

SAUGOS INSTRUKCIJOS

Geležties deimantiniais ašmenimis



PERSPĖJIMAS! Pjaunamieji diskai gali subyrėti ir sunkiai sužaloti su pjaustytuvu dirbantį asmenį.

Niekada nenaudokite jokių kitų, o tik šiam pjaustytuvui skirtus mūsų gamybos pjaunamuosius diskus.

Niekada nenaudokite pjaunamųjų diskų kitokioms medžiagoms pjaustyti, nei toms, kurioms pjaustyti jie skirti.



PERSPĖJIMAS! Plastikinės medžiagos pjaustymas deimantiniais pjaunamaisiais diskais gali sukelti atitrūkimą, kuomet medžiaga išsilydo dėl karščio, kuris susidaro pjaustant, ir prilimpa prie pjaunamųjų diskų. Nepjaustykite plastikinių medžiagų.

Bendri principai

- Šiam įrenginiui naudojami tik specialūs deimantiniais ašmenys su integruota apkabos rato puse.
- Geležties deimantiniais ašmenimis pagamintos iš plieninio korpuso su pramoninių deimantų segmentu.

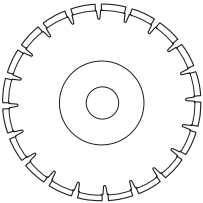

- Visada naudokite pagalastą geležtę deimantiniais ašmenimis.
- Patikrinkite, ar pjaunamieji diskai neįtrūkė ir kitaip nesugadinti.
- Jeigu reikia, pakeiskite pjaunamuosius diskus.

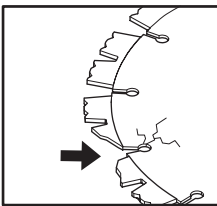

Aušinimas vandeniu

- Visada naudokite vandens aušintuvą. Dėl aušinimo pailgėja pjaunamųjų diskų eksploataavimo trukmė ir susidaro mažiau dulkių.



PERSPĖJIMAS! Kad išvengtumėte perkaitimo, dėl kurio gali deformuotis deimantiniais ašmenys, o dėl to būtų sugadintas įrenginys bei sužeistas jį naudojantis vartotojas, nuolat aušinkite deimantinius ašmenis vandeniu.

Pjaunamųjų diskų vibracija

- Pjaunamieji diskai gali prarasti taisyklingą apskritą formą ir vibruoti, jei jie spaudžiami per stipriai.
- Vibraciją galima pašalinti sumažinus spaudimą. Priešingu atveju pakeiskite pjaunamuosius diskus. Žr. skyriuje „Pjaunamųjų diskų montavimas“ pateiktus nurodymus.
- Pjaunamieji diskai turi būti skirti pjaustomai medžiagai.

Medžiaga

- Geležties deimantiniais ašmenimis naudojamos darbai su visomis mūrinėmis konstrukcijomis, armuotu betonu ir kitos sudėties medžiagomis. Geležties deimantiniais ašmenimis nerekomenduojamos metalo pjovimui.
- Geležties deimantiniais ašmenimis yra kelių kietumo laipsnių. Pjaunamieji diskai turi būti skirti pjaustomai medžiagai. "Minkšta" geležtė deimantiniais ašmenimis turi santykinai trumpą tarnavimo laiką ir pasižymi geromis pjovimo savybėmis. Ji naudojama pjaunant, pvz., granitą ir kietą betoną. "Kietą" geležtę deimantiniais ašmenimis pasižymi ilgesniu tarnavimo laiku, blogesnėmis pjovimo savybėmis ir turi būti naudojamas pjaunant minkštas medžiagas, pvz., plytas ir asfaltą.

Geležčių deimantiniais ašmenimis galandymas

- Geležties deimantiniais ašmenimis gali atbukti, naudojant netinkamą spaudimą arba pjaunant kai kurias medžiagas, pvz., tvirtai armuotą betoną. Darbas atšipusia geležte deimantiniais ašmenimis sukelia perkaitimą, todėl gali atsilaisvinti deimantiniai segmentai.
- Pagalaskite geležtę pjaudami smiltainį arba plytą.

Rankiniai pjaustytuvai, pasižymintys dideliu sūkių skaičiumi

- Su šiuo pjaustytuvu naudotini tik specialūs pjaunamieji diskai su integruotu pusiniu diržo skriemuliu.
- Ant pjaunamųjų diskų pažymėtas sūkių skaičius turi būti toks pat arba didesnis už sūkių skaičių, nurodytą mašinos duomenų lentelėje. Niekada nenaudokite pjaunamųjų diskų, kurių sūkių skaičius mažesnis už pjaustytuvo sūkių skaičių.

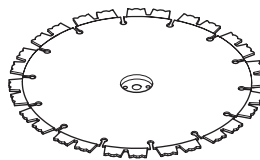

SAUGOS INSTRUKCIJOS

Bendrosios darbo instrukcijos



PERSPĖJIMAS! Šiame skyrelyje aprašomos esminės saugaus darbo pjaustytuvu taisyklės. Ši informacija padės Jums ugdyti profesionalius įgūdžius ir turtinti patirtį. Jei tam tikroje situacijoje pasijusite nesaugiai, užbaikite darbą ir kreipkitės į ekspertus. Kreipkitės į prekybos agentą, aptarnavimo dirbtuves arba patyrusį pjaustytuvo naudotoją. Nesistenkite atlikti darbo, jei nesate tam pakankamai kvalifikuotas!

Aušinimas vandeniu

Visada naudokite vandens aušintuvą.



Esant mažam vandens slėgiui, pvz., kai vanduo imamas iš vandens rezervuaro, šią sklendę galima išmontuoti, kad vandens srovė būtų tokia, kokios reikia.

Svarbu nenaudoti per stiprios vandens srovės išardžius sklendę, nes gali praslysti diržas.

Pjovimo technika

- Apdorojamą detalę atremkite tokiu būdu, kad būtų galima numatyti, kas gali įvykti, o pjovimo metu pjūvis išliktų atviras.

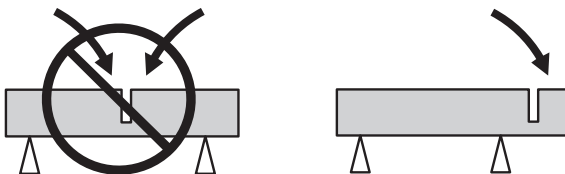

- Įrenginį visada laikykite tvirtai suėmę abejomis rankomis. Laikykite taip, kad nykščiai ir pirštai apimtų rankenas.

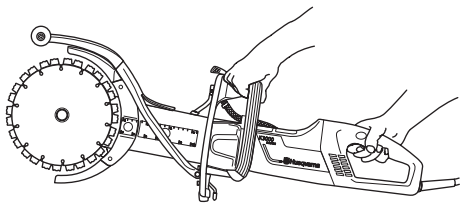

- Patikrinkite, kad užvedant įrenginį diskas nekliudytų kokio daikto.
- Pradėkite pjauti, kai variklis veikia maksimaliomis apsuksomis.
- Pjauti pradėkite švelniai, įrenginiui leiskite dirbti nespaudžiant disko. Visada pjaukite prie maksimalių apsučių.

- Pjaukite ta pačia kryptimi, kai pjaunate padarytame pjūvyje. Stenkitės nepjauti tam tikru kampu į padarytą pjūvį, priešingu atveju gali užstrigti pjaunamieji diskai arba pjūvyje įstrigti įrenginys.

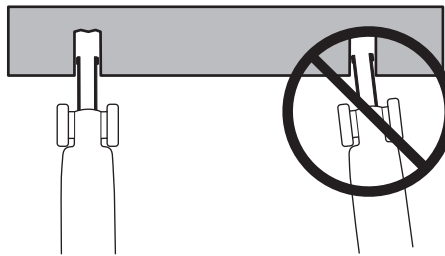

- Visada pjaukite iš viršaus žemyn (A).
- Atitraukite pjaunamuosius diskus ir laužiamuoju įrankiu pašalinkite medžiagą, likusią tarp pjūvių (B).

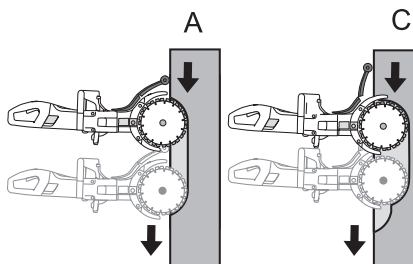

- Pjaukite išilgai to paties pjūvio, tik škart pjūvis ruošinyje turi būti ilgesnis (C), paskui laužiamuoju įrankiu vėl pašalinkite tarp pjūvių likusią medžiagą.

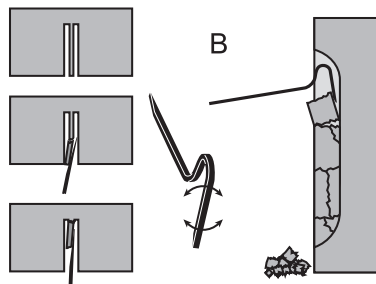

PERSPĖJIMAS! Kai pjaunate vertikaliai, pjaukite nuo pjūvio viršaus žemyn. Draudžiama pjauti nuo pjūvio apačios aukštyn, dėl atatrakos galite susižaloti.

- Šiuos veiksmus kartokite tol, kol pasieksite pageidaujamą pjovimo gylį (D, E).

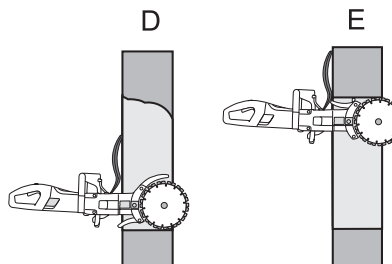

SAUGOS INSTRUKCIJOS

- Pjaunamųjų diskų apsaugai sukonstruoti taip, kad juos būtų galima lengvai pritaikyti prie pjūvio ruošinyje gylio.

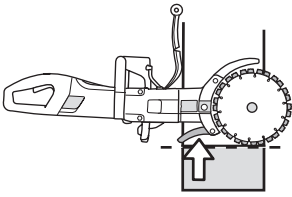

PERSPĖJIMAS! Jokiu būdu nepjaukite disko šonu – beveik garantuotai jis bus pažeistas arba lūš ir gali rimtai sužaloti. Naudokite tik pjaunančiąją dalį.

Nepakreipkite pjaustytuvo į šoną, nes diskas gali įstrigti arba sulūžti, sužeisdamas žmones.

Švelnus pjovimas

Norint įjungti švelnų pjovimą, reikia sureguliuoti apsaugą nuo taškymosi.

- Atlaisvinkite fiksiatorių.

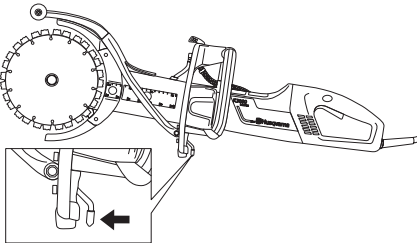

- Apsaugą nuo taškymosi patraukite į šoną.

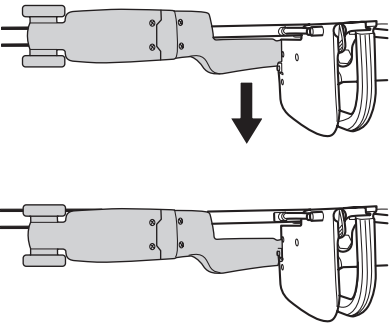

- Pritvirtinkite fiksiatorių.

Atatranka

Atatranka – tai staigus atgalinis pjūklo judėjimas, galimas geležtei įstrigus (jį privėrus, užsikirtus, persukus) vadinamojoje atatrankos zonoje. Daugeliu atvejų atatranka yra nedidelė, jaučiami tik nedideli priekinės rankenos truktelėjimai. Tačiau atatrankos jėga gali būti ir labai didelė. Jei nebūsite atidūs ar nelaikysite pjūklo tvirtai, jis gali būti atmestas į jus.



PERSPĖJIMAS! Atatrankos jėga gali būti labai netikėta ir stipri, todėl pjūklas gali būti atmestas į jus. Gali sunkiai, net mirtinai sužaloti. Todėl ypač svarbu, kad jūs suprastumėte, kas gali sukelti atatrankos smūgius. Jų galite išvengti, jei dirbsite taisyklingai.

Atatrankos priežastis

Atatranka galima pjaunant pjūklo atatrankos zonoje, pavyzdžiui, aukštyn arba savęs link.

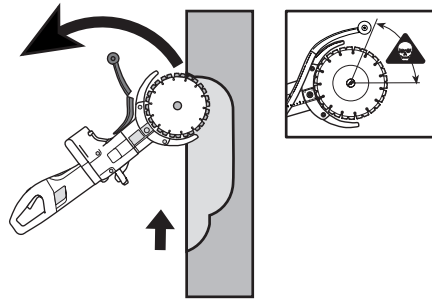

Esminės taisyklės

- Niekada nepjaukite aukštyn ar savęs link, nes atatrankos zona tampa pjovimo zona.

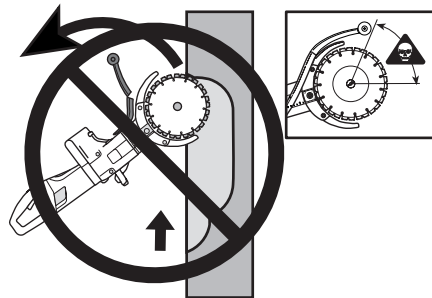

- Įrenginį visada laikykite tvirtai suėmę abejomis rankomis. Laikykite taip, kad nykščiai ir pirštai apimtų rankenas.

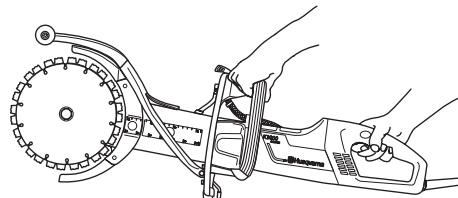

SAUGOS INSTRUKCIJOS

- Tvirtai laikykite pusiausvyrą ir tvirtai remkitės į žemę kojomis.
- Kai pjaunate vertikaliai, pjaukite nuo pjūvio viršaus žemyn.
- Visada pjaukite prie maksimalių apsučių.
- Nepjaukite viršutine (atatrakos zonos) geležtės dalimi. Stenkitės geležtės nesukti ir nestumti šonu į pjūvį. Tai gali sukelti atatraką.
- Būkite atsargūs, įleisdami pjūklą į anksčiau pradėtą pjūvį. Patikrinkite, ar pjūvis pakankamai platus, o geležtė jame nėra palinkusi. Tai gali sukelti atatraką.
- Stovėkite patogiai nutolę nuo pjaunamo objekto.
- Niekada nekelkite pjūklo aukščiau pečių linijos.
- Niekada nepjaukite nuo kopėčių, kai ketinate dirbti dideliame aukštyje, naudokite platformą ar pastolius.
- Stebėkite, kad gaminys nepajudėtų ar neįvyktų kas nors kita, dėl ko pjūvis galėtų suspausti diską.

Disko įtraukimas

Patraukite viršun, kai apatinės pjaunamųjų diskų dalys staiga užstringa arba susispaudžia pjūvis. (Kaip to išvengti, skaitykite skyriuose „Pagrindinės taisyklės“ ir „Užstrigimas/sukimasis“, žr. toliau.)

Suspudimas ir sukimasis

Suspudimas atsiranda tada, kai pjūvis susispaudžia. Įrenginys staiga ir labai stipriai gali būti patrauktas žemyn.

Kaip išvengti suspaudimo

Atremkite gaminį taip, kad pjūvis liktų atviras ir pjaunant, ir pabaigus pjovimą.

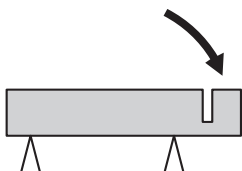

Patikrinkite variklio apsukas

Reguliariai tachometru tikrinkite variklio apsučių skaičių prie darbinės temperatūros, pilnai akceleruojant ir nesant apkrovimui.

Surinkimas



PERSPĖJIMAS! Prieš valydami, atlikdami priežiūrą ar montuodami, visada ištraukite kištuką iš lizdo.

Pjaunamųjų diskų montavimas

- Kompanijos „Husqvarna“ pjaunamieji diskai yra specialiai pagaminti ir patvirtinti rankiniam pjaustymui naudojant K3000 Cut-n-Break. Pjaunamieji diskai yra su integruotu pusiniu diržo skriemuliu ir turi būti keičiami poromis.
- Atlaisvinkite veržles ir tvirtinantį varžtą, taip atlaisvindami strypą. Tokiu būdu pavaros diržas atsiduria patogesnėje padėtyje, kalbant apie naujų pjaunamųjų diskų montavimą. **Pavaros diržas prisispaudžia ne taip lengvai.**

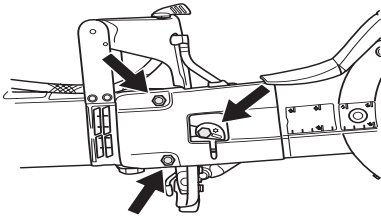

- Atskirkite centrinę veržlę ir išmontuokite senuosius pjaunamuosius diskus. Išmontavę pjaunamuosius diskus, pavaros diržą patikrinkite dėl sudilimo. Dėl pavaros diržo keitimo žr. nurodymus skyriuje „Pavaros diržo keitimas“.
- Pjaunamuosius diskus uždėkite iš abiejų pjovimo sveto pusių. Žiūrėkite, kad kreipiamiesiems pirštams skirtos skylės pusiniame diržo skriemulyje sutaptų su skylėmis poveržlėje ir veržlėje. Paskui sumontuokite varžtą ir poveržlės mazgą su kreipiamaisiais pirštais.

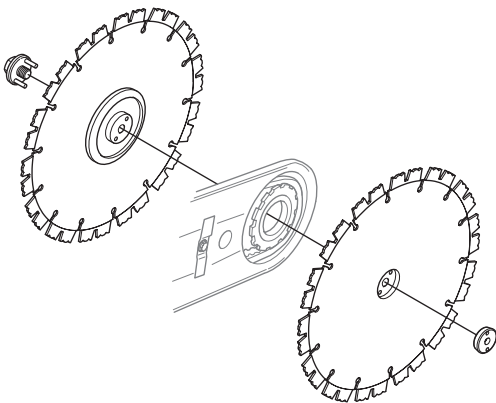

Labai svarbu, kad užveržiant veržlę pjaunamieji diskai suktųsi. Tai reikalinga siekiant užtikrinti, kad diržas nebus suspaustas tarp pjaunamųjų diskų integruotų pusinių diržo skriemuliu, pjaunamuosius diskus/diržo skriemulį suveržus veržle. Pageidautina šiuos veiksmus kaitaloti, t.y. šiek tiek priveržti, truputį pasukti ir t.t., kol pjaunamieji diskai laikysis tvirtai.

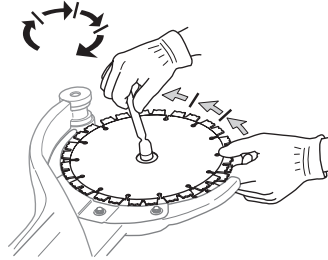

SVARBU! Prieš pradėdami pjaustyti nepamirškite įtempti diržą ir patikrinti diržo įtempį. Žr. nurodymus, pateiktus skyriuje „Pavaros diržo patikra ir reguliavimas“.

Pjaunamųjų diskų apsaugai

- Apsaugai visada turi būti pritvirtinti prie pjaustytuvo. Prieš pradėdami pjaustymo darbus patikrinkite, ar apsaugai sumontuoti tvirtai ir veikia tinkamai.

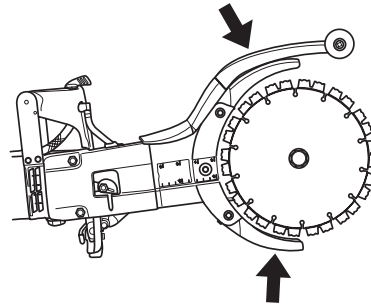

IJUNGIMAS IR IŠJUNGIMAS

Prieš pradant



PERSPĖJIMAS! Prieš užvedant atkreipkite dėmesį:

Irenginį junkite prie įžeminto lizdo.

Patikrinkite, ar elektros tinklo srovė atitinka tą, kuri yra nurodyta ant įrenginio lentelės.

Stovėkite tvirtai ir žiūrėkite, kad pjovimo diskas ko nors nekliudytų.

Žiūrėkite, kad darbo zonoje nesimaišytų kiti žmonės ar gyvuliai.

Vandens prijungimas

- Vandens žarną prijunkite prie vandens šaltinio (A). Vandens srovė reguliuojama vandens čiaupu (B).

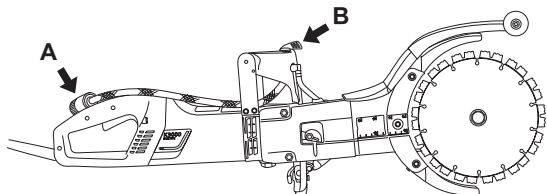

Nutekėjimo-pertraukiklis

- Įsitinkite, kad nutekėjimo pertraukiklis įjungtas. Šviesos diodas rodo, kad nutekėjimo pertraukiklis yra įjungtas, o mašiną galima įjungti. Jei šviesos diodas nedega, papauskite PERKROVIMO (žalią) mygtuką.



- Patikrinkite įžeminimo grandinės pertraukiklį. Žr. nuorodas Įrenginio apsauginės įrangos kontrolė, priežiūra ir taisymas.

Užvedimas

- Kairiąja ranka nuimkite priekinę rankeną.
- Dešine ranka suimkite galinę rankeną.

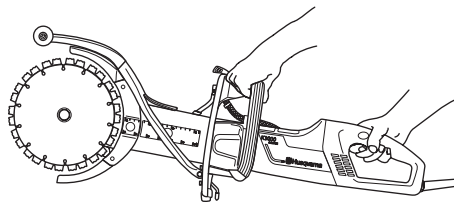

- Dešinės rankos nykščiu nuspauskite srovės jungiklio užraktą ir nuspauskite srovės jungiklį.

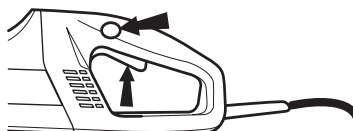

- Pjoviklį įjunkite ir leiskite jam veikti be apkrovos ir saugiai ne mažiau nei 30 sekundžių.

Išjungimas

- Variklis sustabdomas, atleidžiant srovės jungiklį.



PERSPĖJIMAS! Išjungus variklį, pjaunamasis diskas dar kurį laiką sukasi.

PRIEŽIŪRA

Priežiūra



PERSPĖJIMAS! Patikrą ir/arba priežiūrą atlikite išjungę variklį, o kištuką ištraukę iš lizdo.

Pavaros diržo patikra ir reguliavimas



- Varantysis dirželis yra visiškai hermetiškas ir gerai apsaugotas nuo dulkių, purvo ir mechaninio poveikio pjovimo metu.

Patikrinkite varomojo dirželio įtempimą

- Į plyšį įkiškite atsuktuvą.
- Tinkamai įtemptas diržas turėtų įlįkti apytiksliai 5 mm.

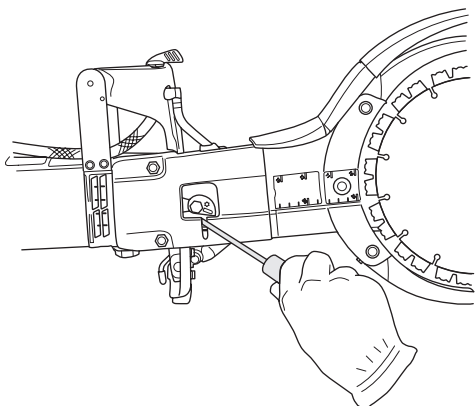

Priveržkite dirželį

- Atsukite šias dvi varžles.
- Atlaisvinkite tvirtinimo varžtą.

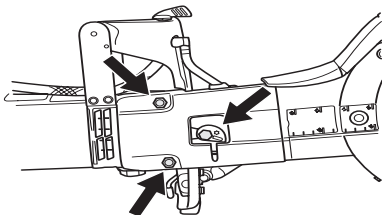

- Pasukite ekscentrinę plokštę prieš laikrodžio rodyklę naudodami atsuktuvą ar „torx“ įrankį. Taip įtemptiamas dirželis, kadangi strypas pastumiamas į priekį.

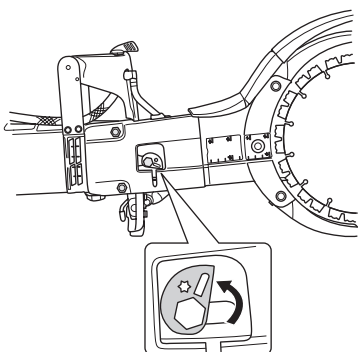

- Priveržkite varžles.
- Tvirtai užsukite varžtą. Tvirtai laikykite ekscentrinę plokštę, kad priveržiant varžtus ji nejudėtų.

SVARBU! Naujas dirželis turi būti dar kartą priveržtas po 30–60 minučių veikimo.

Varomojo dirželio keitimas

- Sumažinkite diržo įtempį.
- Nuimkite pjaunamuosius diskus.

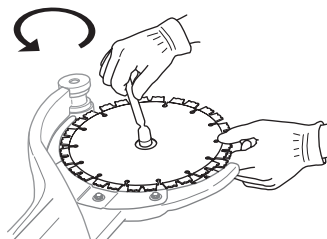

- Atsukę varžles, prispaudžiantį varžtą ir ekscentriką nuimkite dirželio gaubtą.

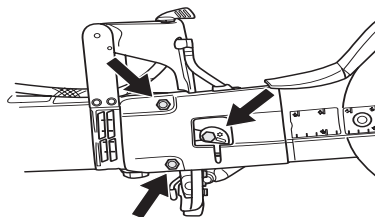

- Atjunkite vandens žarną.

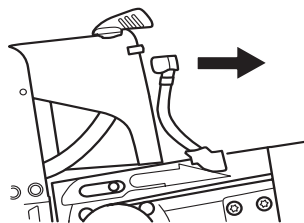

- Atlaisvinkite varantįjį mechanizmą. Veržliaraktį naudokite kaip svertą. (Kaip svertą galite naudoti veržliaraktį su skirtingomis galvutėmis arba guolių suveržimo įrankį).

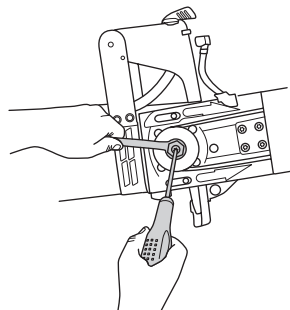

- Nuimkite pjovimo rankeną ištraukdami ją iš įrenginio.

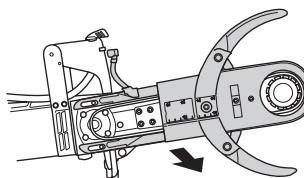

PRIEŽIŪRA

- Atsukite penkis varžtus, kuriais apsaugai pritvirtinti prie pjovimo svarto.

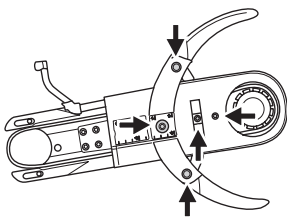

- Nuimkite seną dirželį ir uždėkite naują.
- Ant pjovimo rankenos uždėkite apsaugas.
- Pritvirtindami vedančiąją žvaigždutę į įrenginį įstatykite pjovimo rankeną.
- Pakeiskite vandens žarną.
- Iš naujo uždėkite dirželio apsaugą, veržles, prispaudžiantį varžtą ir ekscentriką.
- Vėl uždėkite pjaunamuosius diskus ir užveržkite veržlę. Žr. skyriuje „Pjaunamųjų diskų montavimas“ pateiktus nurodymus.
- Priveržkite direlį, veržles ir varžtą. Žr. nurodymus, pateiktus skyriuje „Pavaros diržo patikra ir reguliavimas“.

SVARBU! Prieš pradėdami pjaustyti nepamirškite įtempti diržą ir patikrinti diržo įtempį. Žr. nurodymus, pateiktus skyriuje „Pavaros diržo patikra ir reguliavimas“.

Aušinimo sistema



- Įrenginys turi efektyvų ventiliatorių, kuris aušina variklį. Šaltas oras patenka per groteles, esančias prie įrenginio galinės rankenos, praeina statorių ir rotorų ir išeina per priekinę variklio korpuso dalį.

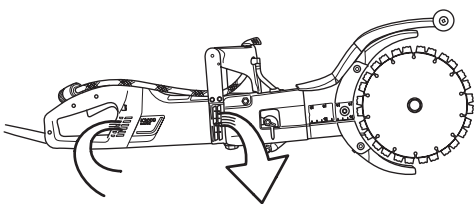

- Tam, kad įrenginys visada būtų gerai aušinamas, šalto oro angos turi būti neužkimštos ir švarios. Iš įrenginio reguliariai išpūskite suspaustu oru.

Šepetėlių keitimas

- Mažiausiai kartą per mėnesį tikrinkite šepetėlius. Jei šepetėliai nusidėvėję, įskilę ar kitaip deformuoti, pakeiskite juos naujais.
- Keičiant šepetėlius, turi būti keičiami visi šepetėliai.
- Atsukę abu varžtus, nuimkite abudu apžiūros langelius.

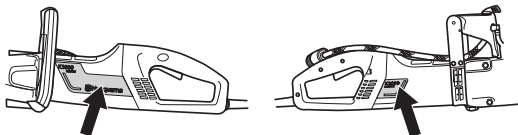

- Atsukite kabelį, kuris laiko šepetėlį, o po to pakelkite spyruoklę ir iškelkite šepetėlį iš laikiklio.

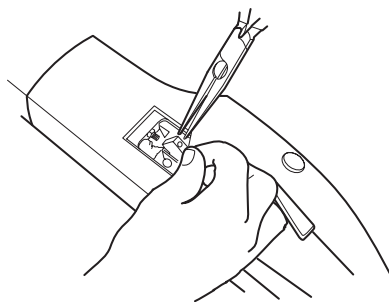

- Šepetėlių laikiklius nuvalykite sausu teptuku.
- Atsargiai išpūskite dulkes.
- Pritvirtinkite naujus šepetėlius ir patikrinkite, ar jie lengvai įlenda į šepetėlių laikiklius.
- Nuleiskite spyruokles ir prisukite kabelį.
- Naujus šepetėlius reikia įvažinėti maždaug 40 minučių laisva eiga.

Vandens čiaupas

- Patikrinkite ir, jeigu reikia, nuvalykite sklendę. Nenaudokite žarnų, kurios yra sulankstytos, sudėvėtos ar pažeistos.

Varomas elektra



PERSPĖJIMAS! Nenaudokite, esant pažeistiems laidams. Gali sunkiai, net mirtinai sužeisti.

Patikrinkite, ar laidas ir jungiamasis laidas yra sveiki ir geroje būklėje. Įrenginio nenaudokite, jei jo laidas yra pažeistas, o palikite licencijuotose aptarnavimo dirbtuvėse suremontuoti.

Kiekvieną dieną

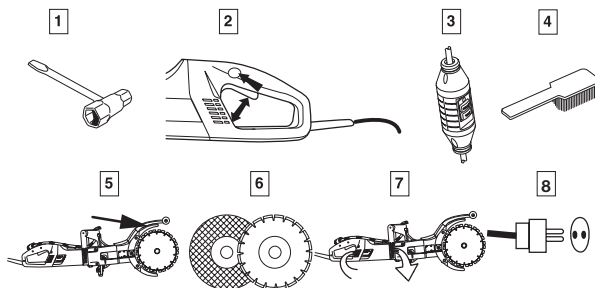

- 1 Patikrinkite, ar veržlės ir varžtai yra priveržti.
- 2 Patikrinkite, ar srovės jungiklis veikia saugiai.
- 3 Patikrinkite įžeminimo grandinės pertraukiklį
- 4 Išvalykite įrenginį išoriškai.
- 5 Pjovimo disko apsaugos patikra
- 6 Pjovimo disko būklės kontrolė.
- 7 Patikrinkite ir išvalykite šalto oro angas.
- 8 Patikrinkite, ar laidas ir jungiamasis laidas yra sveiki ir geroje būklėje.

TECHNINIAI DUOMENYS

Techniniai duomenys

K 3000 Cut-n-Break

Variklis

Apsaugos klasė	I
Maks. ašmenų greitis, aps./min.	4700

Nominali įtampa, V

Europe	230
Great Britain	110
USA / Canada / Japan	100-120

Nominali galia, W

Europe	2700/12 A
Great Britain	2200/20 A
USA / Canada / Japan	15 A, 50-60 Hz

Svoris

Pjovimo įrenginys be geležčių, kg	7,9
-----------------------------------	-----

Garso lygiai

Garso stiprumas prie maks. apsisukimų, išmatuotas pagal EN 50144-1, dB(A)	108
Garso spaudimo lygis ties naudotojo ausimi prie maks. apsisukimų, išmatuotas pagal EN 50144-1, dB(A)	95

Vibracijos lygiai

(žr. pastabą 1)

Priekinėje rankenoje, m/s ²	3,2
Užpakalinėje rankenoje, m/s ²	3,4

Aušinimas vandeniu

Aušinimas vandeniu	Taip
Jungiamoji veržlė	„Gardena“ tipo
Maksimalus vandens slėgis, barai	8

Pastaba 1: Vibracija rankenose išmatuota pagal ISO 5349-1, EN 50144-1, EN 50144-2-3.

Pjaustymo įranga

Pjovimo diskas, mm/coliai	Perdavimo santykis	Maks. periferinis greitis, m/s	Pjovimo gylis, mm/coliai
225/9	45/79	60	400/16



EB patvirtinimas dėl atitikimo

(galioja tik Europoje)

Husqvarna Construction Products, SE-433 81 Göteborg, Švedija, tel: +46-31-949000, šiuo patvirtina, kad pjaustytuvas **Husqvarna K3000 Cut-n-Break** 2008 m. bei vėlesnių serijų numerių (metai nurodomi aiškiu tekstu ant tipo plokštelės, po to nurodomas serijos numeris) atitinka taisyklės šiose TARYBOS DIREKTYVOSE:

- 1998 m. birželio 22 d. "dėl mašinų" **98/37/EB**, priedas IIA.
- 2004 m. gruodžio 15 d. "dėl elektromagnetinio atitikimo" **2004/108/EEC**.
- 2006 m. gruodžio 12 d., „Dėl elektros įrangos“ " **2006/95/EC**.

Pritaikyti šie standartai: EN ISO 12100-2, EN 60745-1, EN 60745-2-3, EN 55014-1, EN 55014-2, EN 61000-3-2, EN 61000-3-3.

Pristatytas pjaustytuvas atitinka EB tipo kontrolę praėjusį pavyzdį.

2008 m. balandžio 3 d., Geteborgas



Ove Donnerdal, vystymo vadovas

1151267-65



2008-08-08