

Kullanım kılavuzu
K650 Cut-n-break

Makineyi kullanmadan önce kullanım kılavuzunu iyice okuyarak
içeriğini kavrayınız.

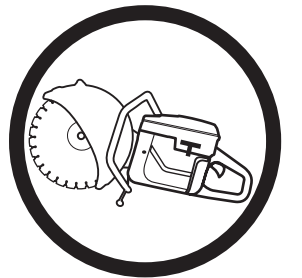

Turkish

SEMBOLLERİN AÇIKLANMASI

Makinenin üzerindeki semboller:

UYARI! Yanlış veya dikkatsizce kullanıldığında bu makine, kullanan veya başkaları açısından ciddi veya ölümcül yaralanmalara yol açabilecek tehlikeli bir araç haline gelebilir.



Makineyi kullanmadan önce kullanım kılavuzunu iyice okuyarak içeriğini kavrayınız.



Her zaman kullanılması gereken malzemeler:

- Koruyucu miğfer
- Gürültüye karşı kulaklık
- Koruyucu gözlük ya da yüz siperi
- Nefes alma maskesi



Bu ürün geçerli CE direktiflerine uygundur.



UYARI! Kesme sırasında toz oluşur, bu tozun solunması yaralanmalara neden olabilir. Onaylı bir nefes alma maskesi kullanın. Benzin dumanını ve egzoz gazlarını solumayın. Çalıştığınız ortamda her zaman iyi havalandırma olmalıdır.



UYARI! Testereden çıkan kıvılcıklar yanıcı özellikteki şu maddeleri tutuşturabilir: benzin (gaz), tahta, saman vb.



Jikle sembolü



Durdurma sembolü

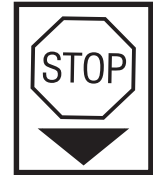

Çevreye verdiği gürültü emisyonları Avrupa Birliği'nin direktiflerine uygundur. Makinenin emisyonları Teknik bilgiler bölümünde ve etikette belirtilmiştir.



Kullanım kılavuzundaki semboller:

Kontrol ve/veya bakım, motor durdurulduktan ve STOP durumuna getirildikten sonra yapılmalıdır.

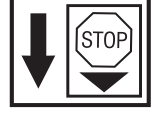

Çalıştırma konumu.

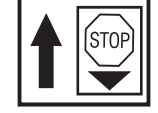

Jikle kolu "kapalı konumda".

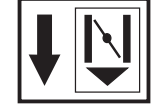

Jikle kolu "açık konumda".

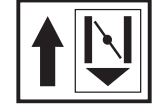

Her zaman onanmış koruyucu eldivenler kullanılmalıdır.

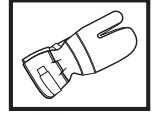

Düzenli aralıklarla temizlik gerekmektedir.

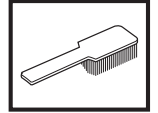

Gözle bakarak kontrol.



Koruma gözlüğü ve yüz siperi kullanılmalıdır.



Makina üzerindeki diğer semboller/etiketler kimi pazarlarda onay almak için gerekli özel koşullarla ilgilidir.

İÇİNDEKİLER

İçindekiler

SEMBOLLERİN AÇIKLANMASI

Makinenin üzerindeki semboller:	2
Kullanım kılavuzundaki semboller:	2

İÇİNDEKİLER

İçindekiler	3
-------------------	---

NE NEDİR?

Motorlu testerede ne nedir?	4
-----------------------------------	---

GÜVENLİK AÇIKLAMALARI

Yeni bir motorlu testereyi kullanmadan önceki adımlar.	5
---	---

GÜVENLİK AÇIKLAMALARI

Kişisel koruyucu araçlar	5
Makinenin güvenlik donanımı	6
Makinenin güvenlik donanımının kontrol, bakım ve servisi .	7
Genel güvenlik açıklamaları	8
Genel çalışma açıklamaları	9
Bıçaklar	12

MONTAJ

Bıçakların takılması	13
Bıçaklardan korunma	13

YAKIT KULLANIMI

Çalıştırıcı	14
Yakıt ikmali	14

ÇALIŞTIRMA VE DURDURMA

Çalıştırma ve durdurma	15
------------------------------	----

BAKIM

Hareket kayışının incelenmesi ve ayarlanması	16
Hareket kayışının değiştirilmesi	16
Kayış makarası ve debriyaj	17
Karbüratör	17
Hava filtresi	18
Çalıştırma aracı	19
Buji	20
Soğutucu sistem	20
Susturucu	20
Genel bakım talimatları	21

TEKNİK BİLGİLER

Teknik bilgiler	22
Kesme donanımı	22
Uygunluk konusunda AB deklarasyonu	23

NE NEDİR?

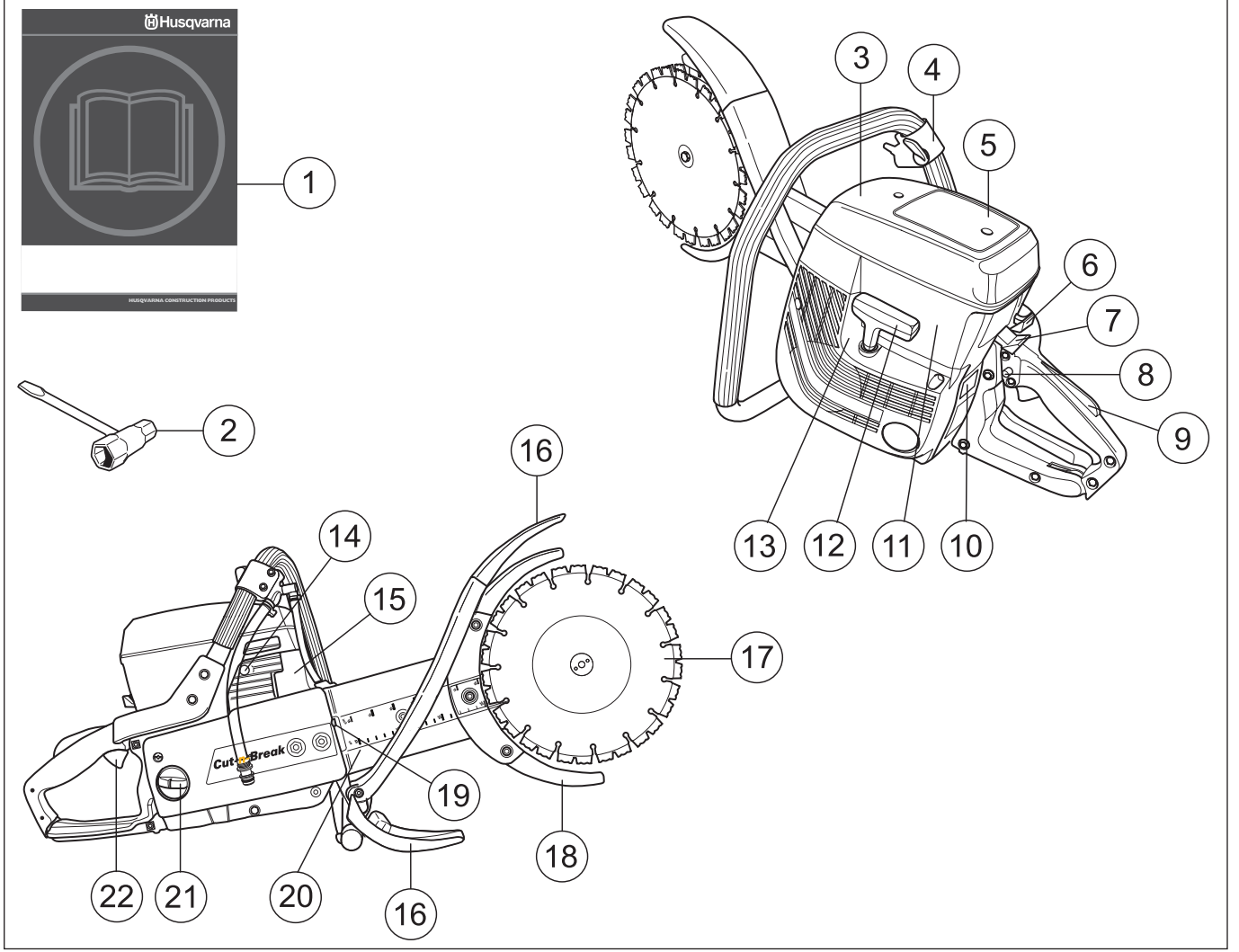

Motorlu testerede ne nedir?

- | | |
|------------------------------|--------------------------|
| 1 Kullanım kılavuzu | 12 Çalıştırma tutacağı |
| 2 Anahtar | 13 Çalıştırma aracı |
| 3 Hava filtresi | 14 Basınç azaltma supabı |
| 4 Ön tutma yeri ve su tıpası | 15 Susturucu |
| 5 Uyarı yazısı | 16 Sıçrama koruyucusu |
| 6 Jikle | 17 Bıçaklar |
| 7 Stop düğmesi | 18 Bıçak koruyucuları |
| 8 Kelebek kilibi | 19 Kayış gerdirici |
| 9 Kelebek kilidi | 20 Kesme kolu |
| 10 Derecelendirme plakası | 21 Yakıt deposu |
| 11 Silindir kapağı | 22 Gaz ayarı |

GÜVENLİK AÇIKLAMALARI

Yeni bir motorlu testereyi kullanmadan önceki adımlar.

- Makine sadece beton, tuğla, taş, döküm demir ve çimento borular gibi sert maddeleri kesmek için tasarlanmıştır.
- Kullanım kılavuzunu dikkatle okuyunuz.
- Bıçakların montajını ve ayarını kontrol edin, Bıçakların takılması başlığı altındaki talimatlara bakın.
- Motoru çalıştırın ve rölanti ayarını kontrol edin, Bakım başlığı altındaki talimatlara bakın. Karbüratör doğru şekilde ayarlandığında, bıçaklar rölanti sırasında hareketsiz olmalıdır. Rölantide çalışma hızının nasıl ayarlanacağı Kullanım Kılavuzu'nda açıklanmaktadır. Doğru hızı bu talimatlara uygun şekilde ayarlayın. Rölantide çalışma hızı doğru ayarlanmıyorsa motorlu testereyi kullanmayın!
- Motorlu testereyi düzenli bir şekilde kontrol etmesi ve gerekli ayarları ve onarımları yapması için Husqvarna satıcınıza başvurun



UYARI! İmalatçının izni olmaksızın makinenin orijinal yapısı hiçbir biçimde değiştirilemez. Her zaman orijinal yedek parça kullanılmalıdır. Yetkili olmayan kişiler tarafından yapılan değişiklikler ve/veya orijinal olmayan parçalar, kullanıcının yaralanmasına ya da ölümüne neden olabilir.



UYARI! Bir maddeyi kesen, ezen, delen, zımparalayan veya şeklini değiştiren araçları kullanırken oluşan toz ve duman, zararlı kimyasal maddeler içerebilir. Üzerinde çalıştığınız maddenin içeriğini bilmeniz ve uygun toz maskesini veya solunum koruma aracını takmanız gerekir.



UYARI! Motorlu bir testere yanlış veya dikkatsizce kullanıldığında ciddi, hatta ölümcül yaralanmalara neden olabilecek tehlikeli bir araçtır. Bu Kullanım Kılavuzu'nu okuyarak içeriğini anlamanız son derece önemlidir.



UYARI! Bu makinenin ateşleme sistemi çalışma sırasında elektromanyetik alan yaratır. Bu elektromanyetik alan, bazı durumlarda kalp pilleri ile etkileşime girebilir. Ciddi veya ölümcül yaralanma riskini azaltmak için, kalp pili takılmış kişilerin bu makineyi kullanmadan önce doktorlarına ve kalp pili üreticisine danışmalarını öneririz.

Husqvarna Construction Products'in, sürekli ürün geliştirme politikası vardır. Partner, ürünlerin tasarım ve görünüşünü, önceden bildirmeksizin değiştirme ve herhangi bir yükümlülüğü olmaksızın tasarım değişikliklerini piyasaya sürme haklarını saklı tutar.

Kullanım Kılavuzu'ndaki tüm bilgi ve veriler, Kullanım Kılavuzu baskıya gönderildiği dönemde geçerlidir.

Kişisel koruyucu araçlar



UYARI! Makineyi her kullandığınızda, onaylanmış kişisel koruyucu araçlar kullanmalısınız. Kişisel koruyucu araçlar sakatlanma tehlikesini ortadan kaldırmazlar da, herhangi bir kazanın meydana gelmesi durumunda yaralanma derecesini azaltırlar. Uygun kişisel koruyucu araçlar seçmekte satıcınızın yardımını isteyiniz.

- Koruyucu miğfer
- Gürültüye karşı kulaklık
- Koruyucu gözlük ya da yüz siperi



- Nefes alma maskesi

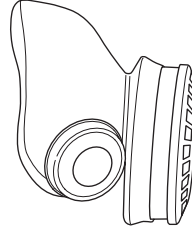

- Sağlam, sıkı kavrayan eldiven.

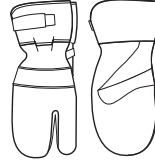

- Tam hareket serbestliği sağlayan, sıkıca oturan, sağlam ve rahat giysiler.



- Çelik burunlu, kaymaz çizme



- İlk yardım çantası her zaman kolay ulaşılabilecek bir yerde olmalıdır.



GÜVENLİK AÇIKLAMALARI

Makinenin güvenlik donanımı

Bu bölümde, makinenin güvenlik donanımı konusunda ayrıntıların neler olduğu, bunların hangi işlemlere sahip bulunduğu ve doğru çalışıp çalışmadığına emin olmak için kontrol ve bakımının nasıl gerçekleştirileceği açıklanmaktadır. Bu teçhizatın makinenin neresinde olduğunu görmek için Ne nedir? bölümüne bakınız.



UYARI! Güvenlik teçhizatı işlemeyen bir makineyi asla kullanmayınız. Bu bölümde sıralanan denetim, bakım ve servis ile ilgili açıklamalara uyunuz.

Titreşimden arındırma sistemi

Makineniz, elden geldiğince, titreşimsiz ve kolay bir kullanım için tasarlanmış bir titreşimden arındırma sistemi ile donatılmıştır.

Makinenin titreşim azaltma sistemi, motor birimi/kesme donanımı ile makinenin tutma birimi arasındaki titreşim aktarımını azaltır.

Kesme donanımını içeren motor gövdesi, tutma yerlerinden, titreşim azaltma birimleri ile ayrılmıştır.



Stop düğmesi

Stop düğmesi, motoru durdurmak için kullanılır.

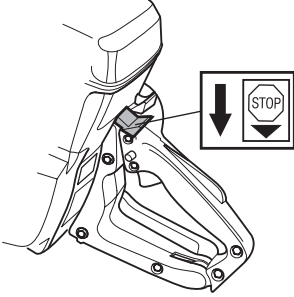

Susturucu



UYARI! Kullanım anında ve kullandıktan kısa bir süre sonra susturucu çok sıcak olur. Sıcakken susturucuya dokunmayınız!

Susturucu, olanak elverdiğince, motor saçınıtlarından kullanıcıyı korumak üzere ve sesin düzeyini düşürmek için yapılmıştır.

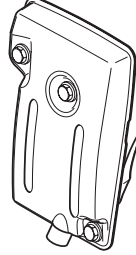

DİKKAT! Susturucusu aşınmış bir makineyi asla kullanmayınız.



UYARI! Egzos dumanları sıcaktır ve yangına neden olabilecek kıvılcıklar da taşıyabilmektedir. Bu nedenle hiçbir biçimde makineyi kapalı yerde ve kolay tutuşabilir maddelerin yakınında çalıştırmayınız!



ÖNEMLİ! Susturucular açısından, kullanım kılavuzunda belirtilen denetim, bakım ve servisi yerine getirmeniz büyük önem taşımaktadır. Makinenin güvenlik donanımının kontrol, bakım ve servisi adlı bölümdeki talimatlara bakınız.



UYARI! Susturucunun içinde kanserojen olabilecek kimyasal maddeler bulunmaktadır. Susturucunun hasar görmesi durumunda bu maddelere temas etmeyin.

Kelebek kilidi

Gaz tetiği kilidi, gazın yanlışlıkla çalışmasını önlemek için tasarlanmıştır. Kilit (A) basıldığında, gaz (B) serbest kalır.

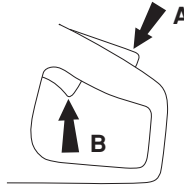

Gaz basılı olduğu sürece, tetikleme kilidi basılı kalır. Tutma yeri üzerindeki tutacak açıldığında, gaz tetiği ve gaz tetiği kilidi eski konumuna döner. Bu, bağımsız iki geri tepme yayı ile sağlanır. Bu sayede, gaz tetiği rölanti ayarında otomatik olarak kilitlenir.

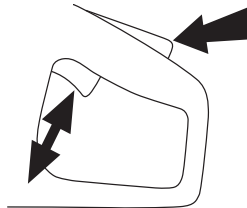

GÜVENLİK AÇIKLAMALARI

Bıçaklardan korunma



UYARI! Makineyi çalıştırmadan önce her zaman bıçak koruyucularının takılı olup olmadığına bakın.

Bu koruyucular, bıçakların üst ve alt kısmına takılır ve bıçak parçalarının veya kesilen maddenin kullanıcıya doğru fırlaması için tasarlanmıştır.

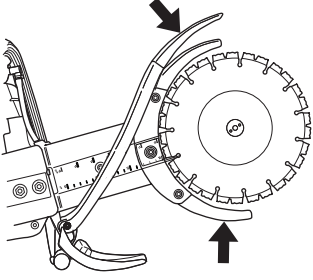

Makinenin güvenlik donanımının kontrol, bakım ve servisi



UYARI! Makinenin her türlü servis ve onarımı özel eğitim gerektirmektedir. Bu, özellikle makinenin güvenlik donanımıyla ilgilidir. Eğer makineniz aşağıdaki listede yer alan denetimlerden herhangi birinde takılırsa, servis atelyenize başvurunuz. Ürünlerimizden herhangi birini satın aldığınızda, profesyonel tamir ve servis sunacağımızı garanti ederiz. Makineyi size satan satıcı servis satıcısı değilse, en yakın servis temsilcisinin adresini vermesini isteyiniz.

Titreşimden arındırma sistemi



Materyal çatlağı ve bozulmalardan sonra titreşimden arındırma elemanını düzenli olarak denetleyiniz.



Titreşimden arındırma elemanının, motor ile el birimleri arasında oturmuş olduğunu denetleyiniz.

Stop düğmesi

Motoru çalıştırınız ve stop düğmesi stop durumuna getirildiğinde motorun durduğunu denetleyiniz.

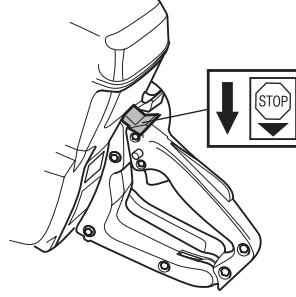

Susturucu

Susturucusu aşınmış bir makineyi asla kullanmayınız.



Susturucunun makinenin içine oturmuş olduğunu düzenli olarak denetleyiniz.

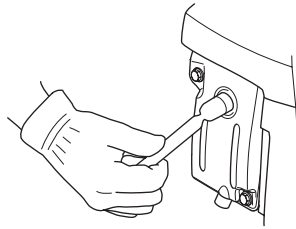

GÜVENLİK AÇIKLAMALARI

Kelebek kilidi

- Gaz ayarlama düğmesi asıl konumunda iken gaz ayarının boşta olduğunu denetleyiniz.

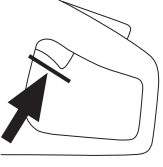

- Kelebek kilidine basınız ve bıraktığınız zaman yeniden asıl konumuna geldiğini denetleyiniz.

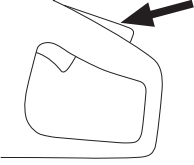

- Gaz ayarının ve kelebek kilidinin rahat çalışmakta olduğunu ve dönüşüm makası sisteminin çalıştığını denetleyiniz.

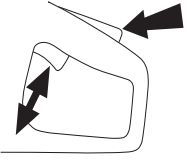

- Motorlu testereyi çalıştırın ve tam gaz verin. Gazı bırakın ve bıçakların durup hareketsiz kaldığını kontrol edin. Gaz rölanti konumunda iken bıçaklar dönüyorsa, karbüratörün rölanti ayarını kontrol edin. Bakım başlığı altındaki talimatlara bakın.

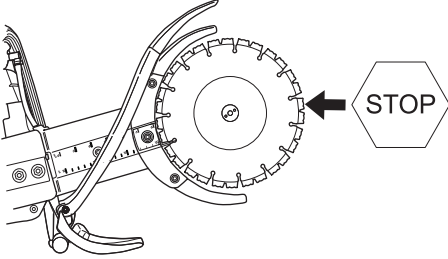

Bıçak koruyucularının kontrol edilmesi

Doğru şekilde takılmamış veya bozuk bir koruyucuyu asla kullanmayın.

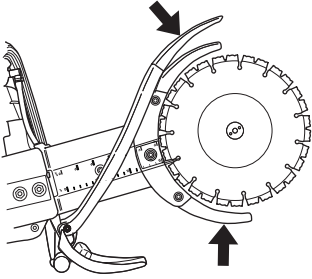

UYARI! Makineyi çalıştırmadan önce her zaman koruyucuların takılı olup olmadığını kontrol edin.

Ayrıca, bıçakların doğru şekilde takılı olup olmadığını ve herhangi bir şekilde hasar görüp görmediklerini kontrol edin. Hasar görmüş bıçaklar yaralanmalara neden olabilir. Montaj bölümündeki talimatlara bakınız

Genel güvenlik açıklamaları

- Motorlu testere, taş gibi sert maddeleri kesmek için tasarlanmıştır. Yumuşak maddeleri keserken geri tepme riskinin daha yüksek olacağını unutmayın. Geri tepmeyi önleyici önlemler bölümüne bakınız.
- Bu Kullanım Kılavuzu'nun tümünü okumadan motorlu testereyi kullanmayın. "Motorlu testerenin güvenlik donanımının kontrolü, bakımı ve servisi" bölümünde listelenen konularla birlikte tüm servis hizmetleri, bu iş için eğitilmiş servis uzmanları tarafından verilmelidir.
- Yorgun ya da içkili iken ya da görüş, karar verme ve bedensel denetim yeteneklerinizi etkileyebilecek olan bir ilaç almışsanız makineyi asla kullanmayınız.
- Kişisel koruyucu araçlar kullanınız. Kişisel koruyucu araçlar bölümüne bakınız.
- Artık orijinal imalatına benzerliği kalmayacak biçimde yapısal değişikliğe uğratılmış bir makineyi asla kullanmayınız.
- Hatalı bir makineyi asla kullanmayınız. Elinizdeki broşürde bulunan bakım, denetim ve servisle ilgili açıklamaları izleyiniz. Kimi bakım ve servis önlemleri, deneyimli ve kalifiye ustalar tarafından yapılmalıdır. Bakım bölümüne bakınız.
- Kullanım kılavuzu içeriğini anladığından emin olmadan hiçbir kimsenin makineyi kullanmasına izin vermeyin.
- Makineyi asla bina içinde kullanmayın. Motorun egzoz dumanlarını solumanın tehlikeli olduğunu unutmayın.

Taşıma ve saklama

Çocukların ve izinsiz kişilerin erişememesi için motorlu testereyi mutlaka kilitlenebilen bir yerde saklayın.

Yeni bıçakları, nakil sırasında veya saklama süresince herhangi bir hasar olup olmadığını anlamak üzere kontrol edin.

GÜVENLİK AÇIKLAMALARI

Yakıt güvenliği



(Doldurma, Yakıt karıştırma, Koruma)



UYARI! Yakıtı taşıırken çok dikkatli olunuz. Patlama ve yanma riskinin olabileceğini düşününüz.

- Motor çalışır durumdayken asla yakıt ikmali yapmayınız.
- Yakıt ikmali ve yakıt karıştırma sırasında havalandırma konusuna özen gösteriniz (benzin ve ikili yağ).
- Makineyi çalıştırmadan önce, yakıt ikmal yerinden en az 3 m uzaklaşınız.

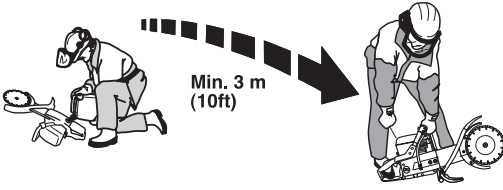

- Aşağıdaki durumlarda makineyi asla çalıştırmayınız:
 - Eğer motorun yakıt tankına doldurduğunuz yakıttan, yakıt döküntüsü varsa: Dökülen bütün yakıtı siliniz ve kalan benzinin buharlaşmasını bekleyiniz.
 - Eğer yakıt döküntüsü size veya elbisenize bulaşırsa, hemen elbisenizi değiştiriniz. Yakıt döküntüsü ile temas eden vücudunuzun bölümlerini hemen yıkayınız. Yakıt döküntüsü ile temas eden vücudunuzun bölümlerini sabun ve suyla yıkayınız.
 - Yakıt sızdırıyorsa. Depo kapağı ve yakıt kablolarında sızma olup olmadığını düzenli olarak denetleyiniz.
- Makineyi ve yakıtı, kıvılcım ve alev sızıntısı riskinin olmadığı, örn: elektrik makinelerinin, elektrik motorlarının, elektrik kontağının/elektrik düğmesinin veya ısı dağıtım merkezlerinin bulunmadığı ortamlarda muhafaza ediniz ve taşıyınız.
- Yakıt korunmasında, bu amaç için özel olarak yapılmış ve onanmış kaplar kullanılmalıdır.
- Makinenin uzun süre koruması durumunda, yakıt tankı, mutlaka boşaltılmalıdır. En yakındaki benzin istasyonu ile temasa geçerek elinizdeki benzin fazlasını ne yapmanız gerektiğini sorunuz.
- Her zaman, yakıt dökülmesini önleyen bir sübabı bulunan, Husqvarna yakıt kutularını kullanın.



UYARI! Yangın ve patlama tehlikesi olduğunu, dumanı soluduğunuzda tehlikeli olabileceğini unutmayın. Yakıt doldurmadan önce motoru durdurun. Yakıtı taşıyacak kadar doldurmayın. Zemin ve makine üzerine dökülen yakıtı silin. Kendi üzerinize veya giysilerinize yakıt bulaşırsa. Giysilerinizi değiştirin. Makineyi çalıştırmadan önce, yakıt doldurduğunuz yerden en az 3 metre uzağa götürün.

Genel çalışma açıklamaları



ÖNEMLİ! Bu bölümde, motorlu testereyi kullanırken dikkat edilmesi gereken temel güvenlik talimatları verilmiştir. Bu bilgiler, kişisel beceri ve deneyimin yerini asla tutamaz. Güvenli olmadığını düşündüğünüz bir durumla karşılaşırsanız, makineyi durdurun ve bir uzmana danışın. Bayinize, servis acentenize veya deneyimli bir motorlu testere kullanıcısına başvurun. Emin olmadığınız hiçbir müdahalede bulunmayın!

Temel güvenlik kuralları

- Çevrenize dikkat ediniz:
 - İnsan, hayvan ya da başka birşeyin, makine üzerindeki denetiminizi engelleyemeyeceğinden emin olunuz.
 - Yukarıdakilerin hiçbirinin bıçaklarla temas etmediğinden emin olmak için.
- Kötü hava koşullarında çalışmaktan kaçınınız. Örneğin yoğun sis, kaygan zemin, ağacın düşme yönünü etkileyecek hava koşulları v.b. Kötü havalarda çalışmak yorucu olur ve tehlikeli durumlar oluşturabilir, örneğin, kaygan zemin.
- Motorlu testerenizle çalışmaya başlamadan önce çalışacağınız alanda herhangi bir şey olmamasına dikkat edin ve yere sağlam basın. Aniden hareket edebilecek şeylere dikkat edin. Keserken, herhangi bir parçanın yerinden kopup düşerek yaralanmalara sebep olmamasına dikkat edin. Zeminin eğimli olduğu yerlerde çalışırken çok dikkatli olun.
- Motor çalışırken, giysilerinizin ve herhangi bir yerinizin bıçaklarla temas etmediğinden emin olun.
- Motor çalışırken bıçaklardan uzakta durun.
- Makine çalışırken, kesme donanımı koruyucuları her zaman takılı olmalıdır.
- Güvenli bir şekilde çalışabilmeniz için, çalıştığınız alan yeteri kadar aydınlık olmalıdır.
- Her zaman güvenli ve sağlam bir çalışma pozisyonunda olduğunuzdan emin olun.
- Kesilecek bölgede boru ve elektrik kablosu bulunmadığından emin olun.



UYARI! Kesme donanımı dönerken makineyi asla hareket ettirmeyin.



UYARI! Makineyi yalnızca iyi havalandırması olan yerlerde kullanın. Bunlara dikkat edilmemesi ciddi yaralanmalara veya ölüme neden olabilir.

GÜVENLİK AÇIKLAMALARI

Bıçme



UYARI! Motorlu testere için güvenli mesafe 15 metre uzaktır. Hayvanların ve seyredenlerin çalıştığımız alanın dışında olmasını sağlamak sizin sorumluluğunuzdadır. Kesmeye başlamadan önce, çalışacağımız alanda bir şey olmamasına dikkat edin ve yere sağlam basın.

Genel

- Makine maksimum hızda çalışırken kesmeye başlayın.
- Makineyi her zaman her iki elinizle sıkıca kavrayarak tutun. Makineyi tutarken, baş parmaklarınız ve diğer parmaklarınız tutamakları iyice kavramalıdır.



UYARI! Titreşimlere maruz kalmak, kan dolaşımı bozukluğu bulunan kişilerde, kan damarı veya sinirsel hastalıklara neden olabilir. Titreşimden meydana gelen herhangi bir rahatsızlık durumunda, doktora gidiniz. Örneğin: bu tür semptomlar, uyuşukluk, duyarlılığı yitirme, gıdıklanmalar, batmalar, ağrılar veya normal gücünü yitirme, derinin yüzeyinin veya renginin değişimi gibi ortaya çıkabilmektedir. Bu tür semptomlar alışa geldiği şekilde, parmaklarda, ellerde veya bileklerde görülür. Düşük ısıda riskler daha fazla artabilir.

Kesme yöntemi

- Üzerinde çalıştığımız maddeyi, ne olacağını önceden kontrol edebileceğiniz şekilde ve kesilen yer, kesme işlemi sırasında açık kalacak şekilde tutun.

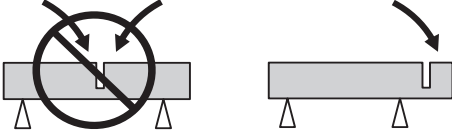

- Makine çalışmaya başladığında bıçakların herhangi bir şeyle temas etmediğinden emin olun.
- Kesme işlemi her zaman tam gazda gerçekleştirin.
- Kesme işlemine aşama aşama başlayın, makineyi zorlamadan veya bıçaklara bastırmadan çalıştırın.
- Kesme işlemi sırasında, kesme yönünüzü koruyun. Aksi takdirde bıçaklar sıkışabilir veya makine kesişe doğru "tırmanabilir".

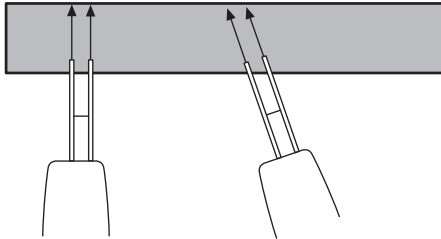

- Testere ile yukarıdan aşağıya doğru kesin (A). Kesiciyi çıkarın ve kesilen yer arasında kalan maddeleri manivela kullanarak çıkarın (B).

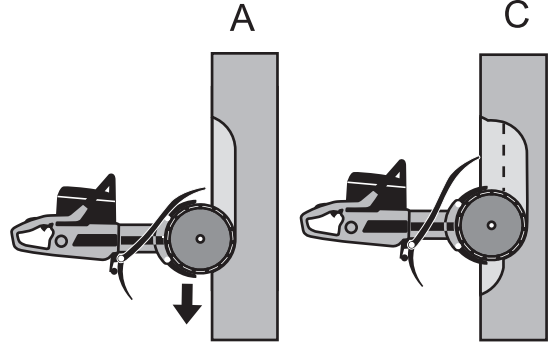

- Aynı testere kesim yolunu, çalıştığımız parçanın daha içine doğru takip edin (C) ve manivela ile işlemi tekrarlayın.

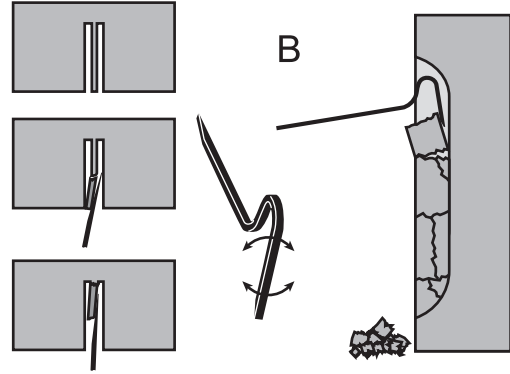

- Üzerinde çalıştığımız maddeyi tamamen kesene kadar bu yöntemi tekrarlayın (D, E).

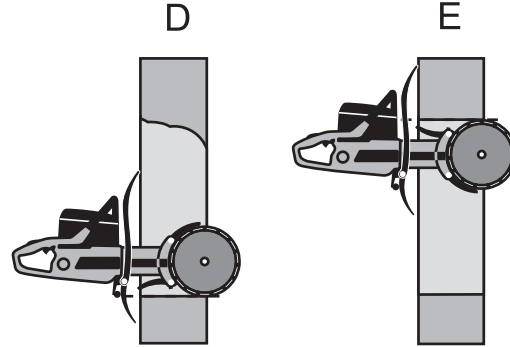

- Bıçak koruyucuları, motorlu testerenin çalışılan parça içinde girdiği derinliğe kolaylıkla uyum sağlayacak şekilde tasarlanmıştır.

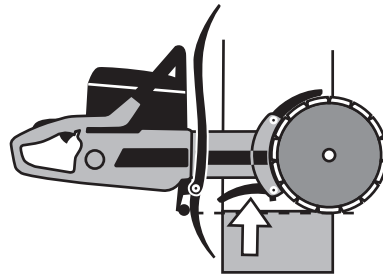

UYARI! Motorlu testereyi bir yana doğru çekmeyin, aksi takdirde bıçaklar sıkışıp kırılarak yaralanmalara neden olabilir.

GÜVENLİK AÇIKLAMALARI

Kesme sırası

Önce alttaki yatay kesigi yapin. Şimdi, iki dikey kesigi yapin. Üstteki yatay kesigi yaparak tamamlayin.

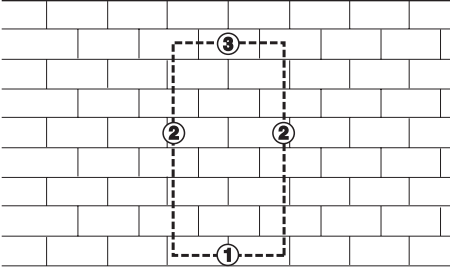

DİKKAT! Üstteki yatay kesik, alttaki yatay kesikten önce yapılırsa, üzerinde çalışılan parça bıçakların üzerine düşerek sıkışmalarına neden olacaktır.

Su ile soğutma

Su ile soğutma her zaman yapılmalıdır. Bu, bıçakları soğutur, kullanım sürelerini uzatır ve toz birikmesini önler.

Su hortumunda, su akışını azaltan bir sınırlayıcı vardır.

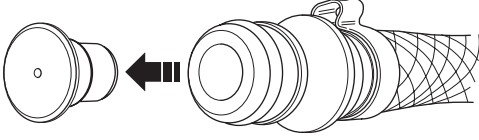

Düşük bir su basıncında örneğin, su tankı kullanılırken, doğru su akışını elde etmek için sınırlayıcı çıkarılabilir.

DİKKAT! Kayışın kaymasını engellemek için, gazı kısmadan yüksek su akışında kullanmamak önemlidir.

Elmas bıçakları bileleme

Keserken yanlış şekilde bastırıldığında veya takviye edilmiş beton gibi bazı maddeler kesildiğinde elmas bıçaklar körlenebilir. Körlenmiş elmas bıçaklarla çalışmak aşırı ısınmaya ve elmas kısımların gevşemesine neden olabilir.

Bıçakları, kumtaşı veya tuğla gibi yumuşak bir madde keserek bileyin.

Bıçak titreşimleri

Bıçaklara çok fazla bastırılırsa şekilleri bozulabilir ve titretebilirler.

Daha az bastırıldığında titrete duracaktır. Durmuyorsa, kesici bıçağın yerine yenisini takın. Bıçakların takılması başlığı altındaki talimatlara bakın.

Bıçaklar, kesilecek madde için üretilmiş olmalıdır.

Geri tepmeyi önleyici önlemler



UYARI! Motorlu testere ve bıçakları kullanıcıya doğru tepen çok ani ve şiddetli geri tepme olabilir. Bu durum bıçaklar çalışırken gerçekleşirse, ciddi hatta ölümcül yaralanmalara neden olabilir. Geri tepmeye neyin neden olduğunu anlamamız ve bakım yaparak ve doğru çalışma tekniğini kullanarak bunu önlemeniz çok önemlidir.

Geri tepme nedir?

Geri tepme terimi; geri tepme alanı olarak da bilinen bıçağın en üstteki dörtte birlik bölümü bir nesneyle temas ettiğinde, motorlu testere ve bıçakların nesneden atılmasına neden olan ani reaksiyonu tanımlamak için kullanılır.

Temel kurallar

- Motorlu testereyi, asla gösterildiği gibi, geri tepme alanı olarak da bilinen bıçağın en üstteki dörtte birlik bölümü ile çalıştırmaya başlamayın.

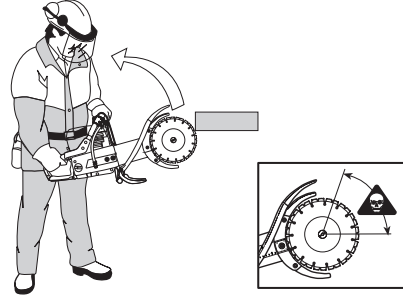

- Makineyi her zaman her iki elinizle sıkıca kavrayarak tutun. Makineyi tutarken, baş parmaklarınız ve diğer parmaklarınız tutamakları iyice kavramalıdır.
- Dengenizi iyi sağlayın ve yere sağlam basın.
- Kesme işlemini her zaman tam gazda gerçekleştirin.
- Üzerinde çalıştığımız maddeden uygun bir uzaklıkta durun.
- Bıçağı daha önce kesilmiş bir yere sokarken dikkatli olun.
- Asla omzunuzdan daha yukarıda olan bir şeyi kesmeyin.
- Üzerinde çalıştığımız maddenin hareket etmesi veya ortaya çıkabilecek başka şeylerin, kesilen yerin kapanmasına ve bıçağın sıkışmasına sebep olması ihtimaline karşı dikkatli olun.

İçeri çekme

İçeri çekme, bıçağın alt kısımları aniden durduğunda veya kesilen yer kapandığında ortaya çıkar. (Bunu önlemek için aşağıdaki "Temel kurallar" ve "Sıkışma/dönme" başlıkları altındaki talimatlara bakın.)

Kısılma/dönme

Kesilen yer birbirine doğru bastırıldığında, sıkışmaya neden olabilir. Makine, aniden çok kuvvetli bir şekilde sıçrayabilir.

Kısılma nasıl engellenebilir?

Üzerinde çalıştığımız maddeyi, kesilen yer kesme işlemi sırasında ve kesme işlemi bittiğinde açık kalacak şekilde tutun.

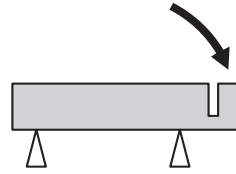

Motorun hızını kontrol edin

Testere çalışma sırasında ve yüksüz olarak tam gazda çalışırken motorun hızını kontrol etmek için düzenli olarak bir devir sayacı kullanın.

GÜVENLİK AÇIKLAMALARI

Bıçaklar



UYARI! Bıçaklar kırılabilir ve kullanıcıda ciddi yaralanmalara neden olabilir.

Makine için tasarlanmış orijinal bıçaklar dışındaki bıçakları asla kullanmayın.

Bıçakları, birlikte kullanılmak üzere üretildikleri maddeler dışındaki maddelerle asla kullanmayın.



UYARI! Elmas bıçakları ile plastik kesilmesi, kesme işlemi sırasında oluşan ısı sebebiyle maddenin erimesi ve bıçaklara yapışması sonucu geri tepmeye neden olabilir. Plastik kesmekten kaçın.

Genel

Bu makinedeki iki parçalı entegre kayış makarası ile sadece özel bıçaklar kullanın.

Maksimum kesme kapasitesi ve kullanım ömrü için, kesilecek madde için tasarlanmış bıçakları kullanın.

Bıçakların üzerinde yazan hız, makinenin derecelendirme plakasındaki rakamla aynı veya daha yüksek bir hız olmalıdır. Bıçakları asla motorlu testerenin hız derecesinden daha düşük hızda kullanmayın.

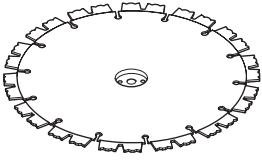

Bıçakların çatlak olmadığından veya herhangi bir şekilde zarar görmüş olmadığından emin olun. Gerekliyse bıçakları değiştirin.

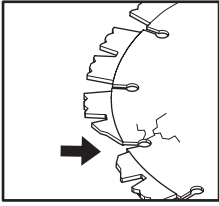

Yüksek hızlı avuçiçi makineler

Bu makinedeki iki parçalı entegre kayış makarası ile sadece özel bıçaklar kullanın.

MONTAJ

Bıçakların takılması



Husqvarna marka bıçaklar, K650 Cut-n-Break ile el kullanmadan kesme işlemi için özel olarak üretilmiş ve onaylanmıştır. Bıçakların iki parçalı entegre kayış makarası vardır ve çift olarak değiştirilmeleri gerekmektedir.

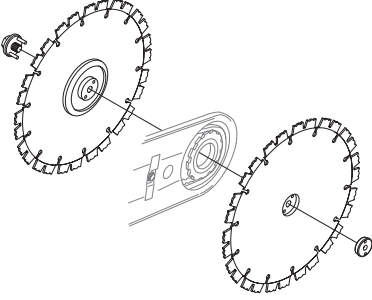

- Boru somunlarını gevşetin, kenetleme vidasını saat yönünün tersi yönde bir kaç tur çevirerek çıkarın ve daha sonra eski bıçakları sökmeden önce boruyu gidebileceği son noktaya kadar yerine takın. Bu hareket kayışını, yeni bıçakların takılması için daha uygun bir konuma getirecektir. **Hareket kayışını kenetlemek çok kolay değildir.**
- Ortadaki somunu gevşeterek eski bıçakları çıkartın. Bıçaklar çıkarıldığında, hareket kayışında aşınma olup olmadığını kontrol edin. Hareket kayışını değiştirirken 'Hareket kayışının değiştirilmesi' başlığı altındaki talimatlara bakın.
- Bıçakları kesme kolunun her bir yüzüne yerleştirin. Hareket kayışının iki parçasındaki her iki yön iğnesinin deliklerinin de aynı hizada olduğundan ve pul ve somun içindeki deliklere uyduklarından emin olun. Şimdi, cıvata ve pul birimini yön iğnelere takın.

DİKKAT! Somun sıkıştırılırken, bıçakların dönmesi çok önemlidir. Bu, bıçaklar/hareket kayışı, somun ile birlikte çekildiğinde, kayışın, bıçaklar üzerindeki iki parçalı entegre hareket kayışının arasında kenetlenmediğinden emin olmak içindir. Bu aslında sırayla yapılır, örneğin, biraz sıkıştırın, biraz döndürün ve bıçaklar sağlam şekilde sabitlenene kadar tekrarlayın.

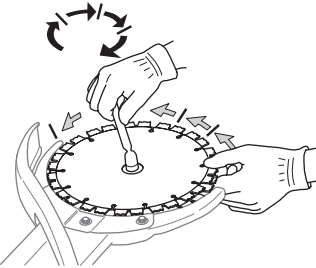

ÖNEMLİ! Kesme işleminden önce kayışı sıkıştırmayı ve kayış ayarını kontrol etmeyi unutmayın. "Hareket kayışının incelenmesi ve ayarlanması" başlığı altındaki talimatlara bakın.

Bıçaklardan korunma

- Koruyucular her zaman makine üzerine sabitlenmiş olmalıdır. Kesmeden önce, koruyucuların doğru ve sağlam şekilde sabitlenmiş olduğunu ve çalışıp çalışmadıklarını kontrol edin.

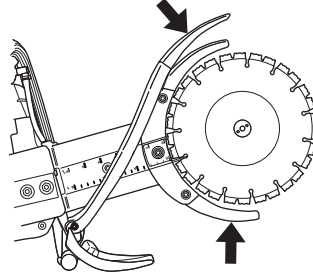

YAKIT KULLANIMI

Çalıştırıcı

DİKKAT! Makine çift düzeyli bir motora sahiptir ve her zaman benzin ve çift yoğunluklu motor yağı karıştırılarak kullanılmalıdır. Doğru karışımdan emin olabilmek için karıştırılacak yağ miktarının tam ölçümü önem taşımaktadır. Az miktarda yakıt karışımı sı rasında, yağ miktarındaki küçük yanlışlıklar bile karışım bağlamında büyük yanlışlıklara yol açar.



UYARI! Yakıtla uğraşırken iyi bir havalandırmaya özen gösteriniz.

Benzin

Önerilen en düşük oktan 90 (RON) olmalıdır. Eğer motor 90'dan daha düşük oktanlı bir benzinle çalıştırılırsa çabuk ısınır. Bu ise ağır motor arızalarına yol açar.

İki-strok yağı

- En iyi sonuç ve performans için hava soğutmalı, iki zamanlı motorlar için özel olarak üretilen HUSQVARNA iki zamanlı motor yağlarını kullanın.
- Su soğutmalı harici motorlar için üretilmiş, harici yağ (TCW) olarak da anılan iki zamanlı motor yağlarını asla kullanmayın.
- Dört çekişli motorlar için imal edilmiş olan yağları kesinlikle kullanmayınız.

Karıştırma oranı

HUSQVARNA iki zamanlı yağ içeren 1:50 (%2) veya benzeri.

JASO FB/ISO EGB olarak sınıflandırılmış hava soğutmalı, iki zamanlı motorlar için tasarlanmış yağlar ile 1:33 (%3).

Benzin, litre	İki-strok yağı, litre	
	2% (1:50)	3% (1:33)
5	0,10	0,15
10	0,20	0,30
15	0,30	0,45
20	0,40	0,60

Karışım

- Benzin ve yağı her zaman, benzin için uygunluğu onanmış, temiz bir kaptaki karıştırınız.
- Her zaman, karıştırılacak olan benzinin yarısını karıştırarak işe başlayınız. Daha sonra yağın tümünü dökünüz. Yakıt karışımını katıştırınız (çalkalayınız). Daha sonra geri kalan benzini dökünüz.
- Makinenin yakıt deposu dolmadan önce yakıt karışımını özenle katıştırınız (çalkalayınız).

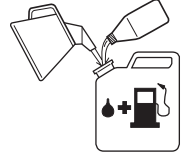

- Bir aylık bir ihtiyaçtan daha fazla yakıt karıştırmayınız.
- Eğer makine uzun bir süre kullanılmıyorsa yakıt deposu boşaltılıp temizlenmelidir.

Yakıt ikmali



UYARI! Aşağıdaki önlemler yangın olasılığını azaltır.

Yakıtın yakınında sigara içmeyiniz ve/veya sıcak bir cisim bulundurmuyunuz.

Motor çalışırken yakıt ikmali yapmayınız.

Yakıt doldururken, olası bir fazla basıncın yavaşça kaybolması için depo kapağını yavaşça açınız.

Yakıt ikmalinden sonra depo kapağını iyice sıkıştırarak kapatınız.

Çalıştırmadan önce makineyi yakıt ikmal alanından uzaklaştırınız.

- Tutma yerinin kuru olmasına ve yağ ve yakıt bulaşmamış olmasına dikkat edin.
- Yakıt deposunu tam olarak doldurmadan önce kabı sallayarak tam olarak karıştırdığınızdan emin olunuz.
- Tekrar yakıt doldururken her zaman çok dikkatli olun. Makineyi çalıştırmadan önce, yakıt doldurduğunuz yerden en az üç metre uzağa götürün. Yakıt kapağının doğru takılmış olup olmadığını kontrol edin.

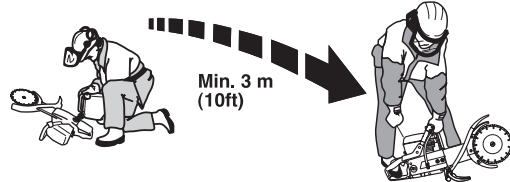

- Depo kapağının etrafını silin. Yakıt ve yağ deposunu düzenli aralıklarla temizleyin. Yakıt filtresi yılda en az bir defa değiştirilmelidir. Tanklardaki kirlenme çalışmanın bozulmasına neden olur.

ÇALIŞTIRMA VE DURDURMA

Çalıştırma ve durdurma



UYARI! Başlamadan önce aşağıdaki konulara dikkat ediniz:

Debriyaj kapağı yerine takılmadan motorlu testereyi çalıştırmayın. Aksi takdirde kavrama gevşeyebilir ve yaralanmalara neden olabilir.

Çalıştırmadan önce makineyi yakıt ikmal alanından uzaklaştırınız.

Kendinizin ve makinenin çalışır durumda olduğundan ve bıçakların serbest bir şekilde döndüğünden emin olun.

Çalışma alanınızda işi olmayan birilerinin bulunmamasına özen gösteriniz.

Soğuk motoru çalıştırma



Basınç azaltma supabı: Silindirdeki basıncı azaltmak için sübaba bastırın, bu, motorlu testerenin çalışmasını kolaylaştırmak içindir. Motoru çalıştırırken basınç azaltma sübabını (A) her zaman kullanmalısınız. Makine çalışmaya başladığında, sübap otomatik olarak başlangıç konumuna döner.

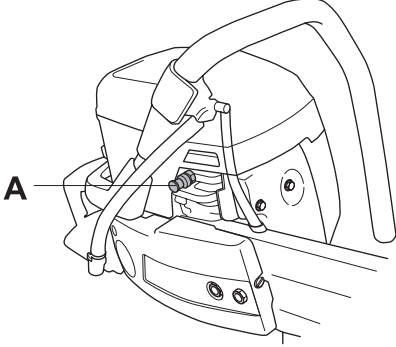

Gaz kilidini çalıştırın: Gaz tetiği kilidine, ardından gaz kontrolüne basın ve sonra gaz kilidini (B) çalıştırın. Gaz kontrolünü serbest bırakın. Gaz, yarım gaz konumuna kilitlenir. Gaz kontrolüne sonuna kadar basıldığında kilit açılır.

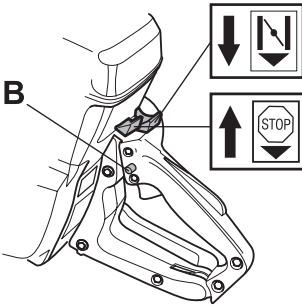

Ateşleme: Başlangıç noktasıyla "stop" ilişkisini kurunuz.

Jikle: Jikle kontrolünü dışarı doğru tamamen çekin.

Sıcak motorun çalıştırılması

Soğuk motor için başlatma talimatının aynısını kullanın, ancak jikle jikle konumuna getirmeyin.

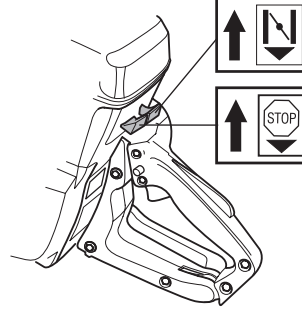

Çalıştırma



UYARI! Motor çalışmaya başladığında bıçaklar döner. Serbest bir şekilde döndüklerinden emin olun.

Ön tutma yerini sol elinizle kavrayın. Sağ ayağınızı arkadaki tutma yerinin alt kısmına yerleştirin ve makineyi zemine doğru bastırın. Çalıştırma ipini hiçbir zaman elinize dolamayınız.

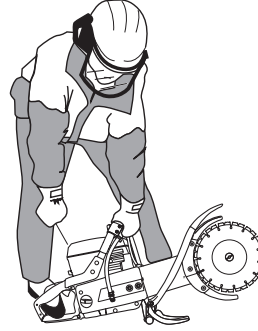

Başlama kolunu tutunuz, başlama halatını sağ elinizle size bir karşı koyma hissedinceye kadar yavaşça dışarıya doğru çekiniz (başlama çengelleri içeri doğru tutulur) ve daha sonra ani ve sert hareket ediniz.

DİKKAT! Çalıştırma ipini tümüyle dışarı doğru çekmeyiniz ve tümüyle dışarı doğru çekilmiş durumdayken elinizden bırakmayınız. Bu durum, makinenin arızalanmasına yol açabilir.

Motor çalışmaya başladığında, hızlı rölantiden otomatik olarak çıkarmak için hızla tam gaz uygulayın.

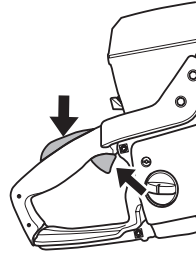

Stop

Durdurma düğmesi kullanılarak ateşleme kapatıldığında motor durur.

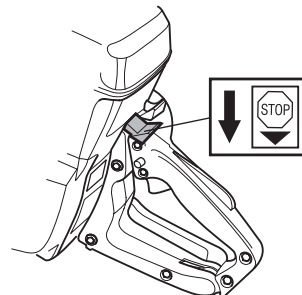

Hareket kayışının incelenmesi ve ayarlanması



- Hareket kayışı tamamen kapalı bir yerdedir ve kesme işlemi sırasında toza, kirlenmeye ve mekanik etkilere karşı korunur.
- Hareket kayışı ayarını, parmaklarınızla gösterildiği gibi dokunarak kontrol edin. Doğru şekilde ayarlanmış bir hareket kayışı, yaklaşık 5 mm hareket edebilmelidir.

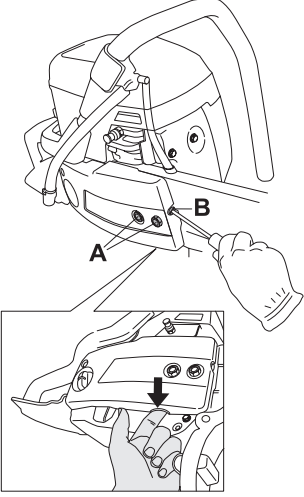

- Hareket kayışını ayarlamak için, boruyu tutan her iki vidayı da (A) saat yönünün tersi yönde bir tur çevirerek gevşetin.
- Hareket kayışının ayarını kontrol etmek için parmaklarınızla dokunurken, aynı zamanda, ayar vidasını (B) da saat yönünde çevirin. Hareket kayışında yaklaşık 5 mm'lik bir hareket varsa, doğru şekilde ayarlanmıştır ve boruyu tutan her iki vidayı da sıkıştırabilirsiniz.

ÖNEMLİ! Bir veya iki depo yakıt kullanıldıktan sonra yeni bir kayış yeniden ayarlanmalıdır.

Hareket kayışının değiştirilmesi



- Kayış gerginliğini gevşetin. Kayış ayarı vidasını (A) dibine kadar sıkıştırın.

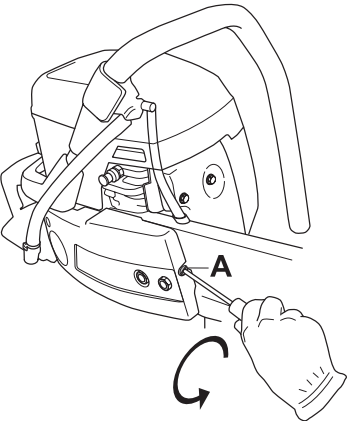

- Bıçakları çıkarın.

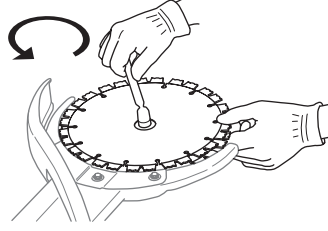

- A ve B vidalarını gevşeterek debriyaj kapağını çıkarın.

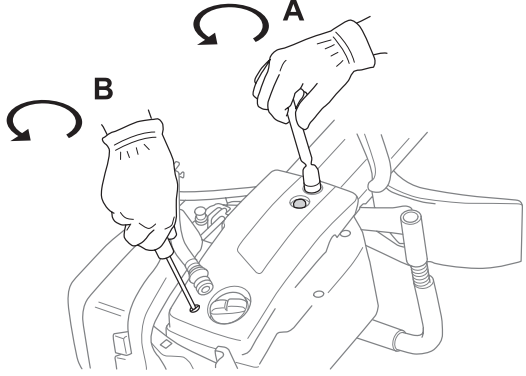

- Hareket kayışını, kesme kolunun burnundan çıkarın (C).

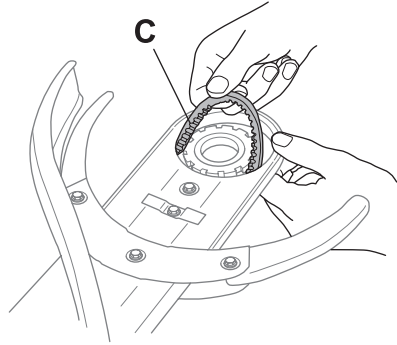

- Su hortumunu gevşetin (E). Çubuğu geriye doğru kaydırın ve debriyaj çevresindeki hareket kayışını çıkarın (D).

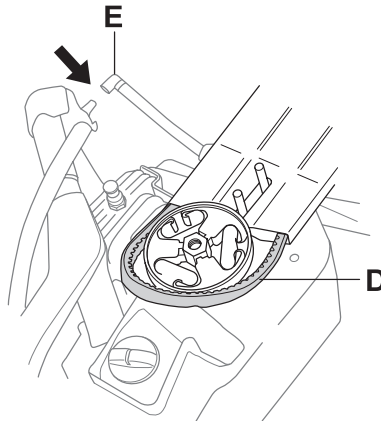

BAKIM

- Kesme kolunu gösterildiği gibi, ileri doğru çekerek çıkarın.

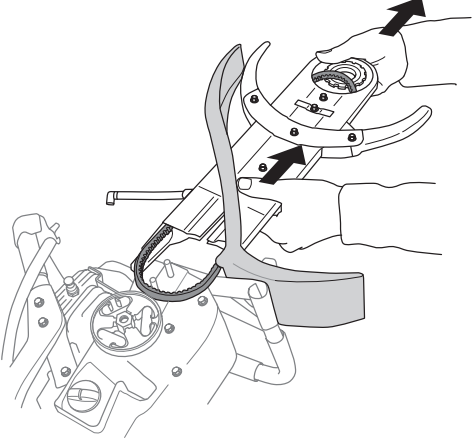

- Hareket kayışını tamamen çıkarın (D).
- Kesme kolu üzerindeki koruyucuları tutan altı vidayı (F) gevşetin.

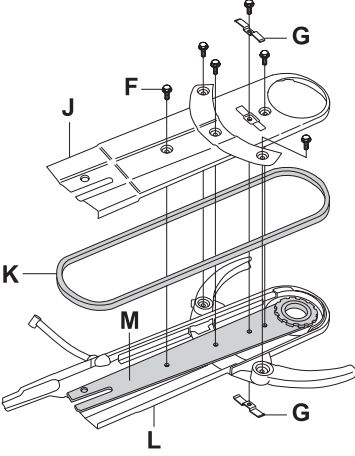

- Yeni hareket kayışını (K) takın.
- Koruyucuları ve kayış kapağını yerlerine takın.
- Çubuk (M) plaka (L) üzerine yerleştirilmeli ve plakadaki delikler çubuktaki deliklerle aynı hizaya gelmelidir.
- Plakanın (J) kenarları, plakanın (L) kenarlarının içine girecek şekilde takılmalıdır.
- Altı vidayı (F) sıkıştırın ve hareket kayışının (K) gerginliğini kontrol edin/ayarlayın. "Hareket kayışının incelenmesi ve ayarlanması" başlığı altındaki talimatlara bakın.
- En son hareket engelleyiciler (G) takılır. Plakaları gösterildiği gibi monte edin.

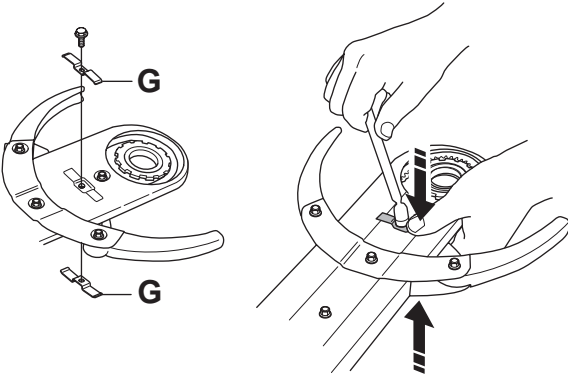

- Bıçakları yerine takın ve somunu sıkın. "Bıçakların takılması" başlığı altındaki talimatlara bakın.

DİKKAT! Kayış ayarı vidasının dibine oturduğundan ve çubuğun, kayış kapağı doğru şekilde yerine takılacak şekilde tamamen sıkıştırıldığından emin olun.

Kayış makarası ve debriyaj

Kayış makarası ve debriyaj birimi çıkarıldıysa, makineyi asla çalıştırmayın.

Karbüratör

Husqvarna ürününüz zararlı gazların emisyonunu azaltan şartnamelere uygun olarak tasarlanmış ve üretilmiştir.

Çalıştırma

Karbüratör, gazı kontrol ederek motor hızını ayarlar. Hava ve yakıt karbüratör içinde karıştırılır.



UYARI! Makineyi, kesme kolu veya kesme kafası takılı olmadan çalıştırmayın. Aksi takdirde debriyaj gevşeyebilir ve yaralanmalara neden olabilir.

İğneler

Karbüratör, doğru yakıt ve hava karışımını elde edebilmesi için sabit iğnelere sahip biçimde tasarlanmıştır. Motorun gücü azaldığında veya çok yavaşça hızlanıyorsa şunları yapın:

- Hava filtresini kontrol edin, gerekiyorsa yenisini takın.
- Bu işe yaramazsa, yetkili bir servise başvurun.

T boş devrinin son inşası

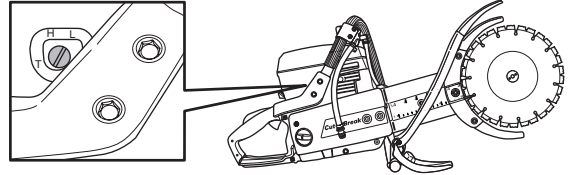

Rölanti hızını, T vidasını kullanarak ayarlayın. Ayar yapmak gerekirse, ilk olarak rölanti vidasını, bıçaklar dönmeye başlayana kadar saat yönünde çevirin. Şimdi, vidayı, bıçaklar dönmeyi bırakana kadar, saat yönünün tersi yönde sıkıştırın. Motor sorunsuz şekilde hızlanıyorsa, rölanti hızı doğru şekilde ayarlanmış demektir.

Boşta çalışma hızını kaydedin: 2500 rpm



UYARI! Kesme cihazınızın çalışmamasından dolayı boş devir ayarı yapılamıyorsa satıcınızla/ servisinizle ilişki kurunuz. Somut bir kurma veya onarım olmadığı sürece makinenizi kesinlikle kullanmayınız.

Hava filtresi



Aşağıdaki durumların ortaya çıkmaması için hava filtrelerindeki toz ve kir düzenli olarak temizlenmelidir:

- Karbüratör arızaları
- Çalıştırma sorunları
- Daha az güç
- Motor parçalarında gereksiz aşınması
- Anormal ölçüde fazla yakıt tüketimi.

Hava filtresi sistemi, yağlı bir köpük filtresi (1) ve kağıt bir filtreden (2) oluşur:

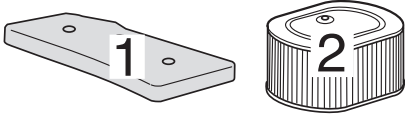

- Köpük plastik filtresine, A filtre kapağının altından kolayca ulaşılabilir. Bu filtre her hafta kontrol edilmeli ve gerektiğinde değiştirilmelidir. İyi bir filtre verimi elde etmek için, filtre düzenli aralıklarla değiştirilmeli veya temizlenmeli ve yağlanmalıdır. Bu amaç için HUSQVARNA marka özel bir yağ üretilmiştir.

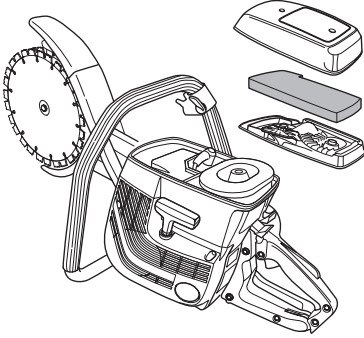

- Köpük plastik filtresini çıkarın. Ilık, sabunlu suyla iyice yıkayın. Temizlikten sonra, filtreyi temiz suyla iyice durulayın. Filtreyi sıkın ve kurumaya bırakın. NOT! Yüksek basınçlı sıkıştırılmış hava, köpüğe zarar verebilir.

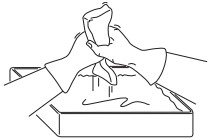

- Köpük plastik filtresini iyice yağlayın. Tüm filtrenin yağa doymuş hale gelmesi son derece önem taşır.
- Hava filtresini plastik bir torba içine koyunuz ve filtre yağını, filtrenin içine dökünüz. Yağın eşit şekilde filtreye dağılabilmesi için plastik torbayı elinizle yoğurunuz. Hava filtresini plastik torbanın içinden alarak dışarıya çıkarınız ve yerine tekrar monte etmeden önce üstünde kalan fazla yağ dökerek tekrar takınız. Kesinlikle alışagelmış motor yağı kullanmayınız. Motor yağı çok çabuk bir şekilde filtrenin dibine çöker ve hiç bir işlev görmez.

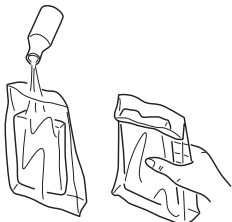

- Çok kez yıkanmış bir köpük plastik filtresi aşınır. Esnek değilse yeni bir filtre ile değiştirin ve filtre kapağını sıkıca kapatın.
- Kağıt filtre B kapağının altındadır. Bu filtre, motor gücü düştüğünde veya bir-iki hafta sonra değiştirilmeli/temizlenmelidir. Bu filtrenin yıkanmaması gerektiğini unutmayın.

Uzun süre kullanılmış bir hava filtresinin bütünü temizlenmesi olanaksızdır. Bundan ötürü filtre, düzenli aralıklarda yenisiyle değiştirilmelidir. **Bozuk bir hava filtresi kesinlikle değiştirilmek zorundadır.**

ÖNEMLİ! Hava filtresine iyi bakılmaması, buji üzerinde karbon birikmesine ve motor parçalarının normalden fazla aşınmasına neden olur.

Yakıt filtresi

- Yakıt filtresi yakıt deposunun içindedir.
- Yakıt doldururken, yakıt deposunun kirlenmemesine dikkat edin. Bu şekilde, depo içindeki yakıt filtresinin tıkanarak çalışma sırasında istenmeyen durumların ortaya çıkma ihtimalini azaltmış olursunuz.
- Filtre temizlenemez, fakat, tıkanıldığında yenisiyle değiştirilmelidir. **Filtre yılda en az bir defa değiştirilmelidir.**

Su tıpası

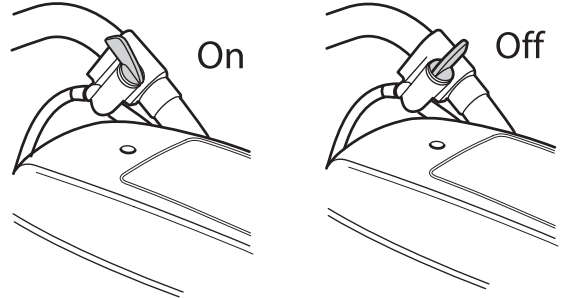

Su filtresi

Sınırlayıcıyı kontrol edin ve gerekiyorsa yenisini takın.

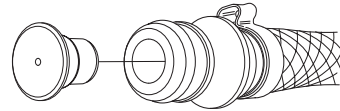

Çalıştırma aracı



UYARI! Geri döndürme yayı, çalıştırma aracının içinde gergin bir durumda bulunmaktadır ve dikkatsiz bir işlem durumunda yerinden fırlayarak kişisel sakatlanmalara yol açabilir.

Çalıştırma yayı ya da ipinin değiştirilmesi sırasında dikkatli olunmalıdır. Koruyucu gözlük kullanınız.

Kırılmış ya da aşınmış bir çalıştırma ipinin değiştirilmesi



- Filtre ve silindir kapağını gevşetin.
- Çalıştırma aracının vidalarını söküp çalıştırma aracını monte olduğu yerden çıkarınız.

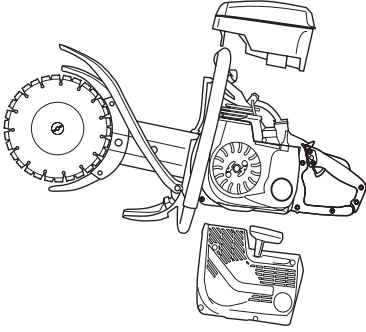

- İpi yaklaşık 30 cm çekerek, makarasından çıkarınız. Makaranın geriye doğru yavaşça dönmeye fırsat vererek, geri döndürme yayını sıfıra getiriniz.

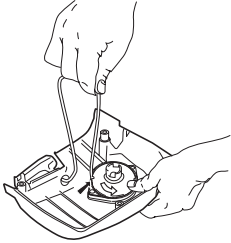

- Eski marş kablosundaki kalıntıları temizleyin ve geri çekme yayının çalışıp çalışmadığını kontrol edin. Yeni marş kablosunu marşın bulunduğu yerdeki ve ip makarasındaki delikten geçirin.

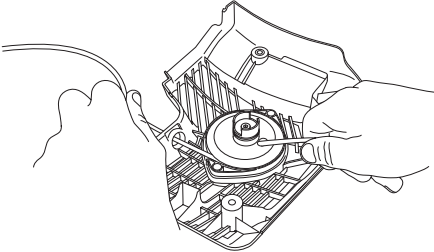

- Marş kablosunu, kablo makarası etrafına gösterildiği gibi sağlam şekilde sabitleyin. Sürgüyü iyice sıkıştırın ve serbest ucun mümkün olduğunca kısa olmasına dikkat edin. Marş kablosunun ucunu, marş kolunun içine sağlam şekilde sabitleyin.

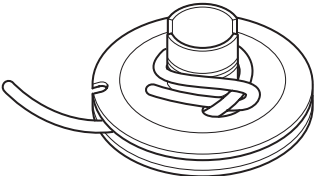

- Kabloyu, makaranın bulunduğu yerdeki oyuk boyunca ilerletin ve marş makarasının merkezi etrafında saat yönünde 3 kez çevirin.

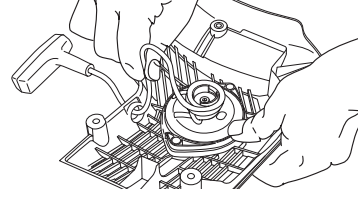

- Şimdi, marş kolunu çekin ve böylece yayı gerin. Prosedürü bir kez daha, bu kez dört tur yaparak tekrar edin.
- Yay gerildikten sonra, marş kolunun eski konumuna çekildiğine dikkat edin.
- Marş hattını dışarı doğru tamamen çekerek yayın bitiş konumuna çekilip çekilmediğini kontrol edin. Marş makarasını baş parmağınızla yavaşlatın ve makarayı en az yarım tur daha döndürebildiğinizden emin olun.

Geri döndürme yayının gerginleştirilmesi

- Çalıştırma ipini makaranın içinden yukarı doğru kaldırınız ve makarayı yaklaşık 2 devir ileriye doğru çeviriniz.

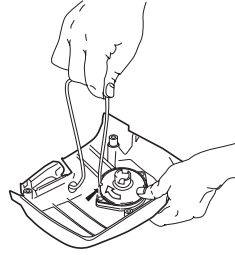

DİKKAT! Makaranın, çalıştırma ipi tümüyle çekilmişken, en az 1/2 devir daha yapabilecek durumda olduğunu denetleyiniz.

Kırılmış geri döndürme yayının değiştirilmesi



- Makara ortasındaki civatayı sökün ve makarayı çıkarın.
- Marşın bulunduğu yerdeki geri çekme yayının gergin olduğunu unutmayın.
- Yay şasisini tutan civataları gevşetin.

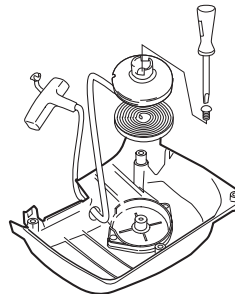

- Marşı çevirerek geri çekme yayını çıkarın ve bir tornavida kullanarak kancaları gevşetin. Kancalar, marş üzerindeki geri çekme yayı montajını tutar.
- Geri döndürme yayını ince bir yağla yağlayınız. Makarayı monte ediniz ve geri döndürme yayını geriniz.

Çalıştırma aracının montajı

- Çalıştırma aracını, çalıştırma ipini önce çekip daha sonra çalıştırma aracını, çalıştırma kapağına doğru yerine koyarak monte ediniz. Daha sonra çalıştırma ipini, başlangıç dişleri makarayı kavrayacak biçimde, yavaşça bırakınız.

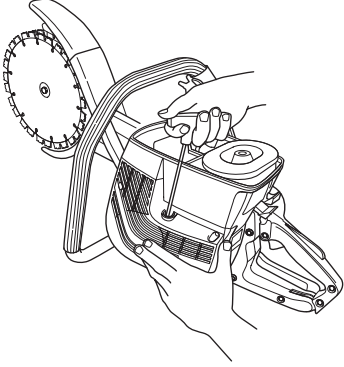

- Marşı monte edin ve vidaları sıkıştırın.
- Silindir kapağı ve filtre kapağını takın.

Buji



Aşağıdaki durumlar bujinin kondisyonunu etkiler:

- Yanlış ayarlanmış bir karbüratör.
- Yakıtta yanlış yağ karışımı (gereğinden fazla yağ).
- Kirli bir hava filtresi.

Bu faktörler bujinin elektrotlarında artıklara yol açar ve çekiş bozuklukları ile çalıştırma zorluklarına neden olabilir.

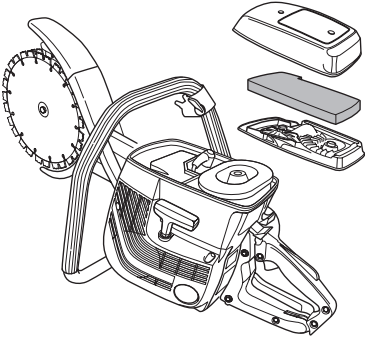

- Bıçkının etkinliği düşükse, çalıştırmada zorlanıyorsa ya da motor boşta çalışırken teklilyorsa: başka önlemlere bavurmadan, öncelikle bujiyi denetleyiniz. Buji kirliyse, temizleyiniz ve elektrot aralığının 0,5 mm olduğunu denetleyiniz. Buji bir ay kadar çalıştıktan sonra veya gerekirse daha önce değiştirilmelidir.

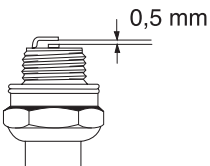

DİKKAT! Her zaman önerilen buji tipini kullanınız! Yanlış buji, kömür/silindir tahribine neden olur.

Soğutucu sistem

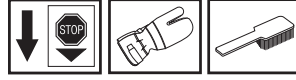

Elden geldiğince alçak bir çekiş ısısı tutturabilmek için makine bir soğutucu sistem ile donatılmıştır.

Soğutucu sistem, aşağıdaki parçalardan meydana gelmektedir:

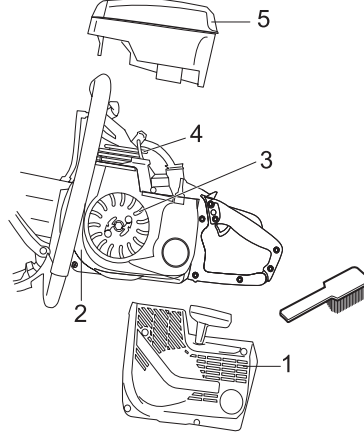

- 1 Çalıştırma aracına hava girişi.
- 2 Hava yolu girişi.
- 3 Pervane kanatları.
- 4 Silindirdeki soğutucu borular.
- 5 Silindir kapağı (soğuk havayı silindire iletir).

Soğutucu sistemi, haftada bir kez; daha olağanüstü koşullarda ise daha sık olmak üzere fırçayla temizleyiniz. Kirli ya da temizlenmeden yerine konulmuş bir soğutucu sistem, bıçkının aşırı ısınmasına ve silindir ile kömürün arızalanmasına yol açar.

Susturucu



Susturucu, gürültü düzeyini azaltmak ve gaz artıklarını kullanıcıdan uzak tutmak üzere yapılmıştır. Gaz artıkları yüksek ısıya sahiptir ve egzozun kuru ya da yanabilir bir materyale çevrilmesi durumunda, yangın tehlikesine neden olabilecek kıvılcıklar taşır.

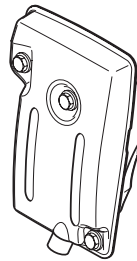

Makineyi, kötü bir durumda bulunan bir eksozla asla beraber kullanmayınız.

Genel bakım talimatları

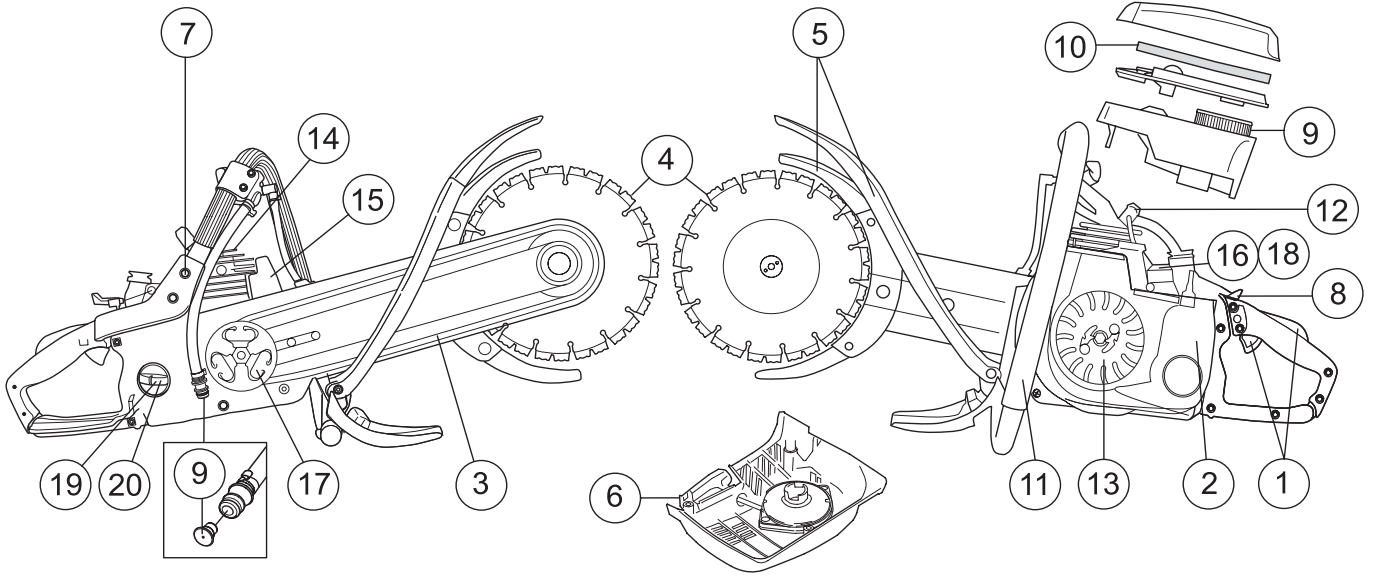

Aşağıda, genel bakım konusunda bazı açıklamalar bulunmaktadır. Merak ettiğiniz öteki konularda servis atelyenize başvurunuz.

Günlük bakım

- 1 Gaz kontrolü parçalarının, düzgün bir şekilde çalışıp çalışmadığını kontrol edin (gaz kontrolü ve gaz tetiği kilidi).
- 2 Makinenin dış kısmını temizleyin.
- 3 Hareket kayışının gerginliğini kontrol edin.
- 4 Bıçakların ve hareket dişlisinin durumunu kontrol edin.
- 5 Bıçak koruyucularının durumunu kontrol edin.
- 6 Marşı ve marş ipini kontrol edin, ve marşın hava girişinin dışını temizleyin.
- 7 Vidaların ve somunların sıkışma durumlarını denetleyiniz.
- 8 Makinenin durdurma düğmesinin çalışıp çalışmadığını kontrol ediniz.
- 9 Sınırlayıcının çalışmasını kontrol edin.

Haftalık bakım

- 10 Hava filtresinin durumunu kontrol edin.
- 11 Tutma yerleri ve titreşim azaltma elemanlarının hasar görüp görmediğini kontrol edin.
- 12 Bujiyi temizleyiniz. Elektrot aralığının 0,5 mm olduğunu denetleyiniz.
- 13 Hava pervanelerini temizleyiniz. Çalıştırma aracını ve geri döndürme yayını denetleyiniz.
- 14 Silindirdeki soğutucu boruları temizleyiniz.
- 15 Susturucunun güvenli bir şekilde takılmış olduğunu ve hasarlı olmadığını kontrol ediniz.
- 16 Karbüratörün çalışmasını kontrol edin.

Aylık bakım

- 17 Debriyaj merkezi, hareket dişlisi ve debriyaj yayında aşınma olup olmadığını kontrol edin.
- 18 Gazlayıcının dışını temizleyiniz.
- 19 Yakıt filtresini ve yakıt hortumunu denetleyiniz. Gerektiğinde değiştiriniz.
- 20 Yakıt deposunu içten temizleyiniz.

TEKNİK BİLGİLER

Teknik bilgiler

	K650 Cut-n-break
Motor	
Silindir hacmi, cm ³	71
Silindir çapı, inç/mm	50
Hortum uzunluğu, inç/mm	36
Boşta çalışma deviri, rpm	2500
Önerilen en yüksek devir, rpm	9750±250
Etki, kW	3,5
Ateşleme sistemi	
İmalatçı	EM
Buji	Champion RCJ 6Y/ NGK BPMR 7A
Elektrot aralığı, inç/mm	0,5
Yakıt yağlama sistemi	
Ateşleme sisteminin imalatçısı	Tillotson
Karbüratör tipi	HS
Benzin deposu hacmi, litre	0,7
Ağırlık	
Su setini içeren, yakıt ve kesme donanımını içermeyen ağırlık, kg	8,9
Su setini, yakıt ve kesme donanımını içeren ağırlık, kg	10,3
Gürültü emisyonları	
(1 nolu dipnota bakınız)	
Ses gücü düzeyi, ölçülmüş dB(A)	115
Ses gücü düzeyi, garantili L _{WA} dB(A)	116
Ses düzeyi	
(2 nolu dipnota bakınız)	
EN 1454 dB(A)'ya göre ölçülen kullanıcının kulağındaki eşdeğer ses basıncı düzeyi	100
Titreşim düzeyleri	
Tutma sırasında titreşim ISO 19432'ye göre ölçülmüştür.	
Ön tutma yeri, eşdeğer değer, m/s ²	3,2
Arka tutma yeri, eşdeğer değer, m/s ²	5,7

Dipnot 1: Çevreye verilen gürültü emisyonu AB direktifi 2000/14/EC uyarınca ses gücü (L_{WA}) olarak ölçülmüştür.

Uyarı 2: ses basıncının değeri, değişik durumlardaki enerji toplamının, zamana göre hesaplanmasıyla şu şekilde belirlenmektedir: 1/2 boşluk ve 1/2 maksimum devir sayısı.

Kesme donanımı

Kesici bıçak	Dişli oranı	Maksimum çevresel hız, m/s	Maksimum kesme derinliği
9"	48/77	80	400 mm



TEKNİK BİLGİLER

Uygunluk konusunda AB deklarasyonu

(Sadece Avrupa için geçerlidir)

Husqvarna Construction Products, SE-433 81 Partille, İsveç, tel: +46-31-949000, seri numaraları 2006'ten başlayan ve bunu izleyen (yıl, nominal değerlerle birlikte derecelendirme plakasının üzerinde sırasıyla açıkça belirtilmiştir) **K650 Cut-n-Break** motorlu testerenin KONSEY DİREKTİFİ'ne uygun olduğunu beyan eder:

- "makinelere hakkında" başlıklı, 22 Haziran 1998 tarih ve **98/37/EC** sayılı KONSEY DİREKTİFİ'nin IIA Eki.
- "elektromanyetik uygunluk hakkında" başlıklı, 3 Mayıs 1989 tarih ve **89/336/EEC** sayılı KONSEY DİREKTİFİ ve geçerli ekler.
- "çevreye gürültü emisyonları hakkında" başlıklı, 8 Mayıs 2000 tarih ve **2000/14/EC** sayılı KONSEY DİREKTİFİ. Ek V'e göre uygunluk değerlendirmesi.

Gürültü emisyonları hakkında bilgi için, Teknik bilgiler başlıklı bölüme bakınız.

Uygulanan standartlar: **EN ISO 12100:2003, EN ISO 55012:2002, EN 1454, ISO 19432**

SMP Svensk Maskinprovning AB, Fyrisborgsgatan 3, SE-754 50 Uppsala, İsveç, 2000/14/EC'ye ilişkin gönüllü sınamayı Husqvarna AB adına gerçekleştirmiştir. Sertifikanın numarası: **01/169/002**

Partille, 2 Mayıs 2006



Ove Donnerdal, Geliştirme Müdürü

1150286-76



2006-11-03