

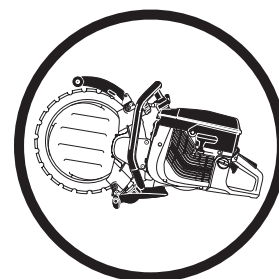

Руководство по эксплуатации **K950 Ring**

Прежде чем приступить к работе с машиной внимательно прочитайте инструкцию и убедитесь, что Вам все понятно.



Russian

ПОЯСНЕНИЕ СИМВОЛОВ

Условные обозначения

ПРЕДУПРЕЖДЕНИЕ! При неправильном или небрежном использовании машина может быть опасным инструментом, который может причинить серьезные повреждения или травму со смертельным исходом для пользователя или для других.



Прежде чем приступить к работе с машиной внимательно прочитайте инструкцию и убедитесь, что Вам все понятно.



Всегда используйте:

- Защитный шлем
- Защитные наушники
- Защитные очки или сетчатую маску



Эта продукция отвечает требованиям соответствующих нормативов ЕС.



ПРЕДУПРЕЖДЕНИЕ! При пилении происходит образование пыли, которая может быть вредна при вдыхании. Пользуйтесь одобренным респиратором. Избегайте вдыхания испарений бензина и выхлопных газов. Позаботьтесь о хорошей вентиляции.



ПРЕДУПРЕЖДЕНИЕ! Искры от режущего диска могут стать причиной воспламенения огнеопасного материала, например: бензина, дерева, сухой травы и т.д.



Шумозащитные эмиссии в окружающую среду согласно Директивы Европейского Сообщества. Эмиссия машины приведена в главе Технические данные и на табличке.



Проверка и/или обслуживание должны выполняться только при выключенном двигателе, когда кнопка остановки находится в положении STOP.

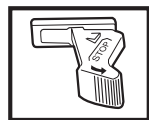

Всегда пользуйтесь защитными перчатками.

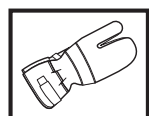

Требует регулярной чистки.

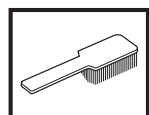

Визуальная проверка.



Защитные очки или визир должны использоваться.



Положение работы

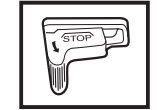

Остановка, пружинный возврат в положение работы.



Остановка в заблокированном положении.



Другие символы/наклейки на машине относятся к специальным требованиям сертификации на определенных рынках.

СОДЕРЖАНИЕ

Содержание

ПОЯСНЕНИЕ СИМВОЛОВ	
Условные обозначения	2
СОДЕРЖАНИЕ	
Содержание	3
ЧТО ЕСТЬ ЧТО?	
Что есть что на режущем диске?	4
ИНСТРУКЦИЯ ПО ТЕХНИКЕ БЕЗОПАСНОСТИ	
действия перед пользованием новым торцовочным станком.	5
Средства защиты оператора	5
Устройства безопасности машины	6
Осмотр, уход и обслуживание защитных приспособлений машины	7
Общие меры безопасности	8
Общие рабочие инструкции	9
НАСТРОЙКИ И РЕГУЛИРОВКИ	
Работа	13
Монтаж лезвия	13
демонтаж направляющего ролика в комплекте	15
Монтаж направляющего ролика в комплекте ..	15
Важные примечания:	16
Замена ведущего колеса	16
Замена опорных роликов/направляющих роликов	16
Водяной шланг	16
ПРАВИЛА ОБРАЩЕНИЯ С ТОПЛИВОМ	
Подготовка топливной смеси	17
Пропорции смешивания	17
Заправка	17
ЗАПУСК И ОСТАНОВКА	
Запуск и остановка	18
ТЕХНИЧЕСКОЕ ОБСЛУЖИВАНИЕ	
Смазка направляющих роликов	19
Регулировка приводного ремня	19
Натягивание/замена приводного ремня	19
Ременное колесо и сцепление	19
Карбюратор	20
Топливный фильтр	20
Воздушный фильтр	20
Стартер	21
Свеча зажигания	22
Система охлаждения	23
Глушитель	23
Наращивание лезвия	23
Общие указания по обслуживанию	24
ТЕХНИЧЕСКИЕ ХАРАКТЕРИСТИКИ	
Технические характеристики	25
Торцовочное оборудование	25
Поиск неисправностей	26
Гарантия ЕС о соответствии	27

ЧТО ЕСТЬ ЧТО?

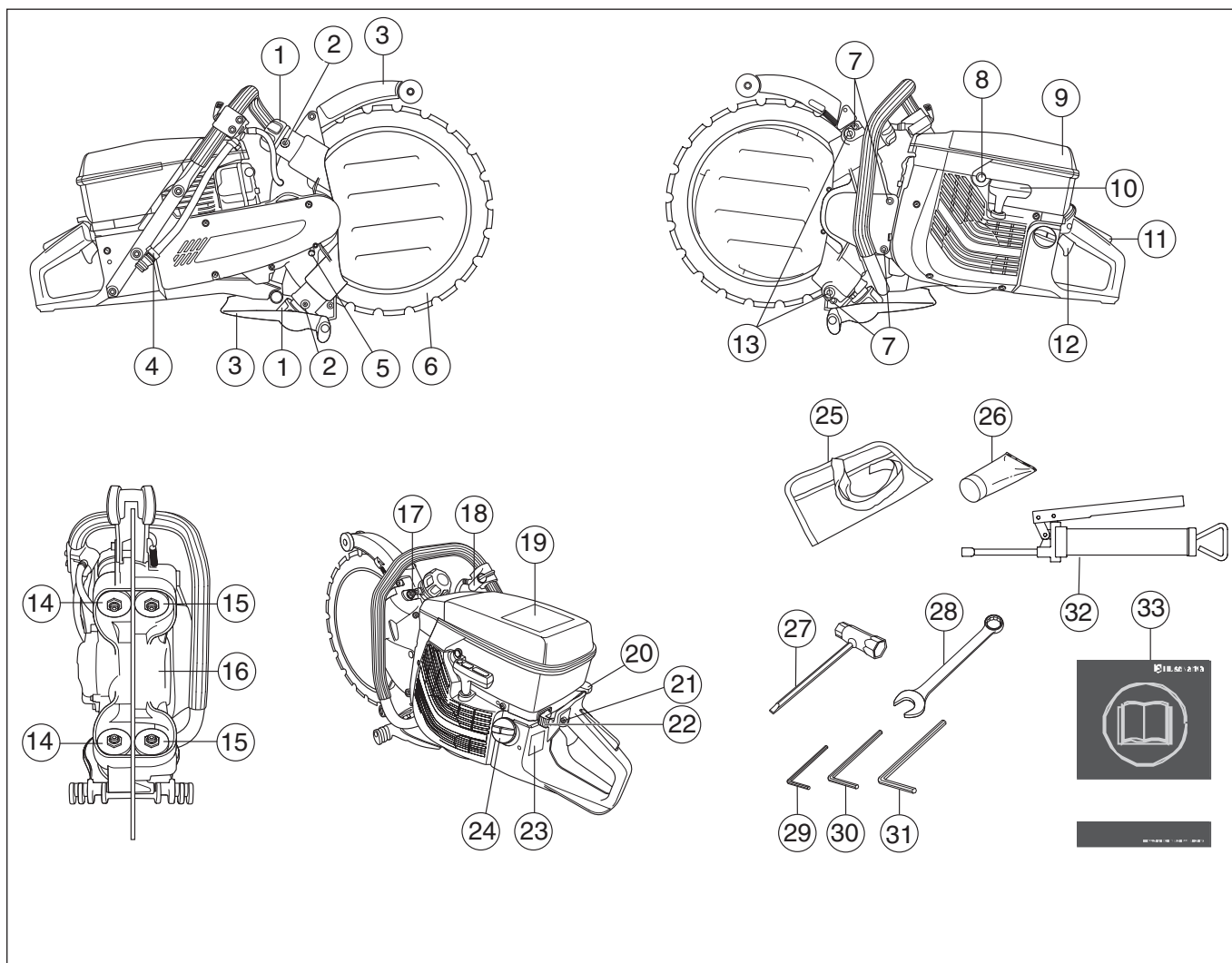

Что есть что на режущем диске?

- | | |
|-------------------------------------|--|
| 1 Ручка для направляющих роликов | 18 Рычаги регулировки воды |
| 2 Смазочные ниппели | 19 Предупреждающая наклейка |
| 3 Щит для лезвия/брызговик | 20 Подсос |
| 4 Подключение воды | 21 Фиксатор стартового газа |
| 5 Кнопка блокировки ведущего колеса | 22 Контакт остановки |
| 6 Алмазное лезвие | 23 Табличка данных |
| 7 Винты колпачка | 24 Топливный бак |
| 8 Декомпрессионный клапан | 25 Сумка для инструмента |
| 9 Крышка воздушного фильтра | 26 Густая смазка для подшипников |
| 10 Ручка стартера | 27 Универсальный ключ |
| 11 Рычаг блокировки курка газа | 28 Комбинированный ключ на 19 мм |
| 12 Курок газа | 29 Торцевой ключ на 4 мм с Т-образным захватом |
| 13 Регулировочные винты | 30 Торцевой ключ на 5 мм с Т-образным захватом |
| 14 Направляющие ролики | 31 Торцевой ключ на 6 мм |
| 15 Опорные ролики | 32 Смазочный шприц |
| 16 Ведущее колесо | 33 Руководство по эксплуатации |
| 17 Контргайки опорных роликов | |

ИНСТРУКЦИЯ ПО ТЕХНИКЕ БЕЗОПАСНОСТИ

действия перед использованием новым торцовочным станком.

- Внимательно прочтите инструкцию по эксплуатации.
- Проверяйте монтаж режущего диска, см. раздел "Монтаж".
- Запустите двигатель и проверьте регулировку холостого хода, смотрите указания в разделе Уход. При правильной настройке карбюратора, режущий диск на холостых оборотах должен стоять неподвижно. Регулировка холостого хода описана в инструкции. Установите правильное количество оборотов согласно этих указаний. Не пользуйтесь торцовочным станком если холостые обороты не отрегулированы правильно!
- Ваш дилер Husqvarna должен регулярно проверять резчик и выполнять необходимую регулировку и ремонт.



ПРЕДУПРЕЖДЕНИЕ! Ни при каких обстоятельствах не допускается внесение изменений в первоначальную конструкцию машины без разрешения изготовителя. Пользуйтесь только оригинальными запчастями. Внесение неразрешенных изменений и/или использование неразрешенных приспособлений может привести к серьезной травме или даже к смертельному исходу для оператора или других лиц.



ПРЕДУПРЕЖДЕНИЕ! Пользование продуктом, который режет, точит, сверлит, шлифует или придает материалу необходимую форму может вызывать пыль и испарения, содержащие вредные химические вещества. Узнайте из чего состоит материал с которым Вы работаете и одевайте соответствующую маску или респиратор.



ПРЕДУПРЕЖДЕНИЕ! При неправильном или небрежном использовании торцовочного станка, он может быть опасным инструментом, который может привести к серьезным, и даже к опасным для жизни травмам. Чрезвычайно важно, чтобы Вы прочитали настоящее Руководство и поняли его содержание.



ПРЕДУПРЕЖДЕНИЕ! Система зажигания машины во время работы создает электромагнитное поле. В определенных обстоятельствах это поле может создавать помехи для электронного стимулятора сердца. Чтобы избежать риска серьезного повреждения или смерти, лицам с электронными стимуляторами сердца рекомендуется проконсультироваться с врачом и изготовителем стимулятора, прежде чем приступать к работе с этой машиной.

Husqvarna Construction Products стремится постоянно улучшать конструкцию продукта. Husqvarna оставляет за собой поэтому право на внесение изменений в конструкцию без предварительного предупреждения и каких-либо других действий.

Вся информация и другие данные в настоящей инструкции действительны на дату, когда, настоящая инструкция была сдана в печать.

Средства защиты оператора



ПРЕДУПРЕЖДЕНИЕ! Во время работы с машиной вы должны использовать специальные одобренные средства защиты. Индивидуальные средства защиты не могут полностью исключить риск получения травмы, но при несчастном случае они снижают тяжесть травмы. Обращайтесь за помощью к дилеру при выборе оборудования.

- Защитный шлем
- Защитные наушники
- Защитные очки или сетчатую маску

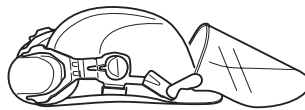

- Респиратор

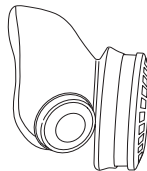

- Прочные перчатки с нескользящим захватом.

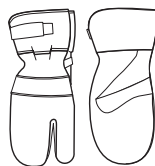

ИНСТРУКЦИЯ ПО ТЕХНИКЕ БЕЗОПАСНОСТИ

- Плотно прилегающая и удобная одежда, не стесняющая свободу движений.



- Пользуйтесь защитой для ног, рекомендуемой для того материала, который Вы режете.
- Сапоги со стальным носком и с нескользкой подошвой



- Всегда имейте при себе аптечку для оказания первой медицинской помощи.



Устройства безопасности машины

В данном разделе рассматриваются различные защитные приспособления машины, их работа, и приведены основные принципы и правила, которые необходимо соблюдать для обеспечения безопасной работы. Для того, чтобы найти, где расположены элементы и механизмы машины, см. раздел Что есть что?.



ПРЕДУПРЕЖДЕНИЕ! Никогда не пользуйтесь машиной с дефектными элементами защиты. Постоянно проводите проверку, уход и обслуживание инструмента в соответствии с правилами, приведенными в данном разделе.

Система гашения вибрации

Ваша машина оснащена системой гашения вибрации на рукоятках, сконструированной для максимального удобного пользования без вибрирования машины.

Система виброгашения машины снижает уровень вибрации передаваемый от двигателя или режущего оборудования на рукоятки.

Корпус двигателя, включая режущее оборудование, подвешен к узлу ручки через т.н. элемент гашения вибрации.

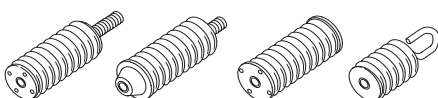

Контакт остановки

Данный выключатель используется для полной остановки двигателя.

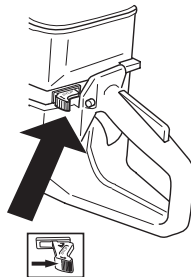

Глушитель



ПРЕДУПРЕЖДЕНИЕ! Во время работы глушитель очень сильно разогревается и остается горячим некоторое время спустя после выключения. Не прикасайтесь к глушителю пока он не остыл!

Глушитель предназначен для снижения уровня шума и отвода в сторону от работающего человека выхлопных газов.



ПРЕДУПРЕЖДЕНИЕ! Выхлопные газы двигателя горячи и могут содержать искры, который могут стать причиной пожара. Поэтому машину никогда не следует запускать внутри помещения или рядом с легковоспламеняемым материалом.

ВАЖНАЯ ИНФОРМАЦИЯ

При наличии глушителя такого типа очень важно строго соблюдать инструкции по проверке, уходу и обслуживанию. См. Указания в разделе Проверка, уход и обслуживание защитных приспособлений машины.



ПРЕДУПРЕЖДЕНИЕ! В глушителе есть химикаты, которые могут вызывать раковые заболевания. Избегайте контакта с этими элементами в случае повреждения глушителя.

Рычаг блокировки курка газа

Блокирующий рычаг газа служит для предотвращения случайного включения газа. При нажатии на предохранительный рычаг (А) (т.е. когда вы сжимаете ручку) он отпускает рычаг газа (В). Когда вы освобождаете ручку, предохранительный рычаг и рычаг газа

ИНСТРУКЦИЯ ПО ТЕХНИКЕ БЕЗОПАСНОСТИ

перемещаются в их первоначальное положение. Это перемещение осуществляется двумя независимыми возвратными пружинами. Такое устройство обеспечивает автоматическую блокировку газового дросселя на холостом ходу.

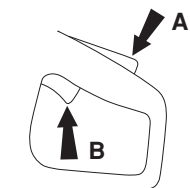

Щиток для лезвия



ПРЕДУПРЕЖДЕНИЕ! Перед запуском станка всегда проверяйте, чтобы щиток был правильно смонтирован.

Щиток смонтирован над лезвием и сконструирован с целью не допускать отбрасывания частиц лезвия или материала, который Вы пилите, на пользователя.

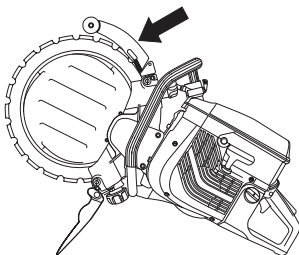

Осмотр, уход и обслуживание защитных приспособлений машины



ПРЕДУПРЕЖДЕНИЕ! Для обслуживания и ремонта машины требуется специальная подготовка. Особенно важно это для работы с защитными приспособлениями. Если у машины обнаружатся любые из описанных ниже неисправностей, немедленно свяжитесь с вашим специалистом по обслуживанию. При покупке любого из наших изделий мы гарантируем обеспечение профессионального ремонта и обслуживания. Если поставщик, продающий вам машину, не является дилером по обслуживанию, спросите у него адрес ближайшей специализированной мастерской.

Система гашения вибрации

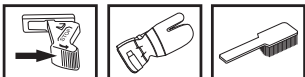

Регулярно проверяйте, чтобы на виброгасящих элементах не было трещин или деформаций.

Проверьте, чтобы виброгасящие элементы были надежно закреплены на блоке двигателя и ручках.

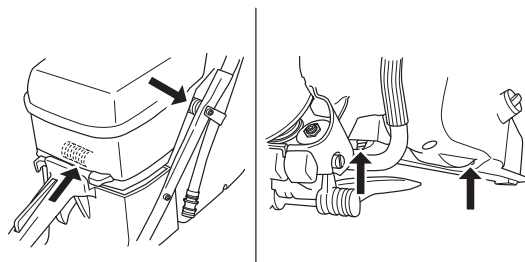

Содержите ручки в чистоте и сухими.

Контакт остановки

Запустите двигатель и проверьте, чтобы он остановился при переводе выключателя в положение стоп.

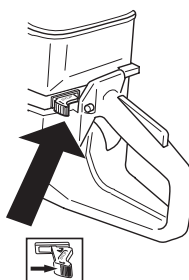

Глушитель

Никогда не используйте машину с дефектным глушителем.



Периодически проверяйте, чтобы глушитель был надежно закреплен на корпусе машины.

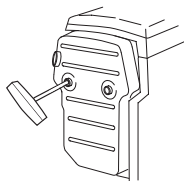

Рычаг блокировки курка газа

- Проверьте, чтобы ручка газа в момент возвращения блокировочного рычага в исходное положение была заблокирована на холостом ходу.

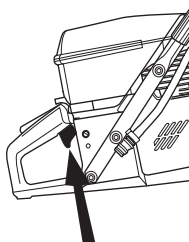

ИНСТРУКЦИЯ ПО ТЕХНИКЕ БЕЗОПАСНОСТИ

- Нажмите блокировочный рычаг газа и удостоверьтесь, что он возвращается в первоначальное положение при его отпускании.

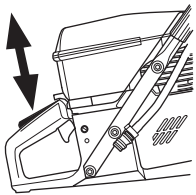

- Проверьте, чтобы ручка газа и блокировочный рычаг перемещались свободно и чтобы возвратные пружины работали соответствующим образом.

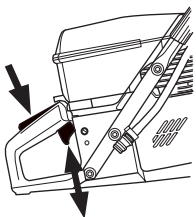

- Запустите торцовочный станок и дайте полный газ. Отпустите ручку газа и проверьте, чтобы режущий диск останавливался, и чтобы он оставался неподвижным. Если режущий диск вращается когда ручка газа находится в положении холостого хода, то необходимо проверить настройку холостого хода.

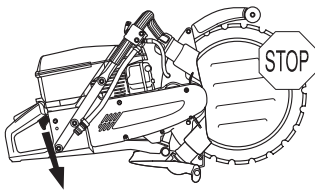

- См. указания в разделе Уход.

Щиток для лезвия

Проверьте, чтобы щит был целым и чтобы на нем не было каких-либо трещин или деформаций.

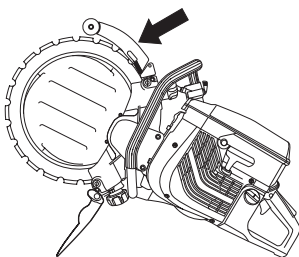

ПРЕДУПРЕЖДЕНИЕ! Перед запуском станка всегда проверяйте, чтобы щиток был правильно смонтирован. Проверяйте также, чтобы лезвие было правильно смонтировано и чтобы на нем не было каких-либо повреждений. Поврежденное лезвие может привести к травме людей. См. указания в разделе Сборка.

Общие меры безопасности

ВАЖНАЯ ИНФОРМАЦИЯ K950 Ring следует использовать только для мокрого пиления. Вода чистит и охлаждает как лезвие, так и детали режущего оборудования.

- Торцовочный станок сконструирован для резки твердого материала, например кирпичной кладки. Обращайте внимание на большой риск отдачи при резке мягкого материала. См. раздел Как избежать отдачи.
- Не работайте с торцовочным станком не прочитав и не поняв вначале содержания данной инструкции. Все обслуживание, кроме пунктов, перечисленных в разделе "Проверка, обслуживание и сервис оборудования безопасности торцовочного станка" должно выполняться специалистом.
- Никогда не пользуйтесь машиной, если вы устали, принимали алкоголь или медицинские препараты, использование которых может отразиться на вашем зрении, сознании или координации движений.
- Пользуйтесь оборудованием для защиты людей. См. раздел Защитное оборудование.
- Никогда не работайте с машиной, которая была модифицирована по сравнению с первоначальным вариантом.
- Никогда не используйте дефектную машину. Проводите регулярные осмотры, уход и обслуживание в соответствии с данным руководством. Некоторые операции по уходу и обслуживанию выполняются только подготовленными специалистами. См. раздел Уход.
- Не допускайте к пользованию машиной посторонних лиц, не убедившись в начале в том, что они поняли содержание инструкции.

Транспортировка и хранение

Не храните и не транспортируйте торцовочный станок со смонтированным лезвием.

Храните торцовочный станок в закрываемом на замок помещении, не доступном для детей и посторонних.

Лезвие следует снимать со станка после пользования и хранить надлежащим образом. Храните лезвие сухим.

ИНСТРУКЦИЯ ПО ТЕХНИКЕ БЕЗОПАСНОСТИ

Правила безопасности при заправке



(Заправка/Топливная смесь/Хранение)



ПРЕДУПРЕЖДЕНИЕ! Соблюдайте осторожность при обращении с топливом. Помните об опасности пожара, взрывов и вдыхания паров.

- Никогда не заправляйте машину с работающим двигателем.
- Проводите заправку или подготовку топливной смеси (бензин и масло 2-такт) в условиях хорошей вентиляции.
- Перед запуском отнесите машину как минимум на 3 м от места заправки.

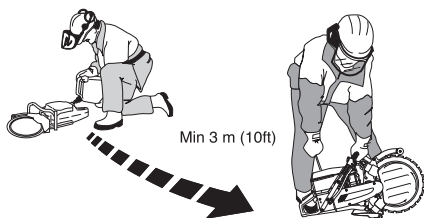

- Никогда не включайте машину:
 - Если вы пролили топливо на него. Протрите брызги и оставте остатки бензина выпариться.
 - Если вы пролили топливо на себя или свою одежду, смените одежду. Помойте те части тела, которые были в контакте с топливом. Пользуйтесь мылом и водой.
 - Если на машине происходит утечка топлива. Регулярно проверяйте крышку топливного бака и шланги на предмет протекания.
- Следует хранить и транспортировать машину и топливо таким образом, чтобы не было риска контакта подтеков или паров с искрами или открытым огнем, например, у электромашин, электродвигателей, электрических и силовых переключателей/нагревателей и котлов.
- Всегда храните топливо в специально предназначенных для этого емкостях.
- Перед тем, как направить устройство на длительное хранение, следует опорожнить топливный бак. Выясните на местной бензозаправочной станции, куда вы можете слить отработавшее топливо.

- Всегда используйте топливный контейнер Husqvarna с клапаном для предотвращения распыливания.



ПРЕДУПРЕЖДЕНИЕ! Помните о риске воспламенения, взрыва и вдыхания ядовитых испарений. Перед заправкой остановите двигатель. Не заливайте столько топлива, чтобы оно переливалось. Протрите разлитое топливо на полу и на станке. Если Вы пролили топливо на себя или на одежду. Замените одежду. Перед запуском переместите станок как минимум на 3 метра от места заправки.

Общие рабочие инструкции



ПРЕДУПРЕЖДЕНИЕ! В этом разделе рассматриваются основные правила безопасности при работе с машиной. Приведенная информация никогда не может заменить знаний и практического опыта специалиста. Если Вы окажетесь в ситуации, когда Вы будете неуверенны в том как продолжать работу дальше, обратитесь за советом к специалисту. Спросите Вашего дилера, спросите в специализированной мастерской или опытного пользователя. Не пользуйтесь машиной в ситуациях для которых Вы не чувствуете себя достаточно квалифицированным!

Основные правила безопасности

ВАЖНАЯ ИНФОРМАЦИЯ

Никогда не работайте с торцовочным станком, который поврежден или неправильно настроен. Работа с торцовочным станком на котором отсутствует какая-либо деталь или если выполненный монтаж не гарантирует безопасности. Проверьте, чтобы режущий диск перестал вращаться, когда будете освобождать ручку газа.

- Оглянитесь вокруг:
 - Проверьте, чтобы поблизости не было людей, животных или других объектов, которые могут повлиять на вашу работу.
 - Чтобы не допустить контакта прежде названных предметов с режущим диском.
- Не пользуйтесь в неблагоприятных погодных условиях. Например в сильный туман, дождь, сильный ветер, при большом холоде и т.д. Работа при плохой погоде утомительная и может привести к возникновению опасных ситуаций, например, скользких поверхностей.

ИНСТРУКЦИЯ ПО ТЕХНИКЕ БЕЗОПАСНОСТИ

- Никогда не начинайте работать со станком пока участок работы не будет освобожден и пока Вы не будете устойчиво стоять. Следите за возможными препятствиями при неожиданном перемещении. Убедитесь в том, что никакой материал не упадет и не вызовет повреждений, когда Вы работаете со станком. Будьте особенно осторожны при работе на склонах.
- Следите за тем, чтобы никакая одежда или части тела не оказались в контакте с режущим оборудованием когда оно вращается.
- Находитесь в стороне от режущего оборудования когда оно вращается.
- Щиток режущего оборудования должен быть всегда опущен, когда станок работает.
- Убедитесь в том, что рабочая зона достаточно освещена для создания безопасных условий для работы.
- Не перемещайте станок когда режущее оборудование вращается.
- Вы всегда должны находиться в надежном и устойчивом рабочем положении.
- Проверяйте, чтобы в зоне резки не было никаких трубопроводов или электрических каналов.

Выполняйте приведенные выше пункты, но никогда не пользуйтесь торцовочной пилой, если у Вас нет возможности позвать кого-либо на помощь при несчастном случае.



ПРЕДУПРЕЖДЕНИЕ! Пользуйтесь станком только в помещении с хорошей вентиляцией. Небрежность может привести к серьезным травмам или к смерти.

Пиление



ПРЕДУПРЕЖДЕНИЕ! Безопасное расстояние до торцовочного станка должно быть 15 метров. На Вас лежит ответственность за то, чтобы в зоне работы не было животных и наблюдателей. Не начинайте резку, пока зона работы не будет свободной и пока Вы не будете устойчиво стоять.

- Начинайте резать, когда мотор работает на максимальных оборотах.
- держите всегда станок крепко двумя руками. держите его так, чтобы большие и остальные пальцы охватывали ручку.



ПРЕДУПРЕЖДЕНИЕ! Длительное воздействие вибрации может привести к травме кровообращения или расстройствам нервной системы у людей с нарушенным кровообращением. В случае появления симптомов перегрузки от вибрации следует обратиться к врачу. Такими симптомами могут быть онемение, потеря чувствительности, "щекотки", "колотье", боли, потер силы или слабость, изменение цвета и состояния кожи. Обычно подобные симптомы проявляются на пальцах, руках или запястьях. При низкой температуре риск увеличивается.

Технология резки

Ниже приведено описание метода работы общего характера.

- Подоприте заготовку так, чтобы можно было предсказать что может произойти и чтобы разрез оставался открытым во время резки.



- Проверьте, чтобы лезвие не находилось в контакте с каким-либо предметом, когда Вы будете запускать станок.
- Режьте всегда на максимальных оборотах.
- Начинайте резку мягко, дайте станку работать не прилагая силы или не вдавливая диск внутрь.

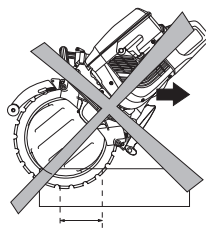

- Медленно переводите лезвие вперед и назад, чтобы поверхность соприкосновения между лезвием и материалом, который Вы режете была малой. Это поможет поддерживать температуру лезвия на низком уровне и добиться эффективно резки.

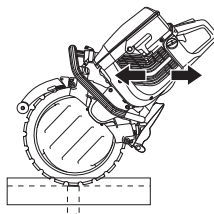

- Используйте небольшую часть режущей зоны лезвия.

ИНСТРУКЦИЯ ПО ТЕХНИКЕ БЕЗОПАСНОСТИ

- Подавайте станок вниз на одной линии с лезвием. давление сбоку может испортить лезвие и очень опасно.

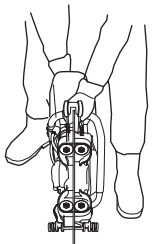

ПРЕДУПРЕЖДЕНИЕ! Не наклоняйте станок в сторону, это может привести к заеданию лезвия или к его поломке, последствием чего может быть травма людей.

Глубина разреза

K950 Ring может резать на глубину до 260 мм (10 дюймов). Вам будет легче всего управлять станком, если Вы сделаете в начале маркировочный разрез на 50-70 мм (2-3 дюйма). Таким образом водяной диск войдет в заготовку и поможет Вам управлять станком. Если Вы будете пытаться разрезать всю глубину за один раз, то на это Вам понадобится больше времени. Если Вы будете резать в несколько этапов, от 3-х до 4-х при разрезе глубиной в 260 мм (10 дюймов), то пиление резание будет осуществляться быстрее.

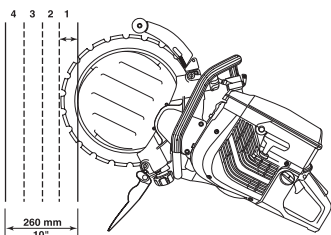

Большие работы

для разрезов длиной более 1 м - закрепите доску рядом с линией разреза. доска будет выполнять функцию направляющей линейки. Пользуйтесь этой направляющей линейкой для нанесения маркировочного разреза по всей длине, 50-70 мм (2-3 дюйма) глубиной. Когда маркировочный разрез будет выполнен, уберите направляющую линейку.



Малые работы

В начале выполните наружный маркировочный разрез глубиной не более 50-70 мм (2-3 дюйма). Затем выполните окончательный разрез.

Последовательность резки

В начале выполните нижний, горизонтальный разрез. Затем выполните два вертикальных разреза. Закончите горизонтальным, верхним разрезом.

Помните о том, что блок лучше всего разделить на меньшие части, с ними будет легче обращаться, легче транспортировать и безопаснее поднимать.

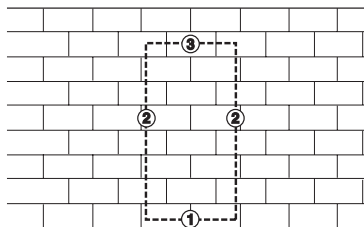

ВНИМАНИЕ! Если выполнить в начале верхний горизонтальный разрез, а потом нижний горизонтальный, то заготовка упадет на лезвие и зажмет его.

Как избежать отдачи



ПРЕДУПРЕЖДЕНИЕ! Отдача может быть молниеносной, внезапной и очень сильной, и может отбросить торцовочную машину и режущий диск на пользователя. Если режущий диск в движении, когда это случится, и если он будет отброшен на пользователя, это может привести к очень серьезным травмам с риском для жизни. Важно знать, что вызывает отдачу и то, что отдачу можно избежать работая осторожно и согласно правильному рабочему методу.

Что такое отдача?

Отдача, это собирательное слово для описания внезапной реакции торцовочной машины и режущего диска, при отбрасывания режущего диска от предмета, который соприкоснулся с верхним квадрантом диска, т.е. с секцией, дающей отдачу.

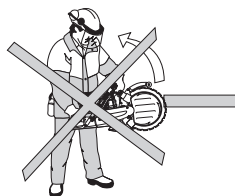

Отдача может происходить только в том случае, когда сектор отдачи на режущем диске придет в контакт с каким-либо предметом.

ИНСТРУКЦИЯ ПО ТЕХНИКЕ БЕЗОПАСНОСТИ

Общие правила

- Никогда не начинайте резать в верхнем квадранте режущего диска, как это показано на иллюстрации, в т.н. секторе риска отдачи.

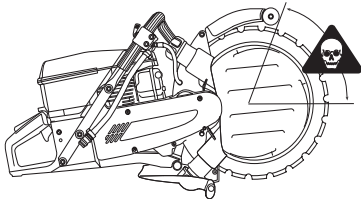

- Сохраняйте хорошее равновесие и надежную опору ног.
- держите всегда станок крепко двумя руками. держите его так, чтобы большие и остальные пальцы охватывали ручку.
- Вы должны стоять на безопасном расстоянии от заготовки.
- Режьте всегда на максимальных оборотах.
- Будьте осторожны при вводе диска в уже имеющийся разрез.
- Никогда не пилите выше высоты плеч.
- Будьте внимательны если заготовка несколько передвинулась или произошло что-либо другое, что заставило бы разрез соединиться и зажать диск.

Втягивание

Втягивание происходит когда нижняя часть диска будет внезапно остановлена или когда произойдет зажимание в распиле. (Описание как можно этого избежать приведено в разделе "Основные правила" и "Зажимание/вращение", см. ниже.)

Зажимание/вращение

Зажимание происходит, когда разрез сходится вместе. Станок в таком случае может резко очень сильным движением потянуть вниз.

Как можно избежать зажимания

Опора под заготовкой должна стоять так, чтобы разрез оставался открытым во время резки и когда резка будет завершена.

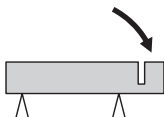

Проверьте количество оборотов двигателя

Пользуйтесь регулярно тахометром, чтобы проверять обороты двигателя на рабочей температуре, при полном газе и без нагрузки.

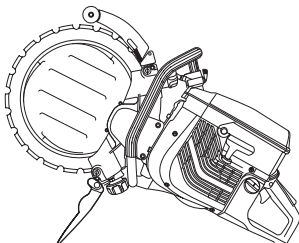

ПРЕДУПРЕЖДЕНИЕ! Если количество оборотов выше указанного, то узел необходимо отрегулировать в авторизованной сервисной мастерской перед тем, как он будет опять использован.

Алмазные диски

Алмазные диски состоят из стального основания с сегментами, содержащими промышленный алмаз.

Всегда пользуйтесь только заточенным режущим алмазным диском. Чтобы заточить алмазный диск, разрежьте мягкий материал, например песчаник или кирпич.

Алмазные режущие диски имеют несколько степеней твердости. "Мягкий" алмазный режущий диск обладает достаточно низким сроком службы и большой производительностью. Он используется для твердых материалов, как например гранит и твердый бетон. "Твердый" алмазный диск обладает более долгим сроком службы, более низкой производительностью и должен использоваться для мягких материалов, как например кирпич и асфальт.

Алмазные режущие диски с успехом можно использовать при пилении кирпичной кладки, бетона с арматурой и других скрепленных материалов. Алмазные режущие диски не рекомендуется использовать для пиления металла.

Водяное охлаждение



ПРЕДУПРЕЖДЕНИЕ! Постоянно охлаждайте алмазные лезвия водой, чтобы не допустить их нагревания, которое может привести к поломке алмазного лезвия, к откалыванию кусочков, что может привести к травмам.

Алмазные лезвия во время резания должны быть залиты водой, чтобы лезвие охлаждалось и чтобы не было пыли во время пиления.

Затачивание алмазных дисков

Алмазные диски становятся тупыми при использовании неправильного давления подачи или при пилении определенного материала, как например бетона с сильной арматурой. Работа тупым диском вызывает его чрезмерное нагревание и затем отпадение сегментов (частей режущего диска).

Чтобы заточить алмазный диск, разрежьте мягкий материал, например песчаник или кирпич.

Вибрации в алмазных лезвиях.

Лезвие может потерять округлость и начать вибрировать при использовании высокого давления подачи.

Снижение давления подачи может остановить вибрацию. В ином случае замените лезвие. Лезвие должно быть предназначено для материала, который Вы режете.

НАСТРОЙКИ И РЕГУЛИРОВКИ

Работа

Благодаря уникальной конструкции станка, ведущее усилие не передается через центр лезвия. Два фланца направляющих роликов проходят в канавке лезвия. Пружины направляющих роликов выталкивают ролики, которые в свою очередь толкают V-образные края на внутренней окружности к V-образной канавке в ведущем колесе. Ведущее колесо смонтировано на оси, которая приводится в движение двигателем через приводной ремень. Это дает общую глубину разреза в 260 мм (10 дюймов) с алмазным лезвием в 350 мм (14 дюймов).

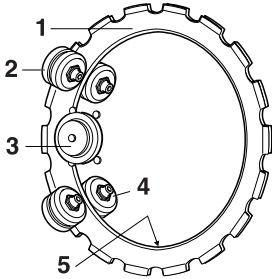

- 1 Лезвие
- 2 Опорные ролики
- 3 Ведущее колесо
- 4 Направляющие ролики
- 5 V-образный край

Контроль износа

После определенного времени использования, внутренний диаметр лезвия и канавка в ведущем колесе изнашиваются.

дисковая пила будет действовать хорошо также и в дальнейшем, при условии, что:

- ведущее колесо не слишком сильно изношено
 - A) Новое
 - B) Изношенное

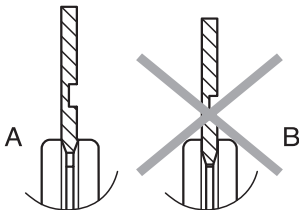

- направляющие ролики не слишком изношены
 - A) Новый
 - B) Изношенный

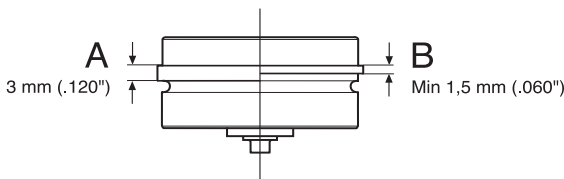

- регулировка расстояния между роликами и лезвием выполнена правильно.

В течение всего срока службы алмазного лезвия следует проверять настройку роликов два раза, в первый раз после установки нового лезвия и когда лезвие будет изношено на половину.

Монтаж лезвия

В нашем ассортименте есть несколько вариантов лезвий для различного материала. Спросите Вашего дилера Husqvarna какое лезвие подойдет для Вашей цели лучше всего.

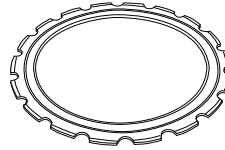

ПРЕДУПРЕЖДЕНИЕ! Запрещается наращивать использованное лезвие. Изношенное лезвие может быть слабее. Наращенное лезвие может дать трещину или сломаться и серьезно травмировать оператора или других людей.

- Протрите возможную грязь с поверхности лезвия.

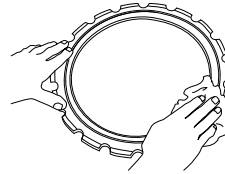

- Снимите контргайки на колпаке опорного ролика.

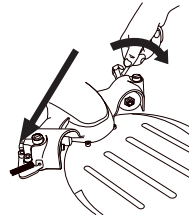

- Открутите регулировочные винты на несколько оборотов.

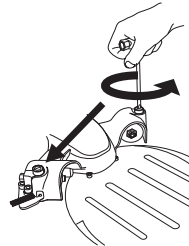

- Открутите ручку настолько, чтобы было снято напряжение пружины.

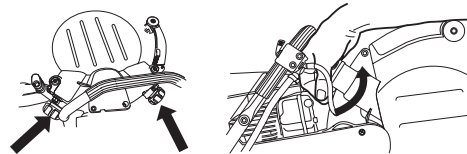

НАСТРОЙКИ И РЕГУЛИРОВКИ

- Открутите четыре винта, которыми закреплен колпак опорного ролика при помощи торцевого ключа на 6 мм и снимите колпак.

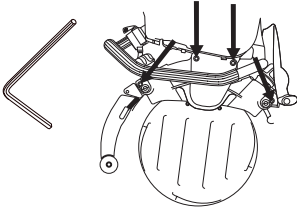

ПРЕДУПРЕЖДЕНИЕ! Перед тем, как монтировать лезвие на станке, проверьте, чтобы лезвие не было повреждено. Поврежденные лезвия могут дать трещину и стать причиной серьезной травмы людей.

- Смонтируйте лезвие.

Обратите внимание! На лезвии с одной стороны есть канавка (А) которая выправляет функцию направляющей для опорных роликов. Следите за тем, чтобы V-образный край вошел в ведущее колесо и чтобы направляющая канавка подошла в соответствующий направляющий ролик. См. также заголовок Работа.

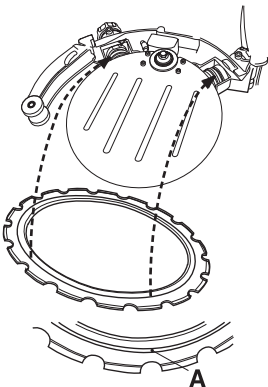

- При необходимости прижмите внутрь направляющий ролик так, чтобы он вошел в паз на лезвии.

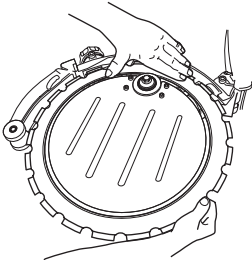

- Смонтируйте колпачок опорного ролика. Закрутите затем сильно четыре винта.

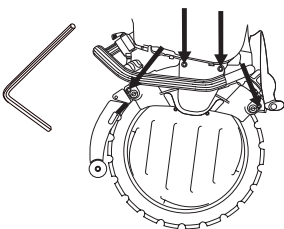

- Поверните лезвие и проверьте, чтобы опорные ролики не прижимали к лезвию.

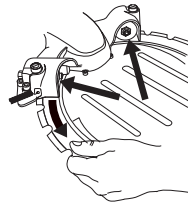

- Отрегулируйте регулировочные винты так, чтобы опорные ролики находились в контакте с лезвием.

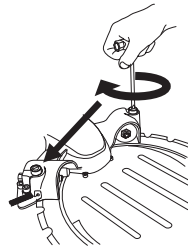

- Отрегулируйте регулировочные винты так, чтобы можно было легко удерживать опорные ролики большим пальцем когда лезвие вращается. Опорный ролик должен следовать за лезвием лишь иногда.

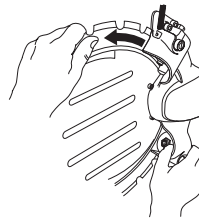

- Затяните контргайки на колпаке опорного ролика.

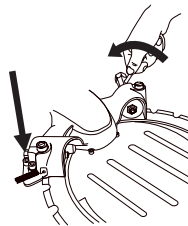

- Поверните лезвие и проверьте, чтобы по-прежнему можно было удерживать ролики большим пальцем, когда лезвие вращается.

Обратите внимание! Станок должен находиться в вертикальном положении. Если станок лежит на боку, то будет трудно выполнить правильную регулировку.

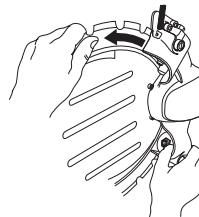

НАСТРОЙКИ И РЕГУЛИРОВКИ

- Затяните сильно ручки и машина готова к использованию.

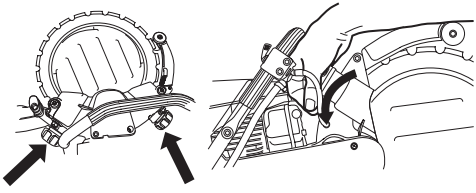

демонтаж направляющего ролика в комплекте

- Снимите колпачок опорного ролика.

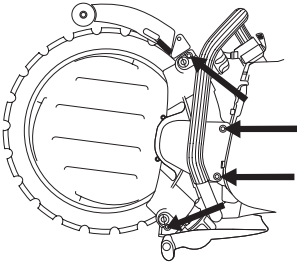

- Снимите лезвие.

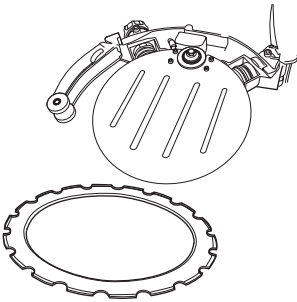

- Открутите ручку. Поверните в начале ручку на два оборота, пока не почувствуете сопротивление. Направляющий ролик тогда выйдет за ручкой и остановится, когда Вы почувствуете сопротивление.

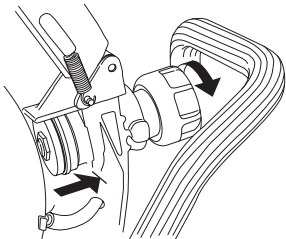

Направляющий ролик вдавлен в ролик. Чтобы освободить направляющий ролик на ручке, поверните ручку еще, пока она не освободится полностью.

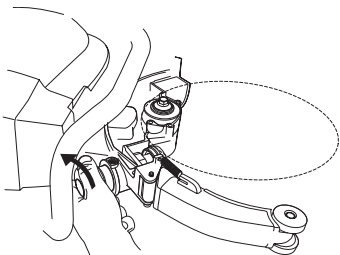

Сейчас направляющий ролик может быть вытянут из рамы

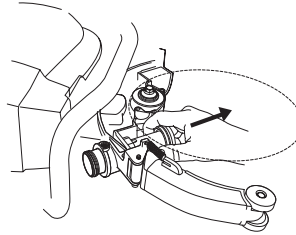

Монтаж направляющего ролика в комплекте

- Закрутите ручку до упора и открутите потом на 2 оборота.

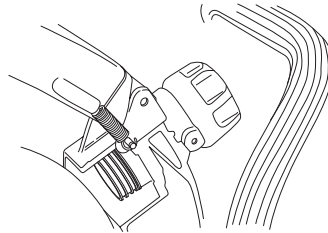

- Введите направляющий ролик в раму

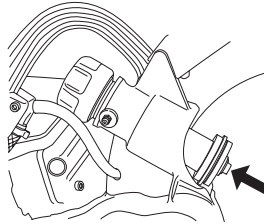

- Прижмите затем направляющий ролик в ручку.

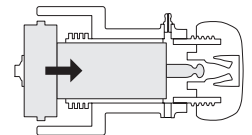
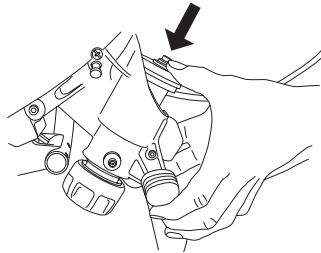

- Смажьте втулку направляющего ролика густой смазкой. Наложите смазочный шприц на ниппели (А) и накачивайте густую смазку, пока из переливного отверстия не будет выходить чистая смазка (В).

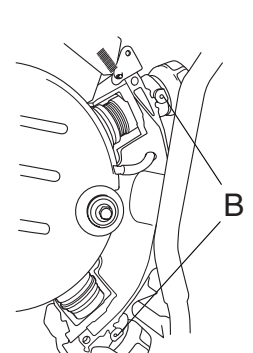
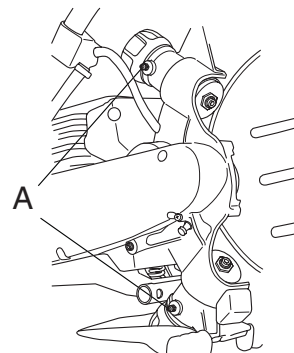

- Установите лезвие. См. заголовок Монтаж лезвия.

НАСТРОЙКИ И РЕГУЛИРОВКИ

Важные примечания:

- Неправильная регулировка может привести к повреждению лезвия.
- Если лезвие вращается медленно или останавливается, сразу остановите пиление и найдите неисправность.

Замена ведущего колеса

- 1 Заблокируйте ось кнопкой блокировки.
- 2 Открутите центровочный винт и снимите шайбу.

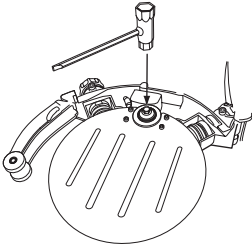

- 3 Сейчас вы можете снять ведущее колесо.

Обратите внимание! При установке нового лезвия, замените и ведущее колесо. Изношенное ведущее колесо может вызвать проскальзывание лезвия и его повреждение.

Недостаточный поток воды значительно уменьшает срок службы ведущего колеса.

Замена опорных роликов/ направляющих роликов

- Снимите колпачок опорного ролика.
- Проверьте износ роликов.
- При замене роликов пользуйтесь фиксированным ключом на 19 и вставным шестигранным ключом на 5 мм.

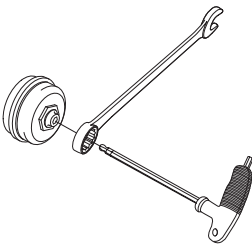

- Перед установкой новых роликов, смажьте ролики внутри густой смазкой для подшипников.

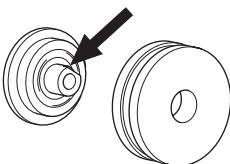

- Производите замену направляющих роликов, когда фланцы роликов будут изношены наполовину.

A) Новый

B) Изношенный

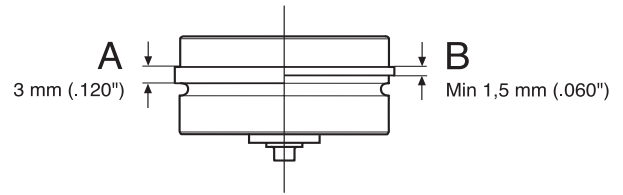

- Меняйте опорные ролики, когда поверхность роликов будет плоской, (или) когда канавка на поверхности ролика будет стерта.

A) Новый

B) Изношенный

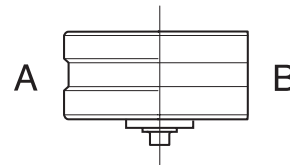

Водяной шланг

Подсоедините водяной шланг к трубопроводу. Поток воды включается при открывании перекрывающего клапана. Минимальный поток воды: 4 л/мин. Обратите внимание на то, что ниппель шланга станка оснащен фильтром.

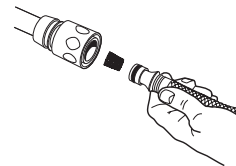

ПРАВИЛА ОБРАЩЕНИЯ С ТОПЛИВОМ

Подготовка топливной смеси

Обратите внимание! На машине установлен двухтактный двигатель, в котором в качестве топлива используется смесь бензина и специального масла для двухтактных двигателей. Для получения правильного состава топливной смеси следует аккуратно отмерять количество входящего в состав масла. При приготовлении небольшого количества топливной смеси даже малая неточность может сильно повлиять на качество топливной смеси.



ПРЕДУПРЕЖДЕНИЕ! При работе с топливом всегда следует заботиться о хорошей вентиляции.

Бензин

- Пользуйтесь высококачественным бензином с добавлением свинца или без.

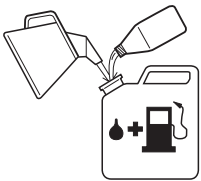

- Рекомендуемое минимальное октановое число 90 (RON). Если двигатель будет работать при более низком октановом числе чем 90, то двигатель может давать стук. Это приводит к увеличению температуры двигателя, что в свою очередь может привести к его серьезным поломкам.

Масло для двухтактных двигателей

- для достижения лучшего результата и мощности, пользуйтесь маслом HUSQVARNA для двухтактных двигателей, которое специально создано для наших двухтактных двигателей с воздушным охлаждением.
- Никогда не используйте масло для двухтактных двигателей с внешним водяным охлаждением.
- Никогда не применяйте масло для четырехтактных двигателей.

Пропорции смешивания

1:50 (2%) с маслом для двухтактных двигателей HUSQVARNA или равнозначное.

1:33 (3%) с другими маслами для двухтактных двигателей с воздушным охлаждением, класса JASO FB/ISO EGB.

Бензин, литер	Масло для двухтактных двигателей, литер	
	2% (1:50)	3% (1:33)
5	0,10	0,15
10	0,20	0,30
15	0,30	0,45
20	0,40	0,60

Смешивание

- Всегда смешивайте бензин с маслом в чистой емкости, предназначенной для хранения топлива.
- Сначала всегда наливайте половину необходимого количества бензина. Затем добавьте полное требуемое количество масла. Смешайте (взболтайте) полученную смесь, после чего добавьте оставшуюся часть бензина.

- Тщательно смешайте (взболтайте) топливную смесь перед заливанием в топливный бак машины.

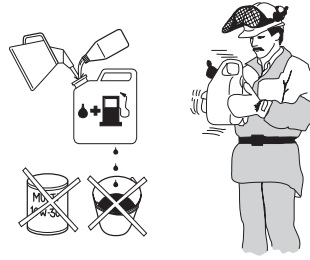

- Не готовьте запас топлива более, чем на месячный срок.
- Если машина не используется в течении длительного времени, топливо нужно слить, а топливный бак вымыть.

Заправка



ПРЕДУПРЕЖДЕНИЕ! Для уменьшения риска возникновения пожара нужно учесть следующие меры предосторожности:

Не курите и не оставляйте теплых предметов вблизи топлива.

Перед дозаправкой всегда остановите двигатель.

При заправке крышку топливного бака следует открывать медленно, чтобы постепенно стравить избыточное давление.

После заправки плотно затяните крышку топливного бака.

Перед запуском всегда относите машину в сторону от места заправки.

- Ручки должны быть сухими и свободными от масла и топлива.
- Протрите начисто вокруг крышки топливного бака. Регулярно промывайте топливный бак. Топливный фильтр следует менять по крайней мере как минимум один раз в год. Загрязнения в баке вызывают приводят к нарушениям в работе.

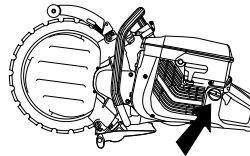

- Удостоверьтесь, что топливо хорошо смешано, встряхивая емкость перед заправкой топливного бака.

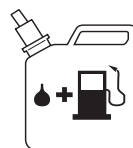

- Будьте всегда осторожны при заправке топливом. Перед запуском перенесите машину как минимум на три метра от места заправки. Проверьте, чтобы крышка топливного бака была хорошо закручена.

ЗАПУСК И ОСТАНОВКА

Запуск и остановка



ПРЕДУПРЕЖДЕНИЕ! Перед запуском проследите за следующим:

Не запускайте торцовочный станок без смонтированной крышки ремня. В противном случае может произойти высвобождение муфты сцепления, что вызовет травмы.

Перед запуском всегда относите машину в сторону от места заправки.

Проверяйте, чтобы Вы и машина стояли устойчиво и чтобы режущий диск мог свободно вращаться.

Позаботьтесь, чтобы в рабочей зоне не находилось людей и животных.

Запуск холодного двигателя



Зажигание: Установите переключатель зажигания в левое положение.

Заслонка топлива: Вытяните полностью ручку подсоса.

Блокировочный рычаг ручки газа: Прижмите блокиратор регулятора газа, регулятор газа и затем блокиратор стартового газа (A). Отпустите регулятор газа и он будет оставаться в положении половинного газа. Блокиратор снимается, когда регулятор газа будет прижат полностью.

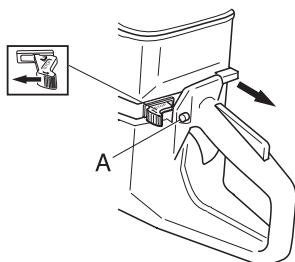

Декомпрессионный клапан: Прижмите клапан, чтобы понизить компрессию в цилиндре и чтобы облегчить запуск торцовочного станка. При запуске всегда пользуйтесь декомпрессионным клапаном. После запуска машины он автоматически вернется в свое первоначальное положение.

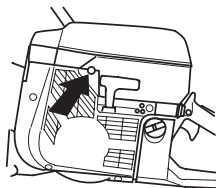

Запуск прогретого двигателя

Используйте ту же процедуру, что и при холодном двигателе, но без постановки воздушной заслонки в закрытое положение.

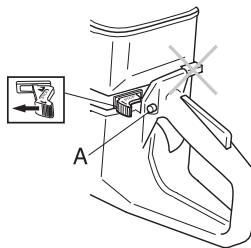

Запуск



ПРЕДУПРЕЖДЕНИЕ! Режущий диск вращается при запуске двигателя. Следите за тем, чтобы он вращался свободно.

Обхватите переднюю ручку левой рукой. Поставьте правую ногу на нижнюю часть задней ручки и прижмите машину к земле. Никогда не накручивайте стартовый шнур вокруг руки.

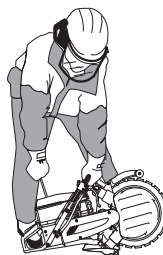

Ухватите ручку стартового шнура правой рукой и медленно потяните его, пока не почувствуете сопротивление (захваты вступают в действие), затем потяните шнур резким движением.

Обратите внимание! Не вынимайте полностью шнур и не выпускайте ручки стартера при полностью вытянутом шнуре, это может привести к повреждению машины.

Когда двигатель начнет работать, быстро дайте полные обороты и стартовый газ автоматически выключится.

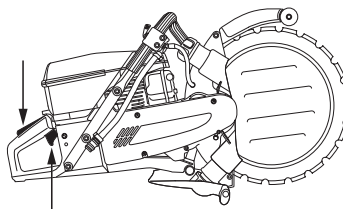

Остановка

Двигатель останавливается, когда вы выключаете зажигание кнопкой остановки.

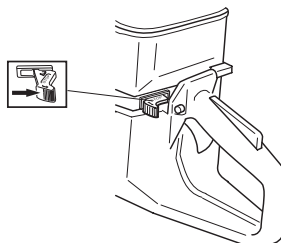

Смазка направляющих роликов

- Наложите смазочный шприц на ниппели.

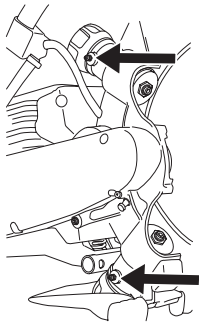

- Накачивайте густую смазку, пока из переливного отверстия не будет выходить чистая смазка.

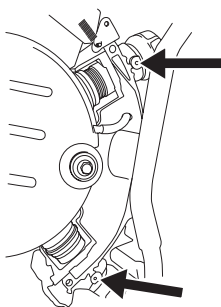

Регулировка приводного ремня



Приводной ремень полностью закрыт и хорошо защищен от пыли, грязи и механического воздействия во время пиления.

- демонтируйте колпак и открутите винт натяжения ремня.

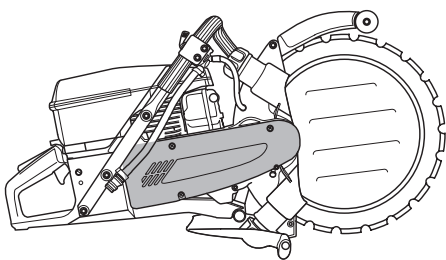

- Надавите на натяжитель ремня большим пальцем, чтобы натянуть ремень. Затем затяните винт, которым закреплен натяжитель ремня.

Натягивание/замена приводного ремня

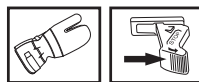

- демонтируйте колпак и открутите винт натяжения ремня. Прижмите обратно ролик натяжения ремня и установите новый приводной ремень.

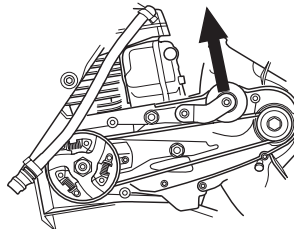

Обратите внимание! Перед тем, как смонтировать новый приводной ремень, проверьте, чтобы оба ременных шкива были чисты и без повреждений.

- Надавите на натяжитель ремня большим пальцем, чтобы натянуть ремень. Затем затяните винт, которым закреплен натяжитель ремня.

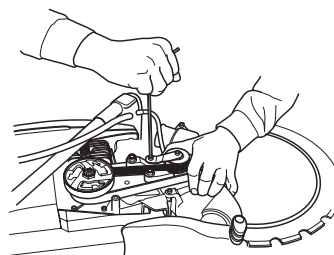

- Смонтируйте колпак ремня.

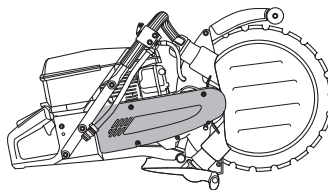

ПРЕДУПРЕЖДЕНИЕ! Никогда не пользуйтесь торцовочным станком если над лезвием нет щитка лезвия.

Ременное колесо и сцепление

Никогда не запускайте двигатель, если ременной шкиве и сцепление демонтированы для обслуживания.

Карбюратор

Настоящий продукт Хусьярна изготовлен согласно спецификации, снижающей количество вредных выхлопных газов.

Карбюратор оснащен зафиксированными жиклерами, которые следят за тем, чтобы станок всегда получал правильную смесь топлива и воздуха. Если двигатель теряет усилие или плохо набирает обороты, выполните следующее:

- Проверьте воздушный фильтр и при необходимости замените его.
- Если это не помогает, обращайтесь на авторизованную станцию обслуживания.

Регулировка холостого хода (Т)

Отрегулируйте холостой ход винтом холостого хода Т, если это необходимо. Вначале поверните винт Т по часовой стрелке до тех пор, пока режущее оборудование не начнет вращаться. Затем поворачивайте винт против часовой стрелки, пока режущее оборудование не остановится. Правильной считается регулировка, при которой двигатель ровно работает в любом положении. До начала вращения режущего оборудования должен оставаться достаточный свободный ход.

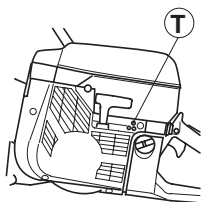

Рекомендуемое кол-во оборотов на холостом ходу
2500 об/мин



ПРЕДУПРЕЖДЕНИЕ! Если холостые обороты невозможно отрегулировать так, чтобы режущее оборудование стояло неподвижно, обращайтесь к продавцу/в мастерскую. Не пользуйтесь машиной, пока не будет выполнена точная регулировка или ремонт.

Топливный фильтр

- Топливный фильтр находится внутри топливного бака.
- Топливный бак должен быть защищен от грязи при заправке. Это снижает риск сбоев при работе, по причине засорения топливного фильтра, который находится в баке.
- Топливный фильтр не может быть очищен, его следует заменять на новый, когда он будет засорен. Замена фильтра выполняется как минимум один раз в год.

Воздушный фильтр



Воздушный фильтр следует регулярно чистить от пыли и грязи, чтобы избежать:

- Сбой в работе карбюратора
- Трудность запуска
- Падение мощности двигателя
- Напрасный износ частей двигателя
- Чрезмерный расход топлива

Система воздушного фильтра состоит из промасленного пенопластового фильтра (1) и из бумажного фильтра (2):

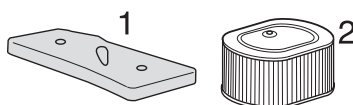

Воздушный фильтр после эксплуатации в течение некоторого времени невозможно полностью вычистить. Поэтому его нужно периодически менять на новый. Поврежденный воздушный фильтр необходимо заменить.

ВАЖНАЯ ИНФОРМАЦИЯ

Плохое обслуживание воздушного фильтра приводит к отложениям на свече и к ненормальному износу деталей двигателя.

Чистка пенопластового фильтра

Пенопластовый фильтр легко доступен под крышкой фильтра А. Этот фильтр следует проверять еженедельно и при необходимости заменять.

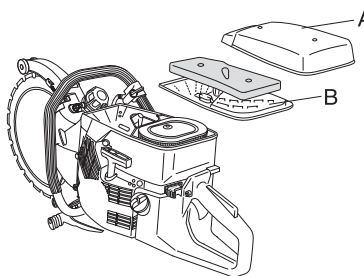

Чтобы сохранить полную функциональность фильтра, фильтр следует регулярно менять или чистить и пропитывать маслом. Для этой цели имеется специальное масло HUSQVARNA.

Снимите пенопластовый фильтр. Промойте тщательно фильтр в растворе теплой мыльной воды. После промывания тщательно прополощите фильтр в чистой воде. Выжмите и дайте фильтру просохнуть. **ОБРАТИТЕ ВНИМАНИЕ!** Сжатый воздух под высоким давлением может повредить пенопласт.



После чистки пенопластовый фильтр следует пропитать маслом. См. указания под заголовком Пропитывание маслом пенопластового фильтра.

Пропитывание маслом пенопластового фильтра

Положите фильтр в пластмассовый кулек и налейте в кулек масло для фильтра. Взболтайте масло, чтобы оно проникло во все щели. Выжмите фильтр внутри кулька и слейте излишки масла перед тем, как будете устанавливать фильтр на место на машине. Никогда не используйте для пропитывания моторное масло. Моторное масло быстро оседает на дне фильтра.

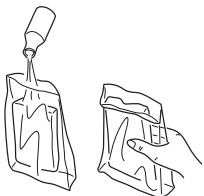

Бумажный фильтр

доступ к бумажному фильтру возможен через колпак В. Этот фильтр следует проверять один раз в неделю и при необходимости менять. Бумажный фильтр нельзя чистить или мыть.

Стартер



ПРЕДУПРЕЖДЕНИЕ! Возвратная пружина стартера, находясь в корпусе в собранном виде, находится под нагрузкой и при небрежном обращении в момент открытия может выскочить и вызвать серьезные травмы.

При замене стартовой пружины или шнура стартера всегда соблюдайте максимальную осторожность. Всегда одевайте защитные очки.

Замена поврежденного или изношенного шнура стартера



- Открутите винты, крепящие корпус стартера к картеру двигателя и снимите стартер.

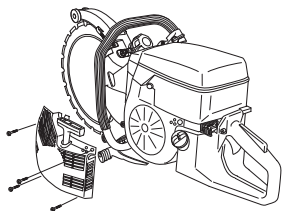

Вытяните шнур стартера примерно на 30 см и достаньте его через выемку на окружности шкива. Проверьте цел ли шнур: отпустите напряжение пружины, дав колесу возможность медленно вращаться обратно.

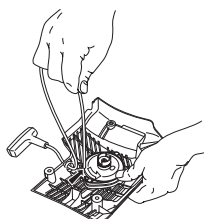

- Снимите остатки старого стартового шнура и проверьте, чтобы стартовая пружина функционировала. Вставьте новый стартовый шнур через отверстие в корпусе стартового аппарата и в шкиве шнура.

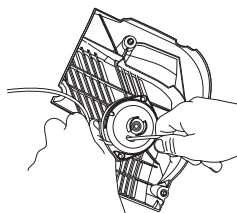

- Замкните стартовый шнур вокруг центра шкива шнура, как это показано на рисунке. Сильно затяните крепление и проследите за тем, чтобы свободный конец был как можно короче. Закрепите конец стартового шнура в ручке стартового шнура.

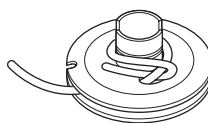

Проведите шнур через отверстие в колесе сзади и намотайте примерно 3 витка по часовой стрелке вокруг центра шкива.

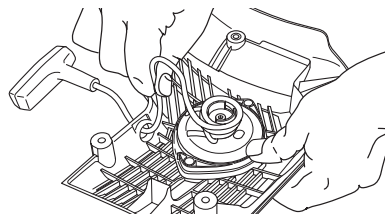

Затем потяните за ручку запуска, чтобы натянуть пружину. Повторите процесс еще раз, но уже на четыре витка.

Обратите внимание на то, что ручка запуска после натяжения пружины вытягивается до своего правильного исходного положения.

Проверьте, чтобы пружина не вытягивалась в её конечное положение вытягиванием полностью стартового шнура. Тормозите шкив шнура большим пальцем и проверьте, чтобы можно было повернуть колесо еще как минимум на половину оборота.

Натяжение возвратной пружины

- Поднимите шнур стартера через выемку в шкиве и поверните шкив стартера на два оборота по часовой стрелке.

достаньте шнур из отверстия на шкиве и отпустите натяжение пружины, освободив для этого колесо и медленно поворачивая колесо обратно.

Обратите внимание! Проверьте, чтобы шкив стартера был повернут по крайней мере на половину оборота при полностью вытянутом шнуре стартера.

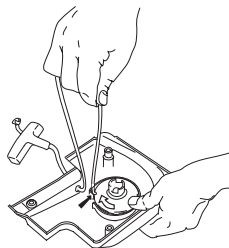

Замена сломанной возвратной пружины



- Открутите винты, крепящие корпус стартера к картеру двигателя и снимите стартер.

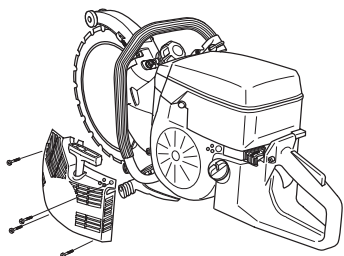

- Открутите винт в центре шкива шнура и снимите шкив.

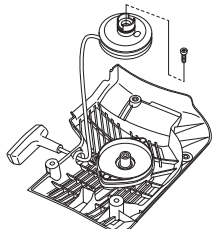

- Открутите винты, которыми закреплена кассета пружины.

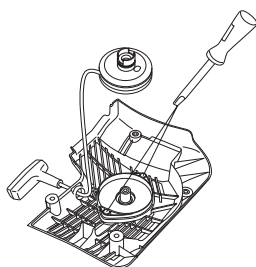

- Снимите возвратную пружину, повернув для этого стартовое устройство и сняв захваты при помощи отвертки. Захваты удерживают пакет возвратной пружины на стартовом устройстве.

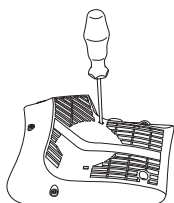

Помните, что возвратная пружина находится в корпусе стартового устройства в сжатом положении. Если в момент сборки пружина выскочила, ее нужно установить заново, закручивая от периферии к центру.

- Смажьте возвратную пружину маловязким маслом. Соберите шкив стартера и натяните возвратную пружину.

Сборка стартера

- Соберите стартер, сначала вытянув шнур стартера, а затем установив стартер на картер двигателя. Затем плавно отпустите шнур стартера, чтобы шкив вошел в зацепление с храповиком.

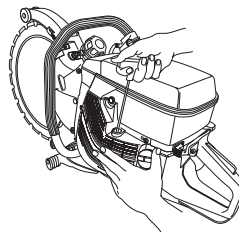

- Вставьте и затяните винты, которые крепят стартер.

Свеча зажигания



На работу свечи зажигания влияют следующие факторы:

- Неправильная регулировка карбюратора.
- Неправильная топливная смесь (слишком много масла).
- Грязный воздушный фильтр.

Эти факторы влияют на образование нагара на электродах свечи и могут привести к сбоям в работе и трудностям при запуске.

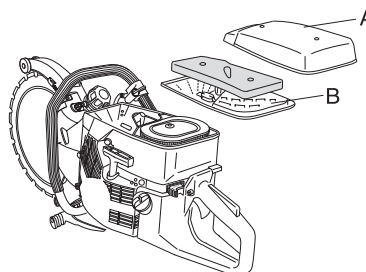

- Если двигатель теряет мощность, плохо запускается, плохо: Превде жего держит обороты холостого хода: прежде всего проверьте свечу зажигания. Если свеча грязная, прочистите ее и проверьте зазор электродов, 0,5 мм. Свечу нужно менять через месяц работы или при необходимости чаще.

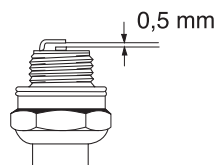

Обратите внимание! Всегда используйте только указанный тип свечи! Применение несоответствующей модели может привести к серьезным повреждениям поршня/цилиндра.

Система охлаждения



Для обеспечения как можно более низкой рабочей температуры машина оборудована системой охлаждения.

Состав системы охлаждения:

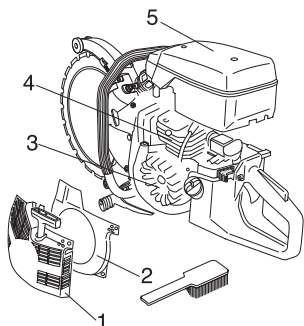

- 1 Воздухозаборник блока стартера.
- 2 Формирователь воздушного потока.
- 3 Лопасты вентилятора на маховике.
- 4 Ребра охлаждения на рубашке цилиндра.
- 5 Крышка цилиндра

Производите очистку системы охлаждения щеткой раз в неделю или чаще, если этого требуют условия работы. Загрязненная или засоренная система охлаждения может привести к перегреву машины и вызвать повреждение поршня и цилиндра.

Глушитель

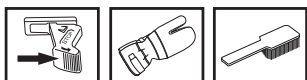

Глушитель служит для снижения уровня шума и отвода раскаленных выхлопных газов от рабочего. Выхлопные газы очень горячие и могут содержать искры, что может привести к пожару при прямом попадании на сухой и воспламеняющийся материал.

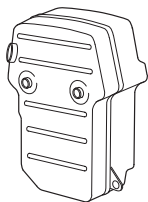

Не пользуйтесь машиной с поврежденным глушителем.

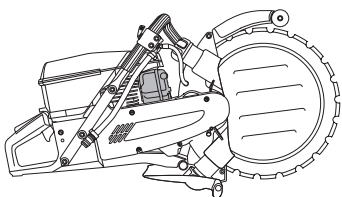

Наращивание лезвия



ПРЕДУПРЕЖДЕНИЕ! Лезвия станка Ring не подлежат наращиванию. По причине своей конструкции, диск лезвия подвержен другим нагрузкам и не нагрузкам центрального привода 14-дюймового алмазного лезвия. Во-первых, ведущее колесо приводит в движение внутренний диаметр лезвия так, что износ осуществляется на ведущем колесе и на поверхности лезвия. Сердцевина лезвия становится тоньше и шире, что не допускает привода лезвия колесом. Во-вторых, лезвие подвержено нагрузке от роликов и от самого пиления если не держать лезвие абсолютно прямо. В лезвии создается напряжение, пока оно не даст трещину или не сойдет, если оно наращено. Сломанное лезвие может привести к серьезным травмам как пользователя так и других людей. По этой причине Husqvarna не допускает наращивания дисковых лезвий. За получением более подробных инструкций обращайтесь к Вашему дилеру Husqvarna.

ТЕХНИЧЕСКОЕ ОБСЛУЖИВАНИЕ

Общие указания по обслуживанию

Ниже приводятся некоторые общие инструкции по регламентному обслуживанию. Если у вас появятся дополнительные вопросы, следует обращаться к вашему дилеру.

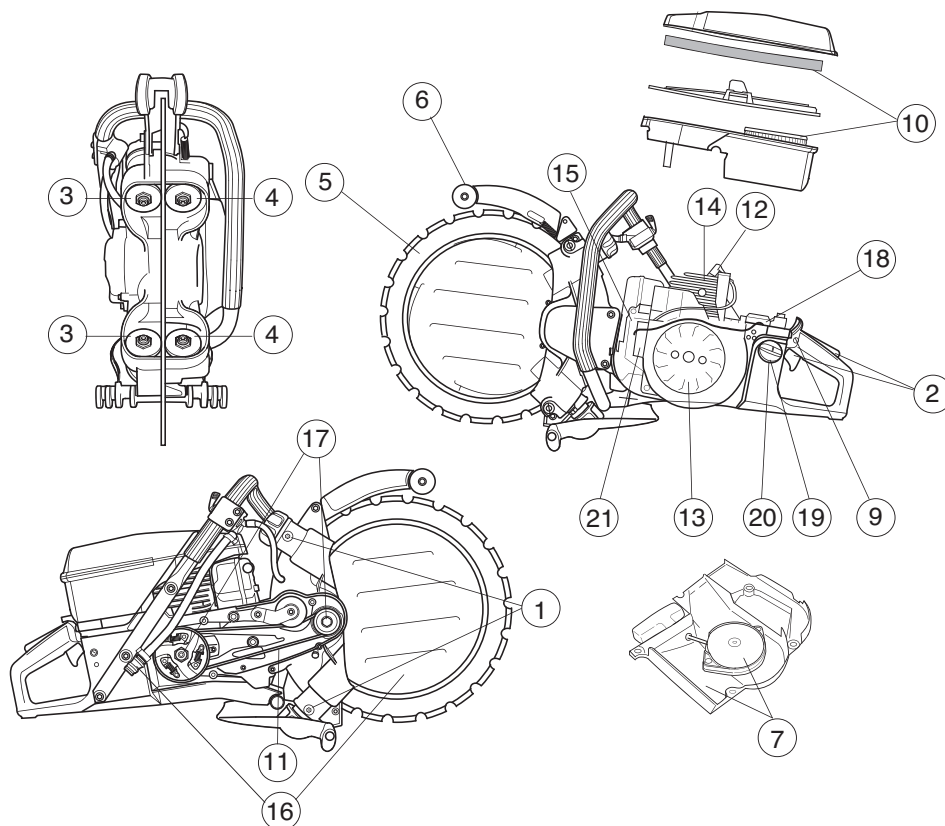

Ежедневное обслуживание

- 1 Смажьте направляющие ролики.
- 2 Проверьте безопасность работы деталей ручки газа (ручка газа и блокиратор пускового газа).
- 3 Проверьте износ на направляющих роликах при замене лезвия. демонтируйте комплект направляющего ролика. Очистите и смажьте их густой смазкой, для достижения оптимального эффекта.
- 4 Проверьте износ колодок опорных роликов.
- 5 Проверьте состояние лезвия и ведущего колеса.
- 6 Проверьте состояние щитка лезвия.
- 7 Проверьте стартовый аппарат и стартовый шнур и очистите снаружи воздухозаборник стартового аппарата.
- 8 Проверьте затяжку гаек и болтов и подтяните в случае необходимости.
- 9 Проверьте работу контакта остановки.

Еженедельное обслуживание

- 10 Проверьте, очистите или замените главный фильтр.
- 11 Проверьте натяжение приводного ремня.
- 12 Прочистите свечу зажигания. Проверьте зазор 0,5 мм.
- 13 Осмотрите стартер и возвратную пружину. Прочистите межреберное пространство на маховике.
- 14 Прочистите охлаждающие ребра цилиндра.
- 15 Проверьте, чтобы глушитель был прочно закреплен и не был поврежден.
- 16 Проверьте и очистите водяной диск и сито канала подачи воды.

Ежемесячное обслуживание

- 17 Проверьте центр муфты сцепления, ведущее колесо и пружины сцепления на предмет износа.
- 18 Очистите снаружи карбюратор.
- 19 Осмотрите топливный фильтр и топливный шланг. Замените его в случае необходимости.
- 20 Промойте изнутри топливный бачок бензином.
- 21 Осмотрите все провода и соединения.

ТЕХНИЧЕСКИЕ ХАРАКТЕРИСТИКИ

Технические характеристики

Двигатель	K950 Ring
Объем цилиндра, см ³	93,6
диаметр цилиндра, мм	56
длина хода, мм	38,0
Обороты холостого хода, об/мин	2500
Рекомендуемые максимальные высокие обороты, об/мин	9750±250
Мощность, кВт об/мин	4,5
Система зажигания	
Тип системы зажигания	CD
Свеча зажигания	NGK BPMR 7A
Зазор электродов, мм	0,5
Система топлива / смазки	
Изготовитель карбюратора	Tillotson
Тип карбюратора	HS 282A
Емкость топливного бака, литров	1,0
Вес	
Торцовочный станок без топлива и лезвия, кг	13,1
Эмиссия шума (См. прим.1)	
Уровень шума, измеренный дБ(А)	117
Уровень шума, гарантированный L _{WA} дБ(А)	118
Уровни шума (См. Примечание 2)	
Эквивалентный уровень шума на уровне уха пользователя, измеренный согласно EN 1454, дБ (А)	103
Уровни вибрации	
Вибрации на ручке измерены согласно ISO 19432	
Передняя ручка, равное значение, м/с ²	3,9
Задняя ручка, равное значение, м/с ²	8,3

Примечание 1: Шумовая эмиссия в окружающую среду измеряется как шумовой эффект (L_{WA}) согласно Директивы ЕС 2000/14/EG.

Примечание 2: При вычислении эквивалентного шумового давления используется суммарная энергия шумового давления в различных режимах работы в следующие периоды времени : 1/2 холостой ход и 1/2 максимальные обороты.

Торцовочное оборудование

Макс. периферийная скорость, м/сек	55
диаметр лезвия, мм/дюйм	350/14"
Глубина пиления, мм/дюйм	260/10"
Максимальные обороты двигателя, об/мин	10000
Вес лезвия, кг	0,8
Габариты	
Высота, мм	410
Длина, мм	715
Ширина, мм	260
Расход воды, литров/мин.	4

ТЕХНИЧЕСКИЕ ХАРАКТЕРИСТИКИ

Поиск неисправностей

Механическая система

Симптом	Возможная причина
Лезвие не вращается.	1 Поворотная рукоятка на достаточно хорошо затянута.
	2 Лезвие не правильно смонтировано на направляющих роликах.
	3 Ролики слишком сильно затянuty.
Лезвие вращается слишком медленно.	1 Поворотная рукоятка на достаточно хорошо затянута.
	2 Изношено ведущее колесо.
	3 V-образный внутренний диаметр лезвия изношен.
	4 Ослабли пружины на направляющих роликах.
	5 Неисправны подшипники роликов.
Лезвие выпрыгивает из своего положения.	1 Настройка роликов слишком свободная.
	2 Изношены направляющие ролики.
	3 Лезвие не правильно смонтировано на направляющих роликах.
	4 Повреждено лезвие.
Лезвие идет косо.	1 Ролики слишком сильно затянuty.
	2 Лезвие слишком горячее.
Сходит сегмент.	1 Лезвие изогнуто, вывернуто или плохо обслужено.
	2 Продолжайте пользоваться лезвием, если отсутствует только один сегмент или сдайте лезвие на наращивание, если лезвие изношено не более, чем на 50%.
Лезвие режет слишком медленно.	1 Не соответствующее лезвие для данного материала.
Лезвие проскальзывает.	1 Направляющие ролики не двигаются свободно внутрь и наружу. Заедающий ролик не может выталкивать лезвие достаточно сильно к ведущему колесу.
	2 Изношено ведущее колесо. Резание точильного материала и недостаточное количество воды увеличивают износ колеса.
	3 Изношен фланец направляющего ролика. Если фланец изношен более, чем на половину своей ширины, то лезвие будет проскальзывать.
	4 Изношены канавка лезвия и внутренний край. Причиной является недостаточное заливание водой точильного материала и/или изношенное колесо привода, заставляющее лезвие проскальзывать.



ТЕХНИЧЕСКИЕ ХАРАКТЕРИСТИКИ

Гарантия ЕС о соответствии (Только для Европы)

Husqvarna Construction Products, SE-433 81 Partille, Швеция, тел.: +46-31-949000, настоящим заверяет, что торцовочная машина K950 Ring Начиная с 2006 года выпуска с серийным номером и выше (год выпуска и следующий за ним серийный номер указаны прямым текстом на табличке с обозначением типа) соответствуют предписаниям ДИРЕКТИВЫ СОВЕТА:

- от 22 июня 1998 года о машинах" 98/37/EG, приложение IIА.
- от 3 мая 1989 года об электромагнитной совместимости" 89/336/ЕЕС, и действующему в настоящее время приложению.
- от 8 мая 2000 года об эмиссии шума в окружающую среду" 2000/14/EG. Оценка соответствия нормам выполнена согласно Приложению V.

Дополнительная информация по эмиссиям шума приведена в разделе Технические характеристики.

Были использованы следующие стандарты: SS-EN ISO 12100:2003, EN-ISO 55012:2002, EN 1454, ISO 19432

Компания SMP Svensk Maskinprovning AB, Fyrisborgsgatan 3, SE-754 50 Uppsala, Швеция, провела добровольную проверку в соответствии с директивой 2000/14/ЕС. Сертификату присвоен номер: 01/169/011 – K950 Ring.

Partille, 14 ноября 2006 г.



Уве донердал, директор Отдела разработки

1150289-56



2006-12-09